

Technik und Preise  
Gültig für das Modelljahr 2013



Das Auto.

# Der Golf



## Modelle

Modelle mit Ottomotor		Getriebe	Türen	Leistung kW (PS)	Kraftstoffverbrauch <sup>1)</sup>	CO <sub>2</sub> -Emission <sup>2)</sup>	Effizienzklasse <sup>3)</sup>	Preis in €
<b>Golf Trendline</b>		5-Gang	2	59 (80)	8,5/5,1/6,4	149	E	16.975,-
		TSI 5-Gang	2	63 (85)	7,0/4,6/5,5	129	C	17.450,-
		TSI 6-Gang	2	77 (105)	7,1/4,9/5,7	134	D	18.925,-
		TSI 7-Gang-Doppelkupplungsgetriebe DSG	2	77 (105)	7,3/4,9/5,8	134	C	20.750,-
		TSI BlueMotion Technology 6-Gang	2	77 (105)	6,5/4,5/5,2	121	C	19.325,-
Modelle mit Dieselmotor		Getriebe	Türen	Leistung kW (PS)	Kraftstoffverbrauch <sup>1)</sup>	CO <sub>2</sub> -Emission <sup>2)</sup>	Effizienzklasse <sup>3)</sup>	Preis in €
<b>Golf Trendline</b>	TDI	5-Gang	2	77 (105)	5,7/3,9/4,5	119	B	21.125,-
	TDI	7-Gang-Doppelkupplungsgetriebe DSG	2	77 (105)	5,6/4,2/4,7	123	B	23.300,-
	TDI BlueMotion Technology	5-Gang	2	77 (105)	5,2/3,5/4,1	107	A	21.525,-
	TDI BlueMotion Technology	7-Gang-Doppelkupplungsgetriebe DSG	2	77 (105)	4,7/3,9/4,2	109	A	23.700,-
Modell mit bivalentem Antriebskonzept (Betrieb mit Autogas [LPG] oder Benzin)		Getriebe	Türen	Leistung kW (PS) <sup>4)</sup>	Kraftstoffverbrauch <sup>5)</sup>	CO <sub>2</sub> -Emission <sup>6)</sup>	Effizienzklasse <sup>3)</sup>	Preis in €
<b>Golf Trendline</b>	BiFuel	5-Gang	2 <sup>7)</sup>	72 (98)	12,5/7,3/9,2	149	D	21.275,-
				75 (102)	9,6/5,7/7,1	166		

## Ausstattungsübersicht

### Ausstattung des Golf Trendline

Exterieur und Räder	
	- 4 Stahlräder 6 J x 15 mit Radvollblenden, Reifen 195/65 R 15 (bei BlueMotion Technology rollwiderstandsoptimiert)
	- Außenspiegelgehäuse und Türgriffe in Wagenfarbe
	- Blinkleuchten seitlich in die Außenspiegel integriert
	- Frontscheibe in Wärmeschutzglas
	- Halogen-Hauptscheinwerfer und Blinkleuchten unter gemeinsamer Klarglasabdeckung

Kraftstoffverbrauch in l/100 km: kombiniert zwischen 9,2 und 3,8; CO<sub>2</sub>-Emissionen in g/km: kombiniert zwischen 166 und 99

<sup>1)</sup> Kraftstoffverbrauch in l/100 km: innerorts/außerorts/kombiniert

<sup>2)</sup> CO<sub>2</sub>-Emission in g/km: kombiniert

<sup>3)</sup> Effizienzklassen bewerten Fahrzeuge anhand der CO<sub>2</sub>-Emissionen unter Berücksichtigung des Fahrzeugleergewichts. Fahrzeuge, die dem Durchschnitt entsprechen, werden mit D eingestuft.

Fahrzeuge, die besser sind als der heutige Durchschnitt, werden mit A+, A, B oder C eingestuft. Fahrzeuge, die schlechter als der Durchschnitt sind, werden mit E, F oder G beschrieben.

<sup>4)</sup> erste Zeile: Leistung im Autogasbetrieb; zweite Zeile: Leistung im Benzinbetrieb

<sup>5)</sup> erste Zeile: Kraftstoffverbrauch in l/100 km: innerorts/außerorts/kombiniert im Autogasbetrieb; zweite Zeile: Kraftstoffverbrauch in l/100 km: innerorts/außerorts/kombiniert im Benzinbetrieb

<sup>6)</sup> erste Zeile: CO<sub>2</sub>-Emission in g/km: kombiniert CO<sub>2</sub> im Autogasbetrieb; zweite Zeile: CO<sub>2</sub>-Emission in g/km: kombiniert CO<sub>2</sub> im Benzinbetrieb

<sup>7)</sup> Dieses Modell ist nur in Verbindung mit 4 Türen bestellbar!

Die angegebenen Preise inkl. 19 % MwSt. sind unverbindliche Preisempfehlungen der Volkswagen AG ab Werk ohne Überführungskosten.

Alle aufgeführten Motoren entsprechen der Emissionsklasse Euro 5 und erhalten die grüne Feinstaubplakette.

4MOTION®, BlueMotion®, DSG®, TDI® und TSI® sind eingetragene Marken der Volkswagen AG und anderer Unternehmen der Volkswagen Gruppe in Deutschland sowie in weiteren Ländern.

Die Tatsache, dass ein Zeichen in diesem Dokument nicht mit ® versehen ist, kann nicht so ausgelegt werden, dass dieses Zeichen keine eingetragene Marke ist und/oder dass dieses Zeichen ohne vorherige schriftliche Zustimmung der Volkswagen Aktiengesellschaft verwendet werden könnte.

iPod ist eine eingetragene Marke von Apple Computer International.

Unsere Fahrzeuge sind serienmäßig mit Sommerreifen ausgestattet. Seit dem 04.12.2010 sind Sie in der Bundesrepublik Deutschland gesetzlich verpflichtet,

Ihr Fahrzeug bei Glatteis, Schneeglätte, Schneematsch, Eis- oder Reifglätte mit M+S Reifen oder Ganzjahresreifen auszustatten. Ihr Volkswagen Partner informiert Sie gern.

Alle Angaben entsprechen den zum Zeitpunkt der Drucklegung vorhandenen Kenntnissen und basieren auf den Merkmalen des deutschen Marktes.

## Ausstattungsübersicht

### Ausstattung des Golf Trendline

#### Exterieur und Räder

(Fortsetzung)

- Karosserie verzinkt
- Kühlergrill schwarz
- Lufteinlassgitter schwarz
- Scheinwerfergehäuse schwarz
- Stoßfänger in Wagenfarbe
- Wärmeschutzverglasung grün, seitlich und hinten

#### Interieur

- 2 Becherhalter vorn und 1 hinten
- Ablagefach am Dachhimmel
- Ablagefächer in den Türen (vorn mit Halterung für 1,5-l-Flaschen)
- Chromzierringe an den Instrumenten im Kombi-Instrument und an den Ausströmern
- Dekoreinlagen „Titan“ für Instrumententafel und Türverkleidungen
- Einstieghilfe „Easy Entry“ (nur bei 2-Türer)
- Fahrersitz mit Höheneinstellung
- Gepäckraumabdeckung
- Handschuhfach mit Kühlmöglichkeit, beleuchtet und abschließbar
- Lenkrad (3 Speichen)
- Nichtraucher Ausführung: Ablagefach und Steckdose anstelle Aschenbecher und Zigarettenanzünder vorn
- Rücksitzbank ungeteilt, Lehne asymmetrisch geteilt umklappbar
- Sitzbezüge in Stoff, Dessin „Roxy“

#### Sicherheit

- 3 Dreipunkt-Automatiksicherheitsgurte hinten
- 3 Kopfstützen hinten, an den äußeren Sitzplätzen absenkbar
- Airbag für Fahrer und Beifahrer mit Beifahrerairbag-Deaktivierung inkl. Knieairbag auf der Fahrerseite
- Dreipunkt-Automatiksicherheitsgurte, vorn mit Höheneinstellung und Gurtstraffer
- Elektronisches Stabilisierungsprogramm mit Gegenlenkunterstützung inkl. Antiblockiersystem mit Bremsassistent, Antriebsschlupfregelung, Elektronische Differenzialsperre, Motorschleppmomentregelung und Gespannstabilisierung
- ISOFIX-Halteösen (Vorrichtung zur Befestigung von 2 Kindersitzen auf der Rücksitzbank)
- Kopfairbagsystem für Front- und Fondpassagiere inkl. Seitenairbags vorn
- Rückstrahler in den vorderen Türen (bei 4 Türen auch hinten)
- Scheibenbremsen vorn und hinten, vorn innenbelüftet
- Sicherheitsoptimierte Kopfstützen vorn
- Verbandtasche und Warndreieck
- Wegfahrsperre elektronisch

Kraftstoffverbrauch in l/100 km: kombiniert zwischen 9,2 und 3,8; CO<sub>2</sub>-Emissionen in g/km: kombiniert zwischen 166 und 99

## Ausstattungsübersicht

### Ausstattung des Golf Trendline

Funktion	
	- 2 Leseleuchten vorn
	- Außenspiegel elektrisch einstell- und separat beheizbar, auf der Fahrerseite asphärisch
	- Berganfahrassistent, verhindert beim Anfahren an Steigungen ein Zurückrollen des Fahrzeugs
	- Doppelton-Signalhorn
	- Fensterheber vorn elektrisch
	- Funkfernbedienung für die Zentralverriegelung, 2 Funkklappschlüssel (Öffnen und Schließen der Fenster und der Gepäckraumklappe über Funkfernbedienung)
	- Gepäckraumbeleuchtung
	- Halterung für Verbandkasten und Warndreieck
	- Heckscheibenwischer mit Intervallschaltung
	- Innenleuchte vorn mit Abschaltverzögerung und Kontaktschaltern an allen Türen
	- Instrumentenbeleuchtung weiß, regelbar; rotes Nachtdesign für Schalter
	- Klimaanlage, individuelle Einstellung von Temperatur, Luftverteilung und Gebläsedrehzahl
	- Kombi-Instrument mit elektronischem Tachometer, Kilometer- und Tageskilometerzähler sowie Drehzahlmesser
	- Kontrollleuchten und Service-Intervallanzeige
	- Lenksäule mit Höhen- und Längseinstellung
	- Make-up-Spiegel in den Sonnenblenden
	- Multifunktionsanzeige mit Anzeige u. a. von: Außentemperatur, Geschwindigkeitswarnung, durchschnittlichem Verbrauch, Komfort, Durchschnittsgeschwindigkeit, momentanem Verbrauch, Fahrstrecke, Reichweite, Fahrzeit, Service, Gangempfehlung und Uhrzeit
	- Scheibenwischer vorn mit Intervallschaltung
	- Servolenkung elektromechanisch, geschwindigkeitsabhängig geregelt
	- Start-Stopp-System mit Bremsenergie-Rückgewinnung (nur bei BlueMotion Technology)
	- Staub- und Pollenfilter mit Aktivkohleeinsatz
	- Tagfahrlicht
	- Tire Mobility Set: 12-Volt-Kompressor und Reifendichtmittel
	- Warnsummer für nicht ausgeschaltetes Licht
	- Warnsummer und -leuchte für nicht angelegte Gurte vorn
	- Zentralverriegelung

### Ausstattung für den Golf BiFuel, zusätzlich bzw. abweichend zu den jeweiligen Ausstattungslinien Trendline und Comfortline

Funktion	
	- Antriebskonzept bivalent (Betrieb wahlweise mit Autogas [LPG] oder Benzin)
	- Behältervolumen des Benzintanks bleibt vollständig erhalten
	- Einfüllstutzen für Autogas (LPG) unter der Tankklappe integriert
	- gasfester Motor
	- (Auto) Gastank in der Reserveradmulde mit einem Fassungsvermögen von ca. 38 l
	- Multifunktionsanzeige „Plus“
	- Schalter für Gas-/Benzinbetrieb

Kraftstoffverbrauch in l/100 km: kombiniert zwischen 9,2 und 3,8; CO<sub>2</sub>-Emissionen in g/km: kombiniert zwischen 166 und 99

## Modelle

Modelle mit Ottomotor		Getriebe	Türen	Leistung kW (PS)	Kraftstoffverbrauch <sup>1)</sup>	CO <sub>2</sub> -Emission <sup>2)</sup>	Effizienzklasse <sup>3)</sup>	Preis in €
<b>Golf Comfortline</b>		5-Gang	2	59 (80)	8,5/5,1/6,4	149	E	18.800,-
		TSI 5-Gang	2	63 (85)	7,0/4,6/5,5	129	C	19.200,-
		TSI 6-Gang	2	77 (105)	7,1/4,9/5,7	134	D	20.675,-
		TSI 7-Gang-Doppelkupplungsgetriebe DSG	2	77 (105)	7,3/4,9/5,8	134	C	22.500,-
		TSI BlueMotion Technology 6-Gang	2	77 (105)	6,5/4,5/5,2	121	C	21.075,-
		TSI 6-Gang	2	90 (122)	8,2/5,1/6,2	144	D	21.575,-
		TSI 7-Gang-Doppelkupplungsgetriebe DSG	2	90 (122)	7,7/5,0/6,0	138	C	23.400,-
		TSI 6-Gang	2	118 (160)	8,1/5,2/6,3	145	D	23.175,-
		TSI 7-Gang-Doppelkupplungsgetriebe DSG	2	118 (160)	7,5/5,2/6,0	139	C	25.000,-
Modelle mit Dieselmotor		Getriebe	Türen	Leistung kW (PS)	Kraftstoffverbrauch <sup>1)</sup>	CO <sub>2</sub> -Emission <sup>2)</sup>	Effizienzklasse <sup>3)</sup>	Preis in €
<b>Golf Comfortline</b>		TDI 5-Gang	2	77 (105)	5,7/3,9/4,5	119	B	22.875,-
		TDI 7-Gang-Doppelkupplungsgetriebe DSG	2	77 (105)	5,6/4,2/4,7	123	B	25.050,-
		TDI BlueMotion Technology 5-Gang	2	77 (105)	5,2/3,5/4,1	107	A	23.275,-
		TDI BlueMotion Technology 7-Gang-Doppelkupplungsgetriebe DSG	2	77 (105)	4,7/3,9/4,2	109	A	25.450,-
		TDI 6-Gang	2	103 (140)	6,1/4,1/4,8	126	B	25.125,-
		TDI 6-Gang-Doppelkupplungsgetriebe DSG	2	103 (140)	6,7/4,5/5,3	138	C	26.950,-
		TDI BlueMotion Technology 6-Gang	2	103 (140)	5,4/3,8/4,3	114	A	25.525,-
		TDI BlueMotion Technology 6-Gang-Doppelkupplungsgetriebe DSG	2	103 (140)	5,9/4,2/4,9	127	B	27.350,-
		TDI 4MOTION 6-Gang	2 <sup>7)</sup>	103 (140)	6,9/4,7/5,5	143	C	26.850,-
Modell mit bivalentem Antriebskonzept (Betrieb mit Autogas [LPG] oder Benzin)		Getriebe	Türen	Leistung kW (PS) <sup>4)</sup>	Kraftstoffverbrauch <sup>5)</sup>	CO <sub>2</sub> -Emission <sup>6)</sup>	Effizienzklasse <sup>3)</sup>	Preis in €
<b>Golf Comfortline</b>	BiFuel	5-Gang	2 <sup>7)</sup>	72 (98)	12,5/7,3/9,2	149	D	23.025,-
				75 (102)	9,6/5,7/7,1	166		

Kraftstoffverbrauch in l/100 km: kombiniert zwischen 9,2 und 3,8; CO<sub>2</sub>-Emissionen in g/km: kombiniert zwischen 166 und 99

<sup>1)</sup> Kraftstoffverbrauch in l/100 km: innerorts/außerorts/kombiniert

<sup>2)</sup> CO<sub>2</sub>-Emission in g/km: kombiniert

<sup>3)</sup> Effizienzklassen bewerten Fahrzeuge anhand der CO<sub>2</sub>-Emissionen unter Berücksichtigung des Fahrzeugleergewichts. Fahrzeuge, die dem Durchschnitt entsprechen, werden mit D eingestuft.

Fahrzeuge, die besser sind als der heutige Durchschnitt, werden mit A+, A, B oder C eingestuft. Fahrzeuge, die schlechter als der Durchschnitt sind, werden mit E, F oder G beschrieben.

<sup>4)</sup> erste Zeile: Leistung im Autogasbetrieb; zweite Zeile: Leistung im Benzinbetrieb

<sup>5)</sup> erste Zeile: Kraftstoffverbrauch in l/100 km: innerorts/außerorts/kombiniert im Autogasbetrieb; zweite Zeile: Kraftstoffverbrauch in l/100 km: innerorts/außerorts/kombiniert im Benzinbetrieb

<sup>6)</sup> erste Zeile: CO<sub>2</sub>-Emission in g/km: kombiniert CO<sub>2</sub> im Autogasbetrieb; zweite Zeile: CO<sub>2</sub>-Emission in g/km: kombiniert CO<sub>2</sub> im Benzinbetrieb

<sup>7)</sup> Dieses Modell ist nur in Verbindung mit 4 Türen bestellbar!

## Ausstattungsübersicht

### Ausstattung des Golf Comfortline, zusätzlich bzw. abweichend zur Ausstattung des Trendline

<b>Exterieur und Räder</b>	<ul style="list-style-type: none"><li>- 4 Leichtmetallräder „Mugello“ 6 ½ J x 16, Reifen 205/55 R 16 (bei BlueMotion Technology rollwiderstandsoptimiert)</li><li>- Kühlergrill schwarz mit Chromleisten auf den Lamellen</li></ul>
<b>Interieur</b>	<ul style="list-style-type: none"><li>- Ablagefach mit Klappe am Dachhimmel</li><li>- Ablageetaschen an den Rückseiten der Vordersitze</li><li>- Beifahrersitz mit Höheneinstellung</li><li>- Chromeinfassung am Lichtdreheschalter</li><li>- Dekoreinlagen „Black Pyramide“ für Instrumententafel und Türverkleidungen</li><li>- Durchlademöglichkeit in der Rücksitzbank inkl. Mittelarmlehne hinten</li><li>- Gepäckraumauskleidung mit zusätzlichem Staufach rechts</li><li>- Handbremshebelgriff in Leder</li><li>- Komfortsitze vorn</li><li>- Lederlenkrad (3 Speichen)</li><li>- Lendenwirbelstützen vorn</li><li>- Mittelarmlehne vorn mit Ablagebox, 2 Luftausströmern und 2 Becherhaltern hinten</li><li>- Schalthebelknopf in Leder</li><li>- Sitzbezüge in Stoff, Dessin „Scout“</li><li>- Taschenhaken im Gepäckraum</li><li>- Textilfußmatten vorn und hinten</li></ul>
<b>Sicherheit</b>	<ul style="list-style-type: none"><li>- ParkPilot, akustische Warnsignale bei Hindernissen im Front- und Heckbereich</li></ul>
<b>Funktion</b>	<ul style="list-style-type: none"><li>- 2 Leseleuchten vorn mit Chromeinfassung und 2 hinten</li><li>- 12-V-Steckdose im Gepäckraum</li><li>- Außenspiegel mit Beifahrerspiegelabsenkung</li><li>- Make-up-Spiegel beleuchtet in den Sonnenblenden</li><li>- Radiosystem „RCD 210“</li></ul>

Kraftstoffverbrauch in l/100 km: kombiniert zwischen 9,2 und 3,8; CO<sub>2</sub>-Emissionen in g/km: kombiniert zwischen 166 und 99

## Modelle

Modelle mit Ottomotor		Getriebe	Türen	Leistung kW (PS)	Kraftstoff- verbrauch <sup>1)</sup>	CO <sub>2</sub> - Emission <sup>2)</sup>	Effizienz- klasse <sup>3)</sup>	Preis in €
Golf Highline	TSI	6-Gang	2	90 (122)	8,2/5,1/6,2	144	D	22.700,-
	TSI	7-Gang-Doppelkupplungsgetriebe DSG	2	90 (122)	7,7/5,0/6,0	138	C	24.525,-
	TSI	6-Gang	2	118 (160)	8,1/5,2/6,3	145	D	24.300,-
	TSI	7-Gang-Doppelkupplungsgetriebe DSG	2	118 (160)	7,5/5,2/6,0	139	C	26.125,-

Modelle mit Dieselmotor		Getriebe	Türen	Leistung kW (PS)	Kraftstoff- verbrauch <sup>1)</sup>	CO <sub>2</sub> - Emission <sup>2)</sup>	Effizienz- klasse <sup>3)</sup>	Preis in €
Golf Highline	TDI	6-Gang	2	103 (140)	6,1/4,1/4,8	126	B	26.250,-
	TDI	6-Gang-Doppelkupplungsgetriebe DSG	2	103 (140)	6,7/4,5/5,3	138	C	28.075,-
	TDI 4MOTION	6-Gang	2 <sup>4)</sup>	103 (140)	6,9/4,7/5,5	143	C	27.975,-

## Ausstattungsübersicht

### Ausstattung des Golf Highline, zusätzlich bzw. abweichend zur Ausstattung des Trendline

Exterieur und Räder
- 4 Leichtmetallräder „Porto“ 7 J x 17, Reifen 225/45 R 17
- Kühlergrill schwarz mit Chromleisten auf den Lamellen
- Rückleuchten dunkelrot
- Stoßfänger in Wagenfarbe mit Chromeinfassung des Lufteinlassgitters

Kraftstoffverbrauch in l/100 km: kombiniert zwischen 9,2 und 3,8; CO<sub>2</sub>-Emissionen in g/km: kombiniert zwischen 166 und 99

<sup>1)</sup> Kraftstoffverbrauch in l/100 km: innerorts/außerorts/kombiniert

<sup>2)</sup> CO<sub>2</sub>-Emission in g/km: kombiniert

<sup>3)</sup> Effizienzklassen bewerten Fahrzeuge anhand der CO<sub>2</sub>-Emissionen unter Berücksichtigung des Fahrzeugleergewichts. Fahrzeuge, die dem Durchschnitt entsprechen, werden mit D eingestuft. Fahrzeuge, die besser sind als der heutige Durchschnitt, werden mit A+, A, B oder C eingestuft. Fahrzeuge, die schlechter als der Durchschnitt sind, werden mit E, F oder G beschrieben.

<sup>4)</sup> Dieses Modell ist nur in Verbindung mit 4 Türen bestellbar!

## Ausstattungsübersicht

### Ausstattung des Golf Highline, zusätzlich bzw. abweichend zur Ausstattung des Trendline

<b>Interieur</b>	- Ablagefach mit Klappe am Dachhimmel
	- Ablageetaschen an den Rückseiten der Vordersitze
	- Beifahrersitz mit Höheneinstellung
	- Chromeinfassung am Lichtdreheschalter, Chrom-Applikationen am Spiegeleinstell- und am Fensterheberschalter
	- Dekoreinlagen „Chrom matt“ für Instrumententafel und Türverkleidungen
	- Durchlademöglichkeit in der Rücksitzbank inkl. Mittelarmlehne hinten
	- Gepäckraumauskleidung mit zusätzlichem Fach rechts
	- Handbremshebelgriff in Leder
	- Lederlenkrad (3 Speichen)
	- Lendenwirbelstützen vorn
	- Mittelarmlehne vorn mit Ablagebox, 2 Luftausströmern und 2 Becherhaltern hinten
	- Schalthebelknauf in Leder
	- Sitzbezüge in Alcantara/Stoff „Dropmag“
	- Sitzmittelbahn in Alcantara
	- Sportsitze vorn
	- Taschenhaken im Gepäckraum
	- Textilfußmatten vorn und hinten
- Vordersitze beheizbar	
<b>Sicherheit</b>	- Nebelscheinwerfer mit Chromeinfassungen
	- ParkPilot, akustische Warnsignale bei Hindernissen im Front- und Heckbereich
<b>Funktion</b>	- 2 Leseleuchten vorn mit Chromeinfassung und 2 hinten
	- 12-V-Steckdose im Gepäckraum
	- Außenspiegel mit Beifahrerspiegelabsenkung
	- Klimaanlage „Climatronic“
	- Leuchtweitenregulierung mit Abbiegelicht
	- Make-up-Spiegel beleuchtet in den Sonnenblenden
	- Multifunktionsanzeige „Plus“
	- Radiosystem „RCD 210“
	- Scheibenwaschdüsen vorn automatisch beheizt
	- Scheinwerfer-Reinigungsanlage
- Warnleuchte für Waschwasserstand	

Kraftstoffverbrauch in l/100 km: kombiniert zwischen 9,2 und 3,8; CO<sub>2</sub>-Emissionen in g/km: kombiniert zwischen 166 und 99

## Modell

Modell mit Dieselmotor	Getriebe	Türen	Leistung kW (PS)	Kraftstoffverbrauch <sup>1)</sup>	CO <sub>2</sub> -Emission <sup>2)</sup>	Effizienzklasse <sup>3)</sup>	Preis in €
<b>Golf BlueMotion</b>	TDI BlueMotion 5-Gang	2	77 (105)	4,7/3,4/3,8	99	A	22.150,-

## Ausstattungsübersicht

### Ausstattung des Golf BlueMotion, zusätzlich bzw. abweichend zur Ausstattung des Trendline

<b>Exterieur und Räder</b>	<ul style="list-style-type: none"> <li>- 4 Leichtmetallräder „Wellington“ 6 ½ J x 15</li> <li>- Reifen 195/65 R 15, rollwiderstandsoptimiert</li> <li>- Heckspoiler in Wagenfarbe</li> <li>- Rückleuchten dunkelrot</li> <li>- Stoßfänger vorn und Schwellerverbreiterung in sportlichem Design</li> </ul>
<b>Interieur</b>	<ul style="list-style-type: none"> <li>- Chromeinfassung am Lichtdreheschalter, Chrom-Applikationen am Spiegeleinstell- und am Fensterheberschalter</li> <li>- Sitzbezüge in Stoff, Dessin „Scout“</li> </ul>
<b>Funktion</b>	<ul style="list-style-type: none"> <li>- Sportfahrwerk</li> <li>- Start-Stopp-System mit Bremsenergie-Rückgewinnung</li> </ul>

## Sonderausstattungen für Golf BlueMotion

	Preis in €
<b>„Sonderpakete“</b>	
<b>„Business“-Paket</b>	610,-
- Mobiltelefonvorbereitung „Plus“	
- Scheibenwaschdüsen vorn automatisch beheizt	
- Scheinwerfer-Reinigungsanlage	
- Vordersitze beheizbar	
- Warnleuchte für Waschwasserstand	
<b>Technikpaket inkl. Navigation</b>	1.225,-
- Geschwindigkeitsregelanlage	
- Mittelarmlehne vorn	
- Multimediabuchse MEDIA-IN mit USB-Adapterkabel	
- Navigationsfunktion „RNS 310“ (für „RCD 310“)	
- Radiosystem „RCD 310“ für Navigationsfunktion	
- Reifenkontrollanzeige	

Kraftstoffverbrauch in l/100 km: kombiniert zwischen 9,2 und 3,8; CO<sub>2</sub>-Emissionen in g/km: kombiniert zwischen 166 und 99

<sup>1)</sup> Kraftstoffverbrauch in l/100 km: innerorts/außerorts/kombiniert

<sup>2)</sup> CO<sub>2</sub>-Emission in g/km: kombiniert

<sup>3)</sup> Effizienzklassen bewerten Fahrzeuge anhand der CO<sub>2</sub>-Emissionen unter Berücksichtigung des Fahrzeugleergewichts. Fahrzeuge, die dem Durchschnitt entsprechen, werden mit D eingestuft. Fahrzeuge, die besser sind als der heutige Durchschnitt, werden mit A+, A, B oder C eingestuft. Fahrzeuge, die schlechter als der Durchschnitt sind, werden mit E, F oder G beschrieben.

## Sonderausstattungen für Golf BlueMotion

		Preis in €
<b>4 Türen</b>		785,-
	..., inkl. Fensterheber hinten elektrisch	990,-
<b>Fahrerassistenzsysteme</b>	Geschwindigkeitsregelanlage	205,-
	ParkPilot	545,-
	Parklenkassistent „Park Assist“ inkl. ParkPilot	655,-
<b>Klimaanlage</b>	„Climatronic“	360,-
<b>Lenkräder</b>	Lederlenkrad (3 Speichen) inkl. Schalthebelknauf und Handbremshebelgriff in Leder	175,-
	Multifunktions-Lederlenkrad (3 Speichen)	355,-
<b>Mittelarmlehne</b>	vorn	140,-
<b>Multifunktionsanzeige „Plus“</b>		60,-
<b>Multimediasystem</b>	Multimediabuchse MEDIA-IN	315,-
	..., mit iPod-/iPhone-Adapterkabel	335,-
<b>Radio- und Navigationssysteme</b>	Radiosystem „RCD 210“ , 2 x 20 Watt, 4 Lautsprecher	490,-
	Radiosystem „RCD 310“ , 4 x 20 Watt, 8 Lautsprecher	660,-
	..., für Navigationsfunktion „RNS 310“	660,-
	Navigationsfunktion „RNS 310“ (für „RCD 310“)	515,-
	Radiosystem „RCD 510“ , 4 x 20 Watt, 8 Lautsprecher	985,-
	Radio-Navigationssystem „RNS 510“ , 4 x 20 Watt, 8 Lautsprecher	2.715,-

Kraftstoffverbrauch in l/100 km: kombiniert zwischen 9,2 und 3,8; CO<sub>2</sub>-Emissionen in g/km: kombiniert zwischen 166 und 99  
 TDI BlueMotion 77 kW/105 PS: Kraftstoffverbrauch in l/100 km: innerorts 4,7/außerorts 3,4/kombiniert 3,8; CO<sub>2</sub>-Emissionen in g/km: kombiniert 99; Effizienzklasse: A

## Sonderausstattungen für Golf BlueMotion

		<b>Preis in €</b>
<b>Raucherausführung</b>		20,-
<b>Räder/Reifen</b>	Reifenkontrollanzeige	60,-
<b>Räder/Reifen - Winterräder</b> (zusätzlich)	4 Stahlräder 6 J x 15	525,-
<b>Scheiben</b>	Seitenscheiben hinten und Heckscheibe abgedunkelt, zu 65 % lichtabsorbierend	215,-
<b>Scheinwerfer</b>	Nebelscheinwerfer mit Chromeinfassung	185,-
	Rückleuchten in LED-Technik, dunkelrot	365,-
	(nur in Verbindung mit Nebelscheinwerfern und Kennzeichenbeleuchtung in LED-Technik bestellbar)	
<b>Schließsystem</b>	Schlüsselloses Schließ- und Startsystem „Keyless Access“	365,-
<b>Sitze</b>	Beifahrersitz mit Höheneinstellung	120,-
	Lendenwirbelstützen vorn	165,-
<b>Telefone</b>	Mobiltelefonvorbereitung	290,-
	Mobiltelefonvorbereitung „Plus“	430,-
	Mobiltelefonvorbereitung „Premium“	465,-
	Nokia 6303i classic Volkswagen Edition inkl. Mobiltelefon-Ladeschale	300,-
	Nokia 6303i classic Volkswagen Edition inkl. 12-Volt-Ladekabel	220,-
<b>Winterpaket</b>		420,-

Kraftstoffverbrauch in l/100 km: kombiniert zwischen 9,2 und 3,8; CO<sub>2</sub>-Emissionen in g/km: kombiniert zwischen 166 und 99  
 TDI BlueMotion 77 kW/105 PS: Kraftstoffverbrauch in l/100 km: innerorts 4,7/außerorts 3,4/kombiniert 3,8; CO<sub>2</sub>-Emissionen in g/km: kombiniert 99; Effizienzklasse: A  
 Hinweis: Die Bestellkombination Winterpaket mit Nebelscheinwerfern ist nicht möglich.  
 Die genaue Beschreibung der Golf BlueMotion Sonderausstattungen finden Sie auf den folgenden Sonderausstattungsseiten.

## Sonderausstattungen

		Preis in €	Trendline	Comfortline	Highline
<b>„Sonderpakete“</b>	<b>„Business“-Paket</b>	875,-	○		
	- 2 Leuchten im Fußraum vorn				
	- Fahrlichtschaltung automatisch mit „Leaving home“-Funktion und manueller „Coming home“-Funktion				
	- Gepäcknetz und Gepäckraumabdeckung mit Netz				
	- Innenspiegel automatisch abblendend				
	- Mobiltelefonvorbereitung „Plus“				
	- Regensensor				
	- Scheibenwaschdüsen vorn automatisch beheizt				
	- Scheinwerfer-Reinigungsanlage				
	- Schubläden unter den Vordersitzen				
	- Vordersitze beheizbar				
	- Warnleuchte für Waschwasserstand				
	..., für Comfortline	805,-		○	
	..., für Highline	515,-			○
	<b>„Highline Plus“-Paket inkl. Navigation</b>	2.800,-			○
- Radio-Navigationssystem „RNS 510“, 8 Lautsprecher					
- Bi-Xenon-Scheinwerfer für Abblend- und Fernlicht					
- Kennzeichenbeleuchtung in LED-Technik					
- Leuchtweitenregulierung dynamisch, mit dynamischen Kurvenfahrlicht					
- Multifunktionsanzeige „Premium“ mit mehrfarbigem Display					
- Scheinwerfer-Reinigungsanlage					
- Seitenscheiben hinten und Heckscheibe abgedunkelt, zu 65 % lichtabsorbierend					
- Warnleuchte für Waschwasserstand					
(nicht in Verbindung mit Technikpaket bestellbar)					
<b>Technikpaket inkl. Navigation</b>	1.400,-	○			
- Diebstahlwarnanlage „Plus“					
- Geschwindigkeitsregelanlage					
- Mittelarmlehne vorn					
- Multimediabuchse MEDIA-IN mit USB-Adapterkabel					
- Navigationsfunktion „RNS 310“ (für „RCD 310“)					
- Radiosystem „RCD 310“ für Navigationsfunktion					
- Reifenkontrollanzeige					
..., für Comfortline und Highline	975,-		○	○	
(für Highline nicht in Verbindung mit „Highline Plus“-Paket bestellbar; das höherwertige Radio-Navigationssystem „RNS 510“ ist zum Differenzpreis bestellbar)					
<b>4 Türen</b>		785,-	○	○	○
..., inkl. Fensterheber hinten elektrisch		990,-	○	○	○

Kraftstoffverbrauch in l/100 km: kombiniert zwischen 9,2 und 3,8; CO<sub>2</sub>-Emissionen in g/km: kombiniert zwischen 166 und 99  
○ = Sonderausstattung gegen Mehrpreis

## Sonderausstattungen

		Preis in €	Trendline	Comfortline	Highline
<b>Ablagenpaket</b>	- Gepäcknetz und Gepäckraumabdeckung mit Netz	107,-		○	○
	- Schubladen unter den Vordersitzen (nicht in Verbindung mit Sportsitzen vorn, elektrisch bestellbar)	205,-	○		
	Umfang wie oben, jedoch zusätzlich mit - Beifahrersitz mit Höheneinstellung ..., in Verbindung mit Sportpaket „Pescara“	107,-	○		
<b>Airbags</b>	<b>Seitenairbags und Gurtstraffer hinten inkl. Warnton und -leuchte für nicht angelegte Gurte</b>	350,-	○	○	○
	Seitenairbags und Gurtstraffer für die äußeren Rücksitze zusätzlich zum bereits serienmäßigen Kopfairbagsystem für Front- und Fondpassagiere inkl. Seitenairbags und Gurtstraffer vorn (nur in Verbindung mit 4 Türen bestellbar)				
<b>Anhängevorrichtung</b>	abnehmbar	740,-	○	○	○
<b>Ausstattungs- und Designpakete</b>	<b>Designpaket Interieur „White“</b>	150,-	○	○	○
	- Dachhimmel schwarz - Lederlenkrad, Schalthebelknopf und Handbremshebelgriff mit Ziernähten in Art Grey - Pedale in Edelstahl				
	(nur in Verbindung mit Außenfarbe Candy-Weiß bestellbar; für Trendline nur in Verbindung mit Lederlenkrad und Textilfußmatten bestellbar; nicht in Verbindung mit Sondermodellen, BlueMotion und R-Line „Plus“ bestellbar)				
<b>Dachsystem</b>	<b>Schiebe-/Ausstell-Glasdach</b>	900,-	○	○	○
<b>Diebstahlwarnanlage „Plus“</b>	mit Innenraumüberwachung, bordspannungsunabhängigem Back-up-Horn und Abschleppschutz (wahlweise mit Einzeltüröffnung bestellbar)	285,-	○	○	○
<b>Fahrerassistenzsysteme</b>	<b>Elektronische Differenzialsperre XDS</b>	205,-		○	○
	- durch einseitigen, präzisen Bremsdruckaufbau wird das Kurvenverhalten noch sportlicher, schneller und zielgenauer (nur für 118 kW TSI <sup>1)</sup> und 103 kW TDI <sup>2)</sup> , nicht jedoch für 4MOTION bestellbar)				
	<b>Fernlichtregulierung „Light Assist“</b>	144,-	○	○	○
- schaltet bei Dunkelheit ab 65 km/h das Fernlicht selbstständig ein - erkennt vorausfahrende und entgegenkommende Fahrzeuge und blendet automatisch ab, bevor der Fahrer geblendet wird (nur in Verbindung mit Multifunktionsanzeige „Plus“ oder „Premium“ und Licht-und-Sicht-Paket oder Spiegelpaket bestellbar)					
<b>Geschwindigkeitsregelanlage</b>	205,-	○	○	○	
- speichert und hält die vom Fahrer gewählte Geschwindigkeit					

Kraftstoffverbrauch in l/100 km: kombiniert zwischen 9,2 und 3,8; CO<sub>2</sub>-Emissionen in g/km: kombiniert zwischen 166 und 99

<sup>1)</sup> TSI 118 kW/160 PS: Kraftstoffverbrauch in l/100 km: innerorts zwischen 8,1 und 7,5/außerorts 5,2/kombiniert zwischen 6,3 und 6,0; CO<sub>2</sub>-Emissionen in g/km: kombiniert zwischen 145 und 139; Effizienzklasse D, C

<sup>2)</sup> TDI 103 kW/140 PS: Kraftstoffverbrauch in l/100 km: innerorts zwischen 6,7 und 6,1/außerorts zwischen 4,5 und 4,1/kombiniert zwischen 5,3 und 4,8; CO<sub>2</sub>-Emissionen in g/km: kombiniert zwischen 138 und 126; Effizienzklasse C, B

TDI BlueMotion Technology 103 kW/140 PS: Kraftstoffverbrauch in l/100 km: innerorts zwischen 5,9 und 5,4/außerorts zwischen 4,2 und 3,8/kombiniert zwischen 4,9 und 4,3; CO<sub>2</sub>-Emissionen in g/km: kombiniert zwischen 127 und 114; Effizienzklasse B, A

TDI 4MOTION 103 kW/140 PS: Kraftstoffverbrauch in l/100 km: innerorts 6,9/außerorts 4,7/kombiniert 5,5; CO<sub>2</sub>-Emissionen in g/km: kombiniert 143; Effizienzklasse C

○ = Sonderausstattung gegen Mehrpreis

## Sonderausstattungen

		Preis in €	Trendline	Comfortline	Highline
<b>Fahrerassistenzsysteme</b>	<b>ParkPilot</b>	545,-	○	●	●
	- akustische Warnsignale bei Hindernissen im Front- und Heckbereich				
	- Außenspiegel mit Beifahrerspiegelabsenkung				
	- zusätzlich mit optischen Warnsignalen ab Radiosystem „RCD 310“				
	..., <b>zusätzlich mit Rückfahrkamera „Rear Assist“</b>	820,-	○		
	..., für Comfortline und Highline	275,-		○	○
	(nur in Verbindung mit Radiosystem „RCD 510“ oder Radio-Navigationssystem „RNS 510“ bestellbar)				
	<b>Parklenkassistent „Park Assist“ inkl. ParkPilot</b>	655,-	○		
	- lenkt das Fahrzeug automatisch in Längsparklücken ein				
	..., für Comfortline und Highline	110,-		○	○
(nur Verbindung mit Multifunktionsanzeige „Plus“ oder „Premium“ bestellbar)					
..., <b>zusätzlich mit Rückfahrkamera „Rear Assist“</b>	930,-	○			
..., für Comfortline und Highline	385,-		○	○	
(nur Verbindung mit Multifunktionsanzeige „Plus“ oder „Premium“ und Radiosystem „RCD 510“ oder Radio-Navigationssystem „RNS 510“ bestellbar)					
<b>Rückfahrkamera „Rear Assist“</b>	275,-	○			
- Kamerabild im Display des Radiosystems bzw. Radio-Navigationssystems zeigt den Bereich hinter dem Fahrzeug an					
(nur in Verbindung mit Radiosystem „RCD 510“ oder Radio-Navigationssystem „RNS 510“ bestellbar)					
<b>Fahrwerke</b>	<b>Adaptive Fahrwerksregelung DCC</b>	975,-	○	○	○
	- lässt dem Fahrer per Knopfdruck die Wahl zwischen einer komfortablen, sportlichen oder normalen Fahrwerksabstimmung				
	- reagiert permanent auf unterschiedliche Fahrsituationen und berücksichtigt Brems-, Lenk- und Beschleunigungsvorgänge				
	- ab Comfortline Entfall des zusätzlichen Fachs rechts im Gepäckraum				
	(nicht für BiFuel <sup>1)</sup> , 59 kW <sup>2)</sup> und BlueMotion Technology bestellbar)				
	<b>Adaptive Fahrwerksregelung DCC für Leichtmetallräder 7 ½ J x 18 oder R-Line Pakete</b>	975,-			○
- Umfang wie Adaptive Fahrwerksregelung DCC					
<b>Schlechtwegefahrwerk</b>	350,-	○	○		
- ca. 20 mm erhöhte Bodenfreiheit					
(nicht in Verbindung mit Adaptiver Fahrwerksregelung DCC, Sportpaketen, Leichtmetallräder 7 J x 17 oder 7 ½ J x 18 und nicht für BlueMotion Technology bestellbar)					
<b>Triebwerksunterschutz inkl. Steinschlagschutz</b>	240,-	○	○		
(nicht für BlueMotion Technology und BiFuel <sup>1)</sup> bestellbar)					
<b>Fahrzeugschriftzüge</b>	Entfall der Schriftzüge für die Modell- und Motorbezeichnung auf der Gepäckraumklappe	o. M.	○	○	○
	(nicht für BiFuel <sup>1)</sup> bestellbar)				
	Entfall der Schriftzüge für die Motorbezeichnung auf der Gepäckraumklappe	o. M.	○	○	○
	(nicht für BiFuel <sup>1)</sup> bestellbar; Serie bei 59 kW <sup>2)</sup> )				

Kraftstoffverbrauch in l/100 km: kombiniert zwischen 9,2 und 3,8; CO<sub>2</sub>-Emissionen in g/km: kombiniert zwischen 166 und 99

<sup>1)</sup> BiFuel: Kraftstoffverbrauch im Autogasbetrieb in l/100 km: innerorts 12,5/außerorts 7,3/kombiniert 9,2; CO<sub>2</sub>-Emissionen im Autogasbetrieb in g/km: kombiniert 149; Effizienzklasse im Autogasbetrieb D;

Kraftstoffverbrauch im Benzinbetrieb in l/100 km: innerorts 9,6/außerorts 5,7/kombiniert 7,1; CO<sub>2</sub>-Emissionen im Benzinbetrieb in g/km: kombiniert 166

<sup>2)</sup> 59 kW/80 PS: Kraftstoffverbrauch in l/100 km: innerorts 8,5/außerorts 5,1/kombiniert 6,4; CO<sub>2</sub>-Emissionen in g/km: kombiniert 149; Effizienzklasse E

● = Serienausstattung ○ = Sonderausstattung gegen Mehrpreis o. M. = ohne Mehrpreis

## Sonderausstattungen

		Preis in €	Trendline	Comfortline	Highline
<b>Feuerlöscher</b>	unter dem Beifahrersitz befestigt, Löschmittelmenge 1 kg	55,-	○	○	○
	(nicht in Verbindung mit BlueMotion Technology, Fahrersitz mit elektrischer Einstellung oder Ablagenpaket bestellbar)				
<b>Fußmatten</b>	<b>Textilfußmatten vorn und hinten</b>	98,-	○	●	●
<b>Klimaanlagen</b>	<b>Klimaanlage „Climatronic“</b> mit 2-Zonen-Temperaturregelung, links und rechts getrennt regelbar	360,-	○	○	●
	- regelt die Innenraumtemperatur gemäß der vorgewählten Wunschtemperatur mit automatischer Anpassung der Gebläsedrehzahl und Betätigung der Luftverteilungsklappen				
	- gewährleistet bei allen Betriebs- und Witterungsverhältnissen ein angenehmes Klima mit möglichst zugfreier Durchströmung der Luft im Fahrgastraum				
	<b>Entfall der serienmäßigen Klimaanlage</b>	o. M.	○	○	
- Entfall der Kühlmöglichkeit des Handschuhfaches					
<b>Entfall der serienmäßigen Klimaanlage „Climatronic“</b>	o. M.			○	
- Entfall der Kühlmöglichkeit des Handschuhfaches					
<b>Lackierung</b>	Metallic/Perleffekt	520,-	○	○	○
	Sonderfarbe Tornadorot	135,-	○	○	○
	Sonderfarbe Schwarz	235,-	○	○	○
<b>Lederausstattungen</b>	<b>„Vienna“ mit Sportsitzen vorn</b>	2.240,-		○	
	- Sitzmittelbahnen und -wangeninnenseiten in Leder „Vienna“				
	- Lendenwirbelstützen vorn, elektrisch einstellbar				
- Vordersitze beheizbar					
..., für Highline	1.945,-			○	
(nicht in Verbindung mit Radiosystem „RCD 210“ bestellbar)					
<b>Lenkräder</b>	<b>Lederlenkrad (3 Speichen) inkl. Schalthebelknopf und Handbremshebelgriff in Leder</b>	175,-	○	●	●
	(nicht in Verbindung mit Sportpaket „Pescara“ oder Mobiltelefonvorbereitung „Premium“ bestellbar)				
	<b>Multifunktions-Lederlenkrad (3 Speichen)</b> mit Bedienungsmöglichkeit für Multifunktionsanzeige, Radio und Telefon	355,-	○		
	- Schalthebelknopf und Handbremshebelgriff in Leder				
	..., für Comfortline und Highline	275,-		○	○
	(nur in Verbindung mit Multifunktionsanzeige „Plus“ oder „Premium“, Radiosystemen [Ausnahme: „RCD 210“] oder Radio-Navigationssystemen, jedoch nicht in Verbindung mit Doppelkupplungsgetriebe DSG bestellbar)				
	<b>Multifunktions-Lederlenkrad (3 Speichen)</b> mit Bedienungsmöglichkeit für Schaltung, Multifunktionsanzeige, Radio und Telefon	460,-	○		
	- Schalthebelknopf und Handbremshebelgriff in Leder				
..., für Comfortline und Highline	380,-		○	○	
(nur für Modelle mit Doppelkupplungsgetriebe DSG und nur in Verbindung mit Multifunktionsanzeige „Plus“ oder „Premium“, Radiosystemen [Ausnahme: „RCD 210“] oder Radio-Navigationssystemen bestellbar)					

Kraftstoffverbrauch in l/100 km: kombiniert zwischen 9,2 und 3,8; CO<sub>2</sub>-Emissionen in g/km: kombiniert zwischen 166 und 99  
 ● = Serienausstattung    ○ = Sonderausstattung gegen Mehrpreis    o. M. = ohne Mehrpreis

## Sonderausstattungen

		Preis in €	Trendline	Comfortline	Highline
<b>Licht und Sicht</b>	<b>Licht-und-Sicht-Paket</b>	175,-	○	○	○
	- 2 Leuchten im Fußraum vorn				
	- Fahrlichtschaltung automatisch mit „Leaving home“-Funktion und manueller „Coming home“-Funktion				
	- Innenspiegel automatisch abblendend				
	- Regensensor (nicht in Verbindung mit Spiegelpaket bestellbar)				
<b>Marderschutzvorrichtung</b>	- verhindert das Eindringen eines Marders in den Motorraum	195,-	○	○	○
	(nur in Verbindung mit 59 kW <sup>1)</sup> , 90 kW TSI <sup>2)</sup> , 118 kW TSI <sup>3)</sup> und 103 kW TDI <sup>4)</sup> , nicht in Verbindung mit Xenon-Scheinwerfer, BiFuel <sup>5)</sup> , 4MOTION, Adaptiver Fahrwerksregelung, Standheizung und -lüftung sowie bei Ottomotoren nicht mit Anhängervorrichtung bestellbar)				
<b>Mittelarmlehne</b>	vorn mit Ablagebox, Luftausströmern und 2 Becherhaltern hinten	140,-	○	●	●
<b>Multifunktionsanzeigen</b>	<b>Multifunktionsanzeige „Plus“</b> mit erweiterten Anzeigemöglichkeiten z. B.: digitaler Geschwindigkeitsanzeige, digitaler Öltemperaturanzeige und Einstellungen für Sprache, Winterreifen, Licht und Sicht sowie Standheizung und -lüftung ..., in Verbindung mit Radio-Navigationssystem „RNS 510“	60,-	○	○	●
	<b>Multifunktionsanzeige „Premium“ mit mehrfarbigem Display</b> - Anzeigemöglichkeiten wie Multifunktionsanzeige „Plus“ ..., in Verbindung mit Radio-Navigationssystem „RNS 510“	o. M.	○	○	
	..., für Highline	280,-	○	○	
	..., für Highline	220,-	○	○	
	(nicht für BiFuel <sup>5)</sup> bestellbar)	220,-			○
<b>Multimediasysteme</b>	<b>Multimediabuchse MEDIA-IN<sup>6)</sup> mit USB-Adapterkabel</b> in der Mittelarmlehne vorn - Schnittstelle für MP3-Player mit USB-Zertifizierung, Apple iPods ab der vierten Generation, Apple iPhones, Smart-Phones und externe Datenspeicher - bietet die Möglichkeit, Audiodateien direkt von mobilen Datenspeichern über die fest integrierten Infotainmentsysteme wiederzugeben - unterstützte Audio-Formate: MP3, WMA, Ogg Vorbis, AAC ..., für Comfortline und Highline	315,-	○		
	(nur in Verbindung mit Radiosystem „RCD 310“, „RCD 510“ oder Radio-Navigationssystem „RNS 510“, nicht jedoch in Verbindung mit CD-Wechsler bestellbar; iPod-/iPhone-Anschluss nur über zusätzliches Adapterkabel <sup>7)</sup> )	175,-		○	○
	<b>..., mit iPod-/iPhone-Adapterkabel</b>	335,-	○		
	..., für Comfortline und Highline	195,-		○	○
	..., in Verbindung mit Technikpaket	20,-	○	○	○
	(nur in Verbindung mit Radiosystem „RCD 310“, „RCD 510“ oder Radio-Navigationssystem „RNS 510“, nicht jedoch in Verbindung mit CD-Wechsler bestellbar; USB-Anschluss nur über zusätzliches Adapterkabel <sup>7)</sup> )				

Kraftstoffverbrauch in l/100 km: kombiniert zwischen 9,2 und 3,8; CO<sub>2</sub>-Emissionen in g/km: kombiniert zwischen 166 und 99

<sup>1)</sup> 59 kW/80 PS: Kraftstoffverbrauch in l/100 km: innerorts 8,5/außerorts 5,1/kombiniert 6,4; CO<sub>2</sub>-Emissionen in g/km: kombiniert 149; Effizienzklasse E

<sup>2)</sup> TSI 90 kW/122 PS: Kraftstoffverbrauch in l/100 km: innerorts zwischen 8,2 und 7,7/außerorts zwischen 5,1 und 5,0/kombiniert zwischen 6,2 und 6,0; CO<sub>2</sub>-Emissionen in g/km: kombiniert zwischen 144 und 138; Effizienzklasse D, C

<sup>3)</sup> TSI 118 kW/160 PS: Kraftstoffverbrauch in l/100 km: innerorts zwischen 8,1 und 7,5/außerorts 5,2/kombiniert zwischen 6,3 und 6,0; CO<sub>2</sub>-Emissionen in g/km: kombiniert zwischen 145 und 139; Effizienzklasse D, C

<sup>4)</sup> TDI 103 kW/140 PS: Kraftstoffverbrauch in l/100 km: innerorts zwischen 6,7 und 6,1/außerorts zwischen 4,5 und 4,1/kombiniert zwischen 5,3 und 4,8; CO<sub>2</sub>-Emissionen in g/km: kombiniert zwischen 138 und 126; Effizienzklasse C, B

TDI BlueMotion Technology 103 kW/140 PS: Kraftstoffverbrauch in l/100 km: innerorts zwischen 5,9 und 5,4/außerorts zwischen 4,2 und 3,8/kombiniert zwischen 4,9 und 4,3; CO<sub>2</sub>-Emissionen in g/km: kombiniert zwischen 127 und 114; Effizienzklasse B, A

TDI 4MOTION 103 kW/140 PS: Kraftstoffverbrauch in l/100 km: innerorts 6,9/außerorts 4,7/kombiniert 5,5; CO<sub>2</sub>-Emissionen in g/km: kombiniert 143; Effizienzklasse C

<sup>5)</sup> BiFuel: Kraftstoffverbrauch im Autogasbetrieb in l/100 km: innerorts 12,5/außerorts 7,3/kombiniert 9,2; CO<sub>2</sub>-Emissionen im Autogasbetrieb in g/km: kombiniert 149; Effizienzklasse im Autogasbetrieb D;

Kraftstoffverbrauch im Benzinbetrieb in l/100 km: innerorts 9,6/außerorts 5,7/kombiniert 7,1; CO<sub>2</sub>-Emissionen im Benzinbetrieb in g/km: kombiniert 166

<sup>6)</sup> Bitte prüfen Sie, ob die externe Audioquelle mit der Multimediabuchse MEDIA-IN kompatibel ist.

<sup>7)</sup> Das Adapterkabel ist nicht im Preis inbegriffen und muss separat über die Volkswagen Zubehör GmbH bestellt werden. Weitere Informationen finden Sie auf [www.volkswagen-zubehoer.de](http://www.volkswagen-zubehoer.de).

● = Serienausstattung ○ = Sonderausstattung gegen Mehrpreis o. M. = ohne Mehrpreis

## Sonderausstattungen

		Preis in €	Trendline	Comfortline	Highline
<b>Radio- und Navigationssysteme</b>	<b>Radiosystem „RCD 210“, 2 x 20 Watt, 4 Lautsprecher</b>	490,-	○	●	●
	- CD-Player				
	- Lautsprecher vorn				
	- MP3-Wiedergabefunktion mit Titelanzeige (nicht in Verbindung mit CD-Wechsler, Multimediabuchse MEDIA-IN oder Mobiltelefonvorbereitung „Premium“ bestellbar)				
	<b>Radiosystem „RCD 310“, 4 x 20 Watt, 8 Lautsprecher</b>	660,-	○		
	- CD-Player				
	- Doppel-Tuner mit Phasen-Diversity für bestmöglichen Radioempfang				
	- Lautsprecher vorn und hinten				
	- MP3-Wiedergabefunktion mit Titelanzeige	170,-		○	○
	- Multimediabuchse AUX-IN <sup>1)</sup>				
	..., für Comfortline und Highline (nicht in Verbindung mit CD-Wechsler und Navigationsfunktion „RNS 310“ bestellbar)				
	..., für Navigationsfunktion „RNS 310“				
	..., für Comfortline und Highline	660,-	○		
	(nur in Verbindung mit Navigationsfunktion „RNS 310“ bestellbar)				
	<b>Navigationsfunktion „RNS 310“ (für „RCD 310“)<sup>2)</sup></b>				
	..., für Comfortline und Highline				
	170,-	515,-	○	○	○
	(nur in Verbindung mit Navigationsfunktion „RNS 310“ bestellbar)				
	<b>Navigationsfunktion „RNS 310“ (für „RCD 310“)<sup>2)</sup></b>				
	- CD für Deutschland <sup>3)</sup>				
	- CD-Laufwerk auch zur Wiedergabe von Audio-CDs				
	- Doppel-Tuner mit Phasen-Diversity für bestmöglichen Radioempfang				
	- Fahrempfehlung akustisch (Sprachausgabe)				
	- Fahrempfehlungen optisch im Multifunktionsdisplay des Navigationssystems, wahlweise auch im Display der Multifunktionsanzeige „Plus“ oder „Premium“ im direkten Blickfeld des Fahrers				
	- Karte wahlweise in 2D- oder 3D-Darstellung (Vogelperspektive)				
	- mehrfarbiges TFT-Display (Bildschirmdiagonale 12,7 cm) mit Kartendarstellung im mittleren Instrumententafelbereich				
	- MP3-Wiedergabe mit Titelanzeige				
- Multimediabuchse AUX-IN <sup>1)</sup>					
- Radio im Navigationsgerät integriert					
- SD-Kartenschacht (zur Wiedergabe von Audiodateien)					
- Touchscreen-Bedienung					
- Verkehrszeichenanzeige <sup>4)</sup>					
- Wiedergabe von Audio-CDs auch bei aktiver Zielführung					
- Zielführung dynamisch über separaten RDS TMC-Tuner (nur in Verbindung mit Radiosystem „RCD 310“ für Navigationsfunktion „RNS 310“ bestellbar)					

Kraftstoffverbrauch in l/100 km: kombiniert zwischen 9,2 und 3,8; CO<sub>2</sub>-Emissionen in g/km: kombiniert zwischen 166 und 99

<sup>1)</sup> ermöglicht per 3,5 mm Klinkebuchse den Anschluss einer externen Audioquelle an das Radiosystem bzw. Radio-Navigationssystem

<sup>2)</sup> Bei Bestellung der Navigationsfunktion „RNS 310“ (für Radiosystem „RCD 310“) erhalten Sie ein vom Radiosystem „RCD 310“ optisch abweichendes Radio-Navigationssystem.

<sup>3)</sup> Anstelle der deutschen CD-ROM sind europäische CDs ohne Mehrpreis lieferbar bzw. das CD-ROM-Set zum angegebenen Mehrpreis lieferbar.

<sup>4)</sup> stellt die auf dem Navigationsdatenträger gespeicherten Verkehrszeichen im Display des Navigationssystems dar, die Aktualität der angezeigten Verkehrszeichen hängt vom Datenstand der verwendeten Navigationsdaten ab

● = Serienausstattung ○ = Sonderausstattung gegen Mehrpreis

## Sonderausstattungen

		Preis in €	Trendline	Comfortline	Highline
<b>Radio- und Navigationssysteme</b> (Fortsetzung)	<b>Rudiosystem „RCD 510“, 4 x 20 Watt, 8 Lautsprecher</b>	985,-	○		
	- automatische Aufzeichnung von bis zu neun Verkehrsdurchsagen mit einer Gesamtlänge von bis zu vier Minuten (TIM: Traffic Information Memory)				
	- Doppel-Tuner mit Phasen-Diversity für bestmöglichen Radioempfang				
	- integrierter CD-Wechsler für 6 CDs				
	- Lautsprecher vorn und hinten				
	- mehrfarbiges TFT-Display (Bildschirmdiagonale 16,5 cm)				
	- MP3-Wiedergabefunktion mit Titelanzeige				
	- Multimediabuchse AUX-IN <sup>1)</sup>				
	- SD-Kartenschacht (zur Wiedergabe von Audiodateien)				
	- Touchscreen-Bedienung				
	..., für Comfortline und Highline	495,-		○	○
	(nicht in Verbindung mit CD-Wechsler bestellbar)				
	<b>Radio-Navigationssystem „RNS 510“, 4 x 20 Watt, 8 Lautsprecher</b>	2.715,-	○		
	- Doppel-Tuner mit Phasen-Diversity für bestmöglichen Radioempfang				
	- DVD-Laufwerk zur Wiedergabe von Audio-CDs (auch im MP3- und WMA-Format) und Audio-/Video-DVDs (Bild nur bei stehendem Fahrzeug)				
	- Fahrempfehlung akustisch (Sprachausgabe)				
	- Fahrempfehlungen optisch im Multifunktionsdisplay des Navigationssystems, wahlweise auch im Display der Multifunktionsanzeige „Plus“ oder „Premium“ im direkten Blickfeld des Fahrers				
	- integrierte 30-GB-Festplatte zum Speichern der Navigationsdaten und von Multimedia-Dateien (18 GB nutzbar)				
	- Karte wahlweise in 2D- oder 3D-Darstellung (Vogelperspektive)				
	- mehrfarbiges TFT-Display (Diagonale 16,5 cm) mit Kartendarstellung im mittleren Instrumententafelbereich (16:9-Format)				
	- MP3-Wiedergabefunktion mit Titelanzeige				
	- Multimediabuchse AUX-IN <sup>1)</sup>				
	- Navigationsdaten für Westeuropa auf internem Speicher <sup>2)</sup>				
	- SD-Kartenschacht (zur Wiedergabe von Audiodateien)				
	- Sonderziele mit Bilddarstellung über SD-Karte abrufbar <sup>3)</sup>				
	- Sprachbedienung				
	- Teilung der Bildschirmanzeige in Karte und Zusatzinformationen möglich				
- Touchscreen-Bedienung					
- Verkehrszeichenanzeige <sup>4)</sup>					
- Wiedergabe von Audio-CDs auch bei aktivierter Zielführung					
- Zielführung dynamisch über separaten RDS TMC-Tuner					
..., für Comfortline und Highline	2.225,-		○	○	
(nur in Verbindung mit Multifunktionsanzeige „Plus“ oder „Premium“ bestellbar)					

Kraftstoffverbrauch in l/100 km: kombiniert zwischen 9,2 und 3,8; CO<sub>2</sub>-Emissionen in g/km: kombiniert zwischen 166 und 99

<sup>1)</sup> ermöglicht per 3,5 mm Klinkenbuchse den Anschluss einer externen Audioquelle an das Radiosystem bzw. Radio-Navigationssystem

<sup>2)</sup> Anstelle der Navigationsdaten für Westeuropa sind ohne Mehrpreis auch die Navigationsdaten für Osteuropa bestellbar.

<sup>3)</sup> Unter [www.volkswagen.de](http://www.volkswagen.de) > Service & Zubehör > Navigation können Ziele auf der SD-Karte mit Bild gespeichert werden.

<sup>4)</sup> stellt die auf dem Navigationsdatenträger gespeicherten Verkehrszeichen im Display des Navigationssystems dar, die Aktualität der angezeigten Verkehrszeichen hängt vom Datenstand der verwendeten Navigationsdaten ab

○ = Sonderausstattung gegen Mehrpreis

## Sonderausstattungen

		Preis in €	Trendline	Comfortline	Highline
<b>Radio- und Navigationssysteme</b> (Fortsetzung)	<b>CD-ROM-Set für Europa (13 CDs)</b> (nur in Verbindung mit Navigationsfunktion „RNS 310“ bestellbar)	125,-	○	○	○
	<b>CD-Wechsler</b> für 6 CDs anstelle der Ablagebox in der Mittelarmlehne vorn (nur in Verbindung mit Mittelarmlehne vorn und Radio-Navigationssystemen bestellbar)	375,-	○	○	○
	<b>Digitaler Radioempfang DAB+</b> - Empfang von digital ausgestrahlten Radiosendern und Verkehrsinformationen zusätzlich zum analogen Senderangebot - Empfang ist abhängig von der lokalen Verfügbarkeit von digitalen Netzen - erweitertes Angebot an Hörfunkprogrammen und verbesserte Empfangsleistung (nur in Verbindung mit Radiosystem „RCD 310“ oder „RCD 510“ und nicht mit Rückfahrkamera „Rear Assist“ bestellbar)	220,-	○	○	○
	<b>Soundsystem „DYNAUDIO Excite“</b> - 8 eigenresonanzarme Lautsprecher, speziell auf die Leistung abgestimmt - digitaler 8-Kanal-Verstärker - fahrzeugspezifische Klangabstimmung - Gesamtleistung 300 Watt (nur in Verbindung mit Radiosystem „RCD 310“, „RCD 510“, Radio-Navigationssystem „RNS 310“ oder „RNS 510“ bestellbar)	565,-	○	○	○
<b>Räder/Reifen</b>	<b>Reifenkontrollanzeige</b> - verliert ein Reifen Luft, wird der Fahrer darauf hingewiesen (nicht in Verbindung mit Sportpaketen bestellbar)	60,-	○	○	○
<b>Räder/Reifen - 15</b>	<b>„Wellington“</b> - 4 Leichtmetallräder 6 ½ J x 15 - Radsicherungen mit erweitertem Diebstahlschutz - Reifen 195/65 R 15	450,-	○		
<b>Räder/Reifen - 16</b>	<b>„Pescara“</b> - 4 Leichtmetallräder 6 ½ J x 16 - Radsicherungen mit erweitertem Diebstahlschutz - Reifen 205/55 R 16 ..., für Comfortline (nicht in Verbindung mit Ganzjahresreifen oder Sportpaket „Pescara“ bestellbar)	855,- 57,-	○	○	

Kraftstoffverbrauch in l/100 km: kombiniert zwischen 9,2 und 3,8; CO<sub>2</sub>-Emissionen in g/km: kombiniert zwischen 166 und 99

Unsere Fahrzeuge sind serienmäßig mit Sommerreifen ausgestattet. Seit dem 04.12.2010 sind Sie in der Bundesrepublik Deutschland gesetzlich verpflichtet,

Ihr Fahrzeug bei Glatteis, Schneeglätte, Schneematsch, Eis- oder Reifglätte mit M+S Reifen oder Ganzjahresreifen auszustatten. Ihr Volkswagen Partner informiert Sie gern.

○ = Sonderausstattung gegen Mehrpreis

## Sonderausstattungen

		Preis in €	Trendline	Comfortline	Highline
<b>Räder/Reifen - 17</b>	<b>„Meribel“</b>	1.060,-		○	
	- 4 Leichtmetallräder 6 J x 17				
	- Entfall Tire Mobility Set				
	- Mobilitäts-Ganzjahresreifen 205/50 R 17 (selbstversiegelnd)				
	- Radsicherungen mit erweitertem Diebstahlschutz				
	- Reifenkontrollanzeige				
	- Sportfahrwerk				
	..., für Highline	270,-			○
	(nicht in Verbindung mit Ganzjahresreifen, zusätzlichen Winterreifen, Reserverädern, Sportpaketen, BlueMotion Technology, 4MOTION, BiFuel <sup>1)</sup> oder 118 kW TSI <sup>2)</sup> bestellbar; in Verbindung mit der Adaptiven Fahrwerksregelung DCC entfällt das Sportfahrwerk)				
	<b>„Orlando“</b>	955,-		○	
	- 4 Leichtmetallräder 7 J x 17				
	- Radsicherungen mit erweitertem Diebstahlschutz				
	- Reifen 225/45 R 17				
	- Sportfahrwerk				
	..., für Highline	395,-			○
	(nicht für BlueMotion Technology und nicht in Verbindung mit Sportpaketen bestellbar; in Verbindung mit der Adaptiven Fahrwerksregelung entfällt das Sportfahrwerk)				
<b>„Seattle“</b>	955,-		○		
- 4 Leichtmetallräder 7 J x 17, Oberfläche glanzgedreht					
- Radsicherungen mit erweitertem Diebstahlschutz					
- Reifen 225/45 R 17					
- Sportfahrwerk					
..., für Highline	395,-			○	
(nicht für BlueMotion Technology und nicht in Verbindung mit Sportpaketen bestellbar; in Verbindung mit der Adaptiven Fahrwerksregelung DCC entfällt das Sportfahrwerk)					
<b>„Salamanca“, Volkswagen R GmbH</b>	975,-		○		
- 4 Leichtmetallräder 7 ½ J x 17					
- Radsicherungen mit erweitertem Diebstahlschutz					
- Reifen 225/45 R 17					
- Sportfahrwerk					
..., für Highline	415,-			○	
(nicht für BlueMotion Technology sowie nicht in Verbindung mit Sportpaketen und Reserverad in Fahrbereifung, Leichtmetall bestellbar; in Verbindung mit der Adaptiven Fahrwerksregelung DCC entfällt das Sportfahrwerk.)					

Kraftstoffverbrauch in l/100 km: kombiniert zwischen 9,2 und 3,8; CO<sub>2</sub>-Emissionen in g/km: kombiniert zwischen 166 und 99

<sup>1)</sup> BiFuel: Kraftstoffverbrauch im Autogasbetrieb in l/100 km: innerorts 12,5/außerorts 7,3/kombiniert 9,2; CO<sub>2</sub>-Emissionen im Autogasbetrieb in g/km: kombiniert 149; Effizienzklasse im Autogasbetrieb D;

Kraftstoffverbrauch im Benzinbetrieb in l/100 km: innerorts 9,6/außerorts 5,7/kombiniert 7,1; CO<sub>2</sub>-Emissionen im Benzinbetrieb in g/km: kombiniert 166

<sup>2)</sup> TSI 118 kW/160 PS: Kraftstoffverbrauch in l/100 km: innerorts zwischen 8,1 und 7,5/außerorts 5,2/kombiniert zwischen 6,3 und 6,0; CO<sub>2</sub>-Emissionen in g/km: kombiniert zwischen 145 und 139; Effizienzklasse D, C

Unsere Fahrzeuge sind serienmäßig mit Sommerreifen ausgestattet. Seit dem 04.12.2010 sind Sie in der Bundesrepublik Deutschland gesetzlich verpflichtet,

Ihr Fahrzeug bei Glatteis, Schneeglätte, Schneematsch, Eis- oder Reifglätte mit M+S Reifen oder Ganzjahresreifen auszustatten. Ihr Volkswagen Partner informiert Sie gern.

○ = Sonderausstattung gegen Mehrpreis

## Sonderausstattungen

		Preis in €	Trendline	Comfortline	Highline
<b>Räder/Reifen - Ganzjahresreifen</b>	<b>4 Ganzjahresreifen 195/65 R 15</b> (nicht in Verbindung mit Leichtmetallrädern und nicht für BlueMotion Technology bestellbar)	175,-	○		
	<b>4 Ganzjahresreifen 205/55 R 16</b> (nur in Verbindung mit der Serienfelge, Leichtmetallrädern „Pescara“ oder Sportpaket „Pescara“, nicht jedoch für BlueMotion Technology bestellbar; für Trendline nur in Verbindung mit Sportpaket „Pescara“ bestellbar)	175,-	○	○	
<b>Räder/Reifen - Reserveräder</b>	<b>Reserverad in Fahrbereifung, Stahl<sup>3)</sup></b> inkl. Radschlüssel und Wagenheber (anstelle Tire Mobility Set; nicht für BlueMotion Technology und BiFuel <sup>1)</sup> bestellbar)	62,-	○	○	
	<b>Reserverad in Fahrbereifung, Leichtmetall<sup>3)</sup></b> inkl. Radschlüssel und Wagenheber (anstelle Tire Mobility Set; nur in Verbindung mit Leichtmetallrädern, nicht für BiFuel <sup>1)</sup> bestellbar)	230,-	○	○	○
	<b>Reserverad 3 ½ J x 16, gewichts- und platzsparend</b> inkl. Radschlüssel und Wagenheber (anstelle Tire Mobility Set; nicht in Verbindung mit Anhängervorrichtung, nicht für BiFuel <sup>1)</sup> und 4MOTION bestellbar)	51,-	○	○	○
	<b>Reserverad 3 ½ J x 18, gewichts- und platzsparend</b> inkl. Radschlüssel und Wagenheber (anstelle Tire Mobility Set; nur in Verbindung mit Anhängervorrichtung oder 4MOTION, nicht jedoch für BiFuel <sup>1)</sup> bestellbar)	51,-	○	○	○
<b>Räder/Reifen - Winterräder</b> (zusätzlich)	<b>4 Stahlräder 6 J x 15</b> inkl. Radschlüssel und Wagenheber - Radabdeckungen - Winterreifen 195/65 R 15 H (nicht für 118 kW TSI <sup>2)</sup> und 4MOTION bestellbar)	525,-	○	○	○
	<b>4 Stahlräder 6 J x 16</b> inkl. Radschlüssel und Wagenheber - Radabdeckungen - Winterreifen 205/55 R 16 H (nur für 118 kW TSI <sup>2)</sup> und 4MOTION bestellbar)	615,-		○	○
<b>Raucherausführung</b>	- Aschenbecher und Zigarettenanzünder vorn	20,-	○	○	○

Kraftstoffverbrauch in l/100 km: kombiniert zwischen 9,2 und 3,8; CO<sub>2</sub>-Emissionen in g/km: kombiniert zwischen 166 und 99

<sup>1)</sup> BiFuel: Kraftstoffverbrauch im Autogasbetrieb in l/100 km: innerorts 12,5/außerorts 7,3/kombiniert 9,2; CO<sub>2</sub>-Emissionen im Autogasbetrieb in g/km: kombiniert 149; Effizienzklasse im Autogasbetrieb D;

Kraftstoffverbrauch im Benzinbetrieb in l/100 km: innerorts 9,6/außerorts 5,7/kombiniert 7,1; CO<sub>2</sub>-Emissionen im Benzinbetrieb in g/km: kombiniert 166

<sup>2)</sup> TSI 118 kW/160 PS: Kraftstoffverbrauch in l/100 km: innerorts zwischen 8,1 und 7,5/außerorts 5,2/kombiniert zwischen 6,3 und 6,0; CO<sub>2</sub>-Emissionen in g/km: kombiniert zwischen 145 und 139; Effizienzklasse D, C

<sup>3)</sup> Der ebene Ladeboden ist um 103 mm angehoben, damit verringert sich das Kofferraumvolumen um 75 l.

Unsere Fahrzeuge sind serienmäßig mit Sommerreifen ausgestattet. Seit dem 04.12.2010 sind Sie in der Bundesrepublik Deutschland gesetzlich verpflichtet,

Ihr Fahrzeug bei Glätte, Schneeglätte, Schneematsch, Eis- oder Reifglätte mit M+S Reifen oder Ganzjahresreifen auszustatten. Ihr Volkswagen Partner informiert Sie gern.

○ = Sonderausstattung gegen Mehrpreis

## Sonderausstattungen

		Preis in €	Trendline	Comfortline	Highline
<b>R-Line</b>	<b>R-Line Design-Paket, Volkswagen R GmbH</b>	900,-		○	
	- Heckspoiler in Wagenfarbe				
	- Kühlergrill schwarz				
	- „R-Line“ -Logo auf den vorderen Seitenteilen, Volkswagen R GmbH				
	- R-Line Stoßfänger und Schwellerverbreiterung im „R“-Styling (nicht in Verbindung mit 59 kW <sup>1)</sup> , 63 kW <sup>2)</sup> und BiFuel <sup>3)</sup> bestellbar; nicht mit Sonderlackierungen, bei 77 kW TSI <sup>4)</sup> und 77 kW TDI <sup>5)</sup> nicht mit Anhängervorrichtung bestellbar)				
	<b>R-Line „Exterieur“, Volkswagen R GmbH</b>	1.450,-			○
	- 4 R-Line Leichtmetallräder „Mallory“ 7 ½ J x 17				
	- Einstiegsleisten vorn mit „R-Line“-Logo				
	- Heckspoiler in Wagenfarbe				
	- Kühlergrill schwarz				
	- Radsicherungen mit erweitertem Diebstahlschutz				
	- Reifen 225/45 R 17				
	- R-Line Stoßfänger und Schwellerverbreiterung im „R“-Styling	1.035,-			○
	- Sportfahrwerk				
	..., in Verbindung mit R-Line „Interieur Plus“	1.075,-			○
	<b>R-Line „Interieur Plus“, Volkswagen R GmbH</b>				
	- 4 R-Line Leichtmetallräder „Mallory“ 7 ½ J x 17				
- Dachhimmel schwarz					
- Dekoreinlagen „Silver Lane“ für Instrumententafel und Türverkleidungen, Volkswagen R GmbH					
- Einstiegsleisten vorn mit „R-Line“-Logo					
- Pedale in Edelstahl					
- Radsicherungen mit erweitertem Diebstahlschutz					
- Reifen 225/45 R 17					
- „R-Line“-Logo auf den vorderen Seitenteilen, Volkswagen R GmbH					
- Sitzbezüge in Stoff, Dessin „Kyalami“, Seitenwangen in Microfaser „San Remo“, Kopfstützen vorn mit „R-Line“-Logo					
- Sportfahrwerk					
- Sportlenkrad (3 Speichen) in Leder, mit Alu-Dekor (nur für Schaltgetriebe)					
- Sportlenkrad (3 Speichen) in Leder, mit Alu-Dekor und Bedienungsmöglichkeit für Schaltung (nur für Doppelkupplungsgetriebe DSG)					
..., für Schaltgetriebe	970,-			○	
..., für Doppelkupplungsgetriebe DSG	1.075,-			○	

Kraftstoffverbrauch in l/100 km: kombiniert zwischen 9,2 und 3,8; CO<sub>2</sub>-Emissionen in g/km: kombiniert zwischen 166 und 99

<sup>1)</sup> 59 kW/80 PS: Kraftstoffverbrauch in l/100 km: innerorts 8,5/außerorts 5,1/kombiniert 6,4; CO<sub>2</sub>-Emissionen in g/km: kombiniert 149; Effizienzklasse E

<sup>2)</sup> TSI 63 kW/85 PS: Kraftstoffverbrauch in l/100 km: innerorts 7,0/außerorts 4,6/kombiniert 5,5; CO<sub>2</sub>-Emissionen in g/km: kombiniert 129; Effizienzklasse C

<sup>3)</sup> BiFuel: Kraftstoffverbrauch im Autogasbetrieb in l/100 km: innerorts 12,5/außerorts 7,3/kombiniert 9,2; CO<sub>2</sub>-Emissionen im Autogasbetrieb in g/km: kombiniert 149; Effizienzklasse im Autogasbetrieb D;

Kraftstoffverbrauch im Benzinbetrieb in l/100 km: innerorts 9,6/außerorts 5,7/kombiniert 7,1; CO<sub>2</sub>-Emissionen im Benzinbetrieb in g/km: kombiniert 166

<sup>4)</sup> TSI 77 kW/105 PS: Kraftstoffverbrauch in l/100 km: innerorts zwischen 7,3 und 7,1/außerorts 4,9/kombiniert zwischen 5,8 und 5,7; CO<sub>2</sub>-Emissionen in g/km: kombiniert 134; Effizienzklasse D, C

TSI 77 kW/105 PS BlueMotion Technology: Kraftstoffverbrauch in l/100 km: innerorts 6,5/außerorts 4,5/kombiniert 5,2; CO<sub>2</sub>-Emissionen in g/km: kombiniert 121; Effizienzklasse C

<sup>5)</sup> TDI 77 kW/105 PS: Kraftstoffverbrauch in l/100 km: innerorts zwischen 5,7 und 5,6/außerorts zwischen 4,2 und 3,9/kombiniert zwischen 4,7 und 4,5; CO<sub>2</sub>-Emissionen in g/km: kombiniert zwischen 123 und 119; Effizienzklasse B

TDI 77 kW/105 PS BlueMotion Technology: Kraftstoffverbrauch in l/100 km: innerorts zwischen 5,2 und 4,7/außerorts zwischen 3,9 und 3,5/kombiniert zwischen 4,2 und 4,1; CO<sub>2</sub>-Emissionen in g/km: kombiniert zwischen 109 und 107; Effizienzklasse A

○ = Sonderausstattung gegen Mehrpreis

## Sonderausstattungen

		Preis in €	Trendline	Comfortline	Highline
<b>R-Line</b> (Fortsetzung)	<b>R-Line Leichtmetallräder „Mallory“, Volkswagen R GmbH</b>	455,-			○
	- 4 R-Line Leichtmetallräder „Mallory“ 7 ½ J x 18				
	- Radsicherungen mit erweitertem Diebstahlschutz				
	- Reifen 225/40 R 18				
	(nur in Verbindung mit R-Line „Interieur Plus“ oder R-Line „Exterieur“ bestellbar)				
	<b>Lederausstattung „Vienna“ für R-Line „Plus“ auf Sportsitzen</b>	1.970,-			○
	- Lendenwirbelstützen vorn, elektrisch einstellbar				
	- Sitzmittelbahnen und -wangeninnenseiten in Leder „Vienna“ mit „R-Line“-Logo in den Kopfstützen vorn				
	(nur in Verbindung mit R-Line „Plus“ bestellbar)				
	<b>Multifunktions-Lederlenkrad</b> (3 Speichen) mit Alu-Dekor, Volkswagen R GmbH und Bedienungsmöglichkeit für Multifunktionsanzeige, Radio und Telefon	275,-			○
	(nur in Verbindung mit R-Line „Plus“, Radiosystemen [Ausnahme: „RCD 210“] oder Radio-Navigationssystemen, jedoch nicht mit Doppelkupplungsgetriebe DSG bestellbar)				
	<b>Multifunktions-Lederlenkrad</b> (3 Speichen) mit Alu-Dekor, Volkswagen R GmbH und Bedienungsmöglichkeit für Multifunktionsanzeige, <b>Schaltung</b> , Radio und Telefon	275,-			○
	(nur in Verbindung mit R-Line „Plus“, Radiosystemen [Ausnahme: „RCD 210“] oder Radio-Navigationssystemen und mit Doppelkupplungsgetriebe DSG bestellbar)				
<b>Scheiben</b>	<b>Seitenscheiben hinten und Heckscheibe abgedunkelt, zu 65 % lichtabsorbierend</b>	215,-	○	○	○
	(nicht in Verbindung mit Sportpaketen bestellbar)				
<b>Scheinwerfer</b>	<b>Kennzeichenbeleuchtung in LED-Technik</b>	10,-	○	○	○
	(nur in Verbindung mit Rückleuchten in LED-Technik und/oder Xenon-Scheinwerfern bestellbar)				
	<b>Nebelscheinwerfer mit Chromeinfassung</b>	185,-	○	○	●
	- Leuchtweitenregulierung mit Abbieglicht				
	(nicht in Verbindung mit Sportpaketen bestellbar)				
	<b>Rückleuchten in LED-Technik, dunkelrot</b>	365,-		○	○
(nur in Verbindung mit Kennzeichenbeleuchtung in LED-Technik und für Comfortline nur in Verbindung mit Nebelscheinwerfern bestellbar)					
	<b>Xenon-Scheinwerfer mit LED-Tagfahrlicht und Kurvenfahrlicht</b>	1.325,-	○	○	
	- Bi-Xenon-Scheinwerfer für Ablend- und Fernlicht				
	- Leuchtweitenregulierung dynamisch, mit dynamischen Kurvenfahrlicht				
	- Scheinwerfer-Reinigungsanlage				
	- Warnleuchte für Waschwasserstand				
	(nur in Verbindung mit Kennzeichenbeleuchtung in LED-Technik, nicht jedoch in Verbindung mit Sportpaketen bestellbar)				

Kraftstoffverbrauch in l/100 km: kombiniert zwischen 9,2 und 3,8; CO<sub>2</sub>-Emissionen in g/km: kombiniert zwischen 166 und 99  
 ● = Serienausstattung ○ = Sonderausstattung gegen Mehrpreis

## Sonderausstattungen

		Preis in €	Trendline	Comfortline	Highline
<b>Scheinwerfer</b>	<b>Xenon-Scheinwerfer mit LED-Tagfahrlicht inkl. Nebelscheinwerfer mit Kurvenfahrlicht</b>	1.510,-	○	○	
	- Bi-Xenon-Scheinwerfer für Abblend- und Fernlicht				
	- Leuchtweitenregulierung dynamisch, mit dynamischen Kurvenfahrlicht und Abbiegelicht				
	- Scheinwerfer-Reinigungsanlage				
	- Warnleuchte für Waschwasserstand				
..., für Trendline und Comfortline in Verbindung mit Sportpaketen	1.325,-	○	○		
..., für Highline	1.325,-			○	
	(nur in Verbindung mit Kennzeichenbeleuchtung in LED-Technik bestellbar)				
<b>Schließsystem</b>	<b>Schlüsselloses<sup>1)</sup> Schließ- und Startsystem „Keyless Access“</b>	365,-	○	○	○
	- automatisches Schließ- und Startsystem, bei dem der Fahrzeugschlüssel zwar mitgeführt, aber nicht in die Hand genommen werden muss - führt man den Fahrzeugschlüssel mit sich und nähert sich dem Fahrzeug, wird dieses automatisch entriegelt; der Motorstart erfolgt bequem per Startknopf				
<b>Sitze</b>	<b>Beifahrersitz mit Höheneinstellung</b>	120,-	○	●	●
	<b>Durchlademöglichkeit</b> in der Rücksitzbank inkl. Mittelarmlehne hinten (nicht in Verbindung mit Sportpaket „Pescara“ bestellbar)	170,-	○	●	●
	<b>Lendenwirbelstützen vorn</b> (nur in Verbindung mit Beifahrersitz mit Höheneinstellung bestellbar)	165,-	○	●	●
	<b>Fahrersitz elektrisch einstellbar</b>	415,-		○	○
	- Fahrersitz mit elektrischer Einstellung für Längsposition, Sitzhöhe, Sitz- und Lehnenneigung				
	- Lendenwirbelstützen vorn, elektrisch einstellbar - Schublade unter dem Beifahrersitz (nur in Verbindung mit Lederausstattung und 4 Türen bestellbar; nicht in Verbindung mit Ablagepaket bestellbar)				
<b>Spiegel</b>	<b>Spiegelpaket</b>	350,-	○	○	○
	- 2 Leuchten im Fußraum vorn				
	- Außenspiegel elektrisch einstell-, anklapp- und beheizbar				
	- Beifahrerspiegelabsenkung				
	- Fahrlichtschaltung automatisch mit „Leaving home“-Funktion und manueller „Coming home“-Funktion				
	- Innenspiegel automatisch abblendend				
	- Regensensor				
- Umfeldbeleuchtung					
..., in Verbindung mit „Business“-Paket (nicht in Verbindung mit Licht-und-Sicht-Paket bestellbar)	175,-	○	○	○	

Kraftstoffverbrauch in l/100 km: kombiniert zwischen 9,2 und 3,8; CO<sub>2</sub>-Emissionen in g/km: kombiniert zwischen 166 und 99

<sup>1)</sup> Die Funkfernbedienung dient als Sender und muss mitgeführt werden, damit das Fahrzeug ent- bzw. verriegelt und gestartet werden kann.

● = Serienausstattung ○ = Sonderausstattung gegen Mehrpreis

## Sonderausstattungen

		Preis in €	Trendline	Comfortline	Highline
<b>Sportpakete</b>	<b>„Pescara“</b>	1.410,-	○		
	- 4 Leichtmetallräder 6 ½ J x 16, zweifarbig, Radsicherungen mit erweitertem Diebstahlschutz				
	- Ablagetaschen an den Rückseiten der Vordersitze				
	- Beifahrersitz mit Höheneinstellung				
	- Durchlademöglichkeit in der Rücksitzbank inkl. Mittelarmlehne hinten				
	- Handbremshebelgriff in Leder				
	- Lendenwirbelstützen vorn				
	- Nebelscheinwerfer mit Chromeinfassung inkl. Abbiegelicht				
	- Reifen 205/55 R 16				
	- Reifenkontrollanzeige				
	- Schalthebelknopf in Leder				
	- Seitenscheiben hinten und Heckscheibe abgedunkelt, zu 65 % lichtabsorbierend				
	- Sportfahrwerk				
	- Lederlenkrad (3 Speichen)				
	- Sportsitze vorn				
	..., für Comfortline	590,-		○	
	<b>„Meribel“</b>	1.120,-		○	
	- 4 Leichtmetallräder 6 J x 17, Radsicherungen mit erweitertem Diebstahlschutz				
	- Entfall Tire Mobility Set				
	- Mobilitäts-Ganzjahresreifen 205/50 R 17 (selbstversiegelnd)				
- Nebelscheinwerfer mit Chromeinfassung inkl. Abbiegelicht					
- Reifenkontrollanzeige					
- Seitenscheiben hinten und Heckscheibe abgedunkelt, zu 65 % lichtabsorbierend					
- Sitzbezüge in Stoff, Dessin „Me 2“ (nur bei Comfortline)					
- Sportfahrwerk					
- Sportsitze vorn					
..., für Highline	530,-			○	
(nicht für BlueMotion Technology, 4MOTION, BiFuel <sup>1)</sup> oder 118 kW TSI <sup>2)</sup> bestellbar; in Verbindung mit der Adaptiven Fahrwerksregelung DCC entfällt das Sportfahrwerk.)					

Kraftstoffverbrauch in l/100 km: kombiniert zwischen 9,2 und 3,8; CO<sub>2</sub>-Emissionen in g/km: kombiniert zwischen 166 und 99

<sup>1)</sup> BiFuel: Kraftstoffverbrauch im Autogasbetrieb in l/100 km: innerorts 12,5/außerorts 7,3/kombiniert 9,2; CO<sub>2</sub>-Emissionen im Autogasbetrieb in g/km: kombiniert 149; Effizienzklasse im Autogasbetrieb D;

Kraftstoffverbrauch im Benzinbetrieb in l/100 km: innerorts 9,6/außerorts 5,7/kombiniert 7,1; CO<sub>2</sub>-Emissionen im Benzinbetrieb in g/km: kombiniert 166

<sup>2)</sup> TSI 118 kW/160 PS: Kraftstoffverbrauch in l/100 km: innerorts zwischen 8,1 und 7,5/außerorts 5,2/kombiniert zwischen 6,3 und 6,0; CO<sub>2</sub>-Emissionen in g/km: kombiniert zwischen 145 und 139; Effizienzklasse D, C

○ = Sonderausstattung gegen Mehrpreis

## Sonderausstattungen

		Preis in €	Trendline	Comfortline	Highline
<b>Sportpakete</b> (Fortsetzung)	<b>„Orlando“</b>	1.070,-		○	
	- 4 Leichtmetallräder 7 J x 17, Oberfläche glanzgedreht, Radsicherungen mit erweitertem Diebstahlschutz				
	- Nebelscheinwerfer mit Chromeinfassung inkl. Abbiegelicht				
	- Reifen 225/45 R 17				
	- Reifenkontrollanzeige				
	- Seitenscheiben hinten und Heckscheibe abgedunkelt, zu 65 % lichtabsorbierend				
	- Sitzbezüge in Stoff, Dessin „Me 2“ (nur bei Comfortline)				
	- Sportfahrwerk				
	- Sportsitze vorn				
	..., für Highline	425,-			○
	(nicht für BlueMotion Technology bestellbar; in Verbindung mit Adaptiver Fahrwerksregelung DCC entfällt das Sportfahrwerk)				
	<b>„Porto“</b>	320,-			○
	- 4 Leichtmetallräder 7 J x 17 (Serie), Radsicherungen mit erweitertem Diebstahlschutz				
	- Reifen 225/45 R 17 (Serie)				
	- Reifenkontrollanzeige				
	- Seitenscheiben hinten und Heckscheibe abgedunkelt, zu 65 % lichtabsorbierend				
	- Sportfahrwerk				
	(In Verbindung mit der adaptiven Fahrwerksregelung entfällt das Sportfahrwerk.)				
	<b>„Seattle“</b>	1.070,-		○	
	- 4 Leichtmetallräder 7 J x 17, Oberfläche glanzgedreht, Radsicherungen mit erweitertem Diebstahlschutz				
	- Nebelscheinwerfer mit Chromeinfassung inkl. Abbiegelicht				
- Reifen 225/45 R 17					
- Reifenkontrollanzeige					
- Seitenscheiben hinten und Heckscheibe abgedunkelt, zu 65 % lichtabsorbierend					
- Sitzbezüge in Stoff, Dessin „Me 2“ (nur bei Comfortline)					
- Sportfahrwerk					
- Sportsitze vorn					
..., für Highline	425,-			○	
(nicht für BlueMotion Technology bestellbar; in Verbindung mit der Adaptiven Fahrwerksregelung DCC entfällt das Sportfahrwerk)					

Kraftstoffverbrauch in l/100 km: kombiniert zwischen 9,2 und 3,8; CO<sub>2</sub>-Emissionen in g/km: kombiniert zwischen 166 und 99  
○ = Sonderausstattung gegen Mehrpreis

## Sonderausstattungen

		Preis in €	Trendline	Comfortline	Highline
<b>Sportpakete</b> (Fortsetzung)	<b>„Salamanca“, Volkswagen R GmbH</b>	1.090,-		○	
	- 4 Leichtmetallräder 7 ½ J x 17, Radsicherungen mit erweitertem Diebstahlschutz				
	- Nebelscheinwerfer mit Chromeinfassung inkl. Abbiegelicht				
	- Reifen 225/45 R 17				
	- Reifenkontrollanzeige				
	- Seitenscheiben hinten und Heckscheibe abgedunkelt, zu 65 % lichtabsorbierend				
	- Sitzbezüge in Stoff, Dessin „Me 2“ (nur bei Comfortline)				
	- Sportfahrwerk				
	- Sportsitze vorn				
	..., für Highline	445,-			○
	(nicht für BlueMotion Technology bestellbar; in Verbindung mit der Adaptiven Fahrwerksregelung DCC entfällt das Sportfahrwerk)				
	<b>„Bilbao“, Volkswagen R GmbH</b>	770,-			○
	- 4 Leichtmetallräder 7 ½ J x 18, Oberfläche glanzgedreht, Radsicherungen mit erweitertem Diebstahlschutz				
	- Reifen 225/40 R 18				
	- Reifenkontrollanzeige				
	- Seitenscheiben hinten und Heckscheibe abgedunkelt, zu 65% lichtabsorbierend				
- Sportfahrwerk					
(In Verbindung mit der Adaptiven Fahrwerksregelung DCC entfällt das Sportfahrwerk.)					
<b>„Charleston“, Volkswagen R GmbH</b>	770,-			○	
- 4 Leichtmetallräder 7 ½ J x 18, schwarz, Oberfläche glanzgedreht, Radsicherungen mit erweitertem Diebstahlschutz					
- Reifen 225/40 R 18					
- Reifenkontrollanzeige					
- Seitenscheiben hinten und Heckscheibe abgedunkelt, zu 65 % lichtabsorbierend					
- Sportfahrwerk					
(In Verbindung mit der Adaptiven Fahrwerksregelung DCC entfällt das Sportfahrwerk.)					
<b>„Vancouver“</b>	720,-			○	
- 4 Leichtmetallräder 7 ½ J x 18, Oberfläche glanzgedreht, Radsicherungen mit erweitertem Diebstahlschutz					
- Reifen 225/40 R 18					
- Reifenkontrollanzeige					
- Seitenscheiben hinten und Heckscheibe abgedunkelt, zu 65 % lichtabsorbierend					
- Sportfahrwerk					
(In Verbindung mit der Adaptiven Fahrwerksregelung DCC entfällt das Sportfahrwerk.)					

Kraftstoffverbrauch in l/100 km: kombiniert zwischen 9,2 und 3,8; CO<sub>2</sub>-Emissionen in g/km: kombiniert zwischen 166 und 99  
○ = Sonderausstattung gegen Mehrpreis

## Sonderausstattungen

		Preis in €	Trendline	Comfortline	Highline
<b>Standheizung</b>	<b>Standheizung und -lüftung mit Funkfernbedienung und Vorwahluhr</b>	1.270,-	○	○	
	- wärmt bei Kälte den Innenraum vor und sorgt für freie Scheiben				
	- arbeitet an heißen Tagen als Standlüftung und schafft frische Außenluft in das parkende Fahrzeug				
	- Vordersitze beheizbar				
	..., in Verbindung mit Winterpaket	1.140,-	○	○	
	..., in Verbindung mit Lederausstattung	1.140,-		○	
..., für Highline	1.140,-			○	
(nur in Verbindung mit Multifunktionsanzeige „Plus“ oder „Premium“, jedoch nicht für 59 kW <sup>1)</sup> , 63 kW <sup>2)</sup> und BiFuel <sup>3)</sup> bestellbar)					
<b>Telefone</b>	<b>Mobiltelefonvorbereitung</b>	290,-	○	○	○
	für Mobiltelefone mit Bluetooth-Schnittstelle (hands free profile 1.5) und GSM 900/1800 MHz				
	- Bedienung und Anzeige über Multifunktionsanzeige „Plus“ bzw. „Premium“ sowie über TFT-Touchscreen des Radio- bzw. Radio-Navigationssystems				
	- drahtlose Kommunikationsschnittstelle BLUETOOTH AUDIO (ausschließlich kompatibel mit advanced audio distribution profile A2DP, Funktion nicht in Verbindung mit Radiosystem „RCD 210“)				
	- Freisprecheinrichtung				
	(nur in Verbindung mit Multifunktionsanzeige „Plus“ oder „Premium“ und Radiosystemen oder Radio-Navigationssystemen bestellbar)				
	<b>Mobiltelefonvorbereitung „Plus“</b>	430,-	○	○	○
	Umfang wie Mobiltelefonvorbereitung, jedoch zusätzlich mit:				
	- Außenantennenanbindung über Mobiltelefon-Ladeschale <sup>4)</sup>				
	- Halterung für Mobiltelefon-Ladeschale <sup>4)</sup>				
- Sprachbedienung					
(nur in Verbindung mit Multifunktionsanzeige „Plus“ oder „Premium“ und Radiosystemen oder Radio-Navigationssystemen bestellbar)					

Kraftstoffverbrauch in l/100 km: kombiniert zwischen 9,2 und 3,8; CO<sub>2</sub>-Emissionen in g/km: kombiniert zwischen 166 und 99

<sup>1)</sup> 59 kW/80 PS: Kraftstoffverbrauch in l/100 km: innerorts 8,5/außerorts 5,1/kombiniert 6,4; CO<sub>2</sub>-Emissionen in g/km: kombiniert 149; Effizienzklasse E

<sup>2)</sup> TSI 63 kW/85 PS: Kraftstoffverbrauch in l/100 km: innerorts 7,0/außerorts 4,6/kombiniert 5,5; CO<sub>2</sub>-Emissionen in g/km: kombiniert 129; Effizienzklasse C

<sup>3)</sup> BiFuel: Kraftstoffverbrauch im Autogasbetrieb in l/100 km: innerorts 12,5/außerorts 7,3/kombiniert 9,2; CO<sub>2</sub>-Emissionen im Autogasbetrieb in g/km: kombiniert 149; Effizienzklasse im Autogasbetrieb D;

Kraftstoffverbrauch im Benzinbetrieb in l/100 km: innerorts 9,6/außerorts 5,7/kombiniert 7,1; CO<sub>2</sub>-Emissionen im Benzinbetrieb in g/km: kombiniert 166

<sup>4)</sup> Die Mobiltelefon-Ladeschale ist nicht im Preis inbegriffen sondern muss separat über die Volkswagen Zubehör GmbH bestellt werden. Bitte prüfen Sie, ob die Mobiltelefon-Ladeschale für das jeweilige Mobiltelefon geeignet ist.

Informationen zur Kompatibilität und zu verfügbaren Mobiltelefon-Ladeschalen finden Sie auf [www.volkswagen-zubehoer.de](http://www.volkswagen-zubehoer.de).

○ = Sonderausstattung gegen Mehrpreis

## Sonderausstattungen

		Preis in €	Trendline	Comfortline	Highline
<b>Telefone</b> (Fortsetzung)	<b>Mobiltelefonvorbereitung „Premium“</b> Umfang wie Mobiltelefonvorbereitung, jedoch zusätzlich mit: - fahrzeugeigenem GSM-/UMTS-Sende-/Empfangsteil - Komfortbedienung über das Multifunktionslenkrad - Sprachbedienung - zusätzlicher Bluetooth-Schnittstelle remote SIM Access Profile (rSAP) <sup>1)</sup> ..., in Verbindung mit „Business“-Paket	465,-	○	○	○
	(nur in Verbindung mit Multifunktionsanzeige „Plus“ oder „Premium“, Multifunktions-Lederlenkräder und Radiosystemen [Ausnahme: „RCD 210“] oder Radio-Navigationssystemen bestellbar)	35,-	○	○	○
	<b>Nokia 6303i classic Volkswagen Edition inkl. 12-Volt-Ladekabel</b> - 3,2-Megapixel-Kamera mit 4-fach Digitalzoom - Bluetooth-Schnittstelle mit remote SIM Access Profile (rSAP)- und hands free profile (hfp)-Unterstützung - GSM 900/1800/1900 - Netzsteckerladegerät 100-240 Volt, zusätzlich - Organizerfunktion (nur in Verbindung mit Mobiltelefonvorbereitung oder Mobiltelefonvorbereitung „Premium“ bestellbar)	220,-	○	○	○
	<b>Nokia 6303i classic Volkswagen Edition inkl. Mobiltelefon-Ladeschale</b> - sonstiger Umfang wie Nokia 6303i classic Volkswagen Edition inkl. 12-V-Ladekabel (nur in Verbindung mit Mobiltelefonvorbereitung „Plus“ bestellbar)	300,-	○	○	○
<b>Winterpaket</b>	- Scheibenwaschdüsen vorn, automatisch beheizt - Scheinwerfer-Reinigungsanlage - Vordersitze beheizbar - Warnleuchte für Waschwasserstand ..., in Verbindung mit Xenon-Scheinwerfern	420,-	○	○	●
	..., in Verbindung mit Xenon-Scheinwerfern <b>oder</b> mit Lederausstattung	290,-	○		
	..., in Verbindung mit Xenon-Scheinwerfern <b>und</b> mit Lederausstattung	290,-		○	
		56,-		○	

Kraftstoffverbrauch in l/100 km: kombiniert zwischen 9,2 und 3,8; CO<sub>2</sub>-Emissionen in g/km: kombiniert zwischen 166 und 99

<sup>1)</sup> Bitte prüfen Sie, ob das jeweilige Mobiltelefon über eine Bluetooth-Schnittstelle mit remote SIM Access Profile (rSAP) verfügt und für die Mobiltelefonvorbereitung „Premium“ geeignet ist.

Weitere Informationen finden Sie auf [www.volkswagen-zubehoer.de](http://www.volkswagen-zubehoer.de).

● = Serienausstattung ○ = Sonderausstattung gegen Mehrpreis

## Motoren

		<b>59 kW (80 PS)</b>	<b>63 kW (85 PS) TSI</b>	<b>77 kW (105 PS) TSI</b>
<b>Motor, Getriebe</b>	Motor-Bauart/Ventile pro Zylinder	4-Zylinder-Ottomotor/4	4-Zylinder-Ottomotor/2	4-Zylinder-Ottomotor/2
	Einspritzung/ Aufladung	Multi Point Injection/ -	Direkteinspritzung/ Turbocharger	Direkteinspritzung/ Turbocharger
	Hubraum, Liter/cm <sup>3</sup>	1,4/1390	1,2/1197	1,2/1197
	max. Leistung, kW (PS) bei 1/min	59 (80)/5000	63 (85)/4800	77 (105)/5000
	max. Drehmoment, Nm bei 1/min	132/3800	160/1500-3500	175/1550-4100
	Emissionsklasse	Euro 5 <sup>7)</sup>	Euro 5 <sup>7)</sup>	Euro 5 <sup>7)</sup>
	Getriebevariante	5-Gang-Schaltgetriebe	5-Gang-Schaltgetriebe	6-Gang-Schaltgetriebe, 7-Gang-Doppelkupplungs- getriebe DSG
<b>Gewichte, kg<sup>2)</sup></b>	Leergewicht, 2-türig <sup>1)</sup>	1217	1229	1233 (1264) <sup>9)</sup>
	zul. Gesamtgewicht	1750	1780	1790 (1820) <sup>9)</sup>
	Zuladung <sup>8)</sup>	608	626	632 (631) <sup>9)</sup>
	zul. Achslast vorn/hinten	920/880	950/880	960/880 (990/880) <sup>9)</sup>
	zul. Anhängelasten <sup>3)</sup> : gebremst bei 12% Steigung	800/1200	1100/1400	1200/1500
	ungebremst	600	610	610 (630) <sup>9)</sup>
	zul. Stützlast/zul. Dachlast	75/75	75/75	75/75
<b>Fahrleistungen</b>	Höchstgeschwindigkeit, km/h	172	178	190 (190) <sup>9)</sup>
	Beschleunigung von 0-80/0-100 km/h, s	9,2/13,9	7,9/12,3	6,9/10,6 (7,0/10,6) <sup>9)</sup>
	Elastizität von 80-120 km/h im 4./5. Gang, s <sup>10)</sup>	14,5/22,0	14,0/21,0	10,0/13,0
<b>Kraftstoffverbrauch, l/100 km<sup>4)</sup></b>	Kraftstoff	Superbenzin o. Normalbenzin schwefelfrei, mind. 91 ROZ nach DIN EN 228 <sup>5)</sup>	Superbenzin schwefelfrei, mind. 95 ROZ nach DIN EN 228 <sup>5)</sup>	Superbenzin schwefelfrei, mind. 95 ROZ nach DIN EN 228 <sup>5)</sup>
	mit Schaltgetriebe: innerorts/außerorts/kombiniert	8,5/5,1/6,4	7,0/4,6/5,5	7,1/4,9/5,7
	mit Doppelkupplungsgetriebe DSG: innerorts/außerorts/kombiniert	-	-	7,3/4,9/5,8
<b>CO<sub>2</sub>-Emission kombiniert, g/km<sup>4)</sup></b>	mit Schaltgetriebe	149	129	134
	mit Doppelkupplungsgetriebe DSG	-	-	134
<b>Effizienzklasse<sup>11)</sup></b>	mit Schaltgetriebe	E	C	D
	mit Doppelkupplungsgetriebe DSG	-	-	C
<b>Ausstattungsversionen</b>	erhältlich als	Trendline, Comfortline	Trendline, Comfortline	Trendline, Comfortline

Hinweise zu den Bemerkungen 1)-11) finden Sie auf Seite 34.

<b>BlueMotion Technology 77 kW (105 PS) TSI</b>	<b>90 kW (122 PS) TSI</b>	<b>118 kW (160 PS) TSI</b>	<b>77 kW (105 PS) TDI</b>	<b>BlueMotion Technology 77 kW (105 PS) TDI</b>	<b>BlueMotion 77 kW (105 PS) TDI</b>
4-Zylinder-Ottomotor/2 Direkteinspritzung/ Turbocharger 1,2/1197 77 (105)/5000 175/1550-4100 Euro 5 <sup>7)</sup> 6-Gang-Schaltgetriebe	4-Zylinder-Ottomotor/4 Direkteinspritzung/ Turbocharger 1,4/1390 90 (122)/5000 200/1500-4000 Euro 5 <sup>7)</sup> 6-Gang-Schaltgetriebe, 7-Gang-Doppelkupplungs- getriebe DSG	4-Zylinder-Ottomotor/4 Direkteinspritzung/ Twincharger 1,4/1390 118 (160)/5800 240/1500-4500 Euro 5 <sup>7)</sup> 6-Gang-Schaltgetriebe, 7-Gang-Doppelkupplungs- getriebe DSG	4-Zylinder-Dieselmotor/4 Common Rail/ Abgasturbolader 1,6/1598 77 (105)/4400 250/1500-2500 Euro 5 <sup>7)</sup> 5-Gang-Schaltgetriebe, 7-Gang-Doppelkupplungs- getriebe DSG	4-Zylinder-Dieselmotor/4 Common Rail/ Abgasturbolader 1,6/1598 77 (105)/4400 250/1500-2500 Euro 5 <sup>7)</sup> 5-Gang-Schaltgetriebe, 7-Gang-Doppelkupplungs- getriebe DSG	4-Zylinder-Dieselmotor/4 Common Rail/ Abgasturbolader 1,6/1598 77 (105)/4400 250/1500-2500 Euro 5 <sup>7)</sup> 5-Gang-Schaltgetriebe
1234 1750 591 920/880  1200/1500 610 75/75	1290 (1316) <sup>9)</sup> 1820 (1850) <sup>9)</sup> 605 (609) <sup>9)</sup> 990/880 (1020/880) <sup>9)</sup>  1300/1600 640 (650) <sup>9)</sup> 75/75	1346 (1361) <sup>9)</sup> 1840 (1860) <sup>9)</sup> 569 (574) <sup>9)</sup> 1010/880 (1030/880) <sup>9)</sup>  1400/1700 670 (680) <sup>9)</sup> 75/75	1314 (1337) <sup>9)</sup> 1870 (1890) <sup>9)</sup> 631 (628) <sup>9)</sup> 1040/880 (1060/880) <sup>9)</sup>  1400/1700 650 (660) <sup>9)</sup> 75/75	1318 (1340) <sup>9)</sup> 1840 (1860) <sup>9)</sup> 597 (595) <sup>9)</sup> 1010/880 (1030/880) <sup>9)</sup>  1400/1700 650 (660) <sup>9)</sup> 75/75	1314 1750 511 970/830  1400/1700 650 75/75
190 6,9/10,5  10,0/13,0	200 (200) <sup>9)</sup> 6,5/9,5 (6,5/9,5) <sup>9)</sup>  9,0/12,0	220 (220) <sup>9)</sup> 5,8/8,0 (5,8/8,0) <sup>9)</sup>  8,0/9,5	189 (189) <sup>9)</sup> 7,5/11,3 (7,4/11,2) <sup>9)</sup>  11,0/14,5	190 (190) <sup>9)</sup> 7,5/11,3 (7,4/11,2) <sup>9)</sup>  11,0/14,5	190 7,3/11,3  11,5/16,0
Superbenzin schwefelfrei, mind. 95 ROZ nach DIN EN 228 <sup>5)</sup>  6,5/4,5/5,2  -	Superbenzin schwefelfrei, mind. 95 ROZ nach DIN EN 228 <sup>5)</sup>  8,2/5,1/6,2  7,7/5,0/6,0	Superbenzin schwefelfrei, mind. 95 ROZ nach DIN EN 228 <sup>5)</sup>  8,1/5,2/6,3  7,5/5,2/6,0	Diesel schwefelfrei, mind. 51 CZ nach DIN EN 590/ DIN 51628 <sup>6)</sup>  5,7/3,9/4,5  5,6/4,2/4,7	Diesel schwefelfrei, mind. 51 CZ nach DIN EN 590/ DIN 51628 <sup>6)</sup>  5,2/3,5/4,1  4,7/3,9/4,2	Diesel schwefelfrei, mind. 51 CZ nach DIN EN 590/ DIN 51628 <sup>6)</sup>  4,7/3,4/3,8  -
121 -	144 138	145 139	119 123	107 109	99 -
C -	D C	D C	B B	A A	A -
Trendline, Comfortline	Comfortline, Highline	Comfortline, Highline	Trendline, Comfortline	Trendline, Comfortline	BlueMotion

## Motoren

		103 kW (140 PS) TDI	BlueMotion Technology 103 kW (140 PS) TDI	103 kW (140 PS) TDI 4MOTION
<b>Motor, Getriebe</b>	Motor-Bauart/Ventile pro Zylinder	4-Zylinder-Dieselmotor/4	4-Zylinder-Dieselmotor/4	4-Zylinder-Dieselmotor/4
	Einspritzung/Aufladung	Common Rail/Abgasturbolader	Common Rail/Abgasturbolader	Common Rail/Abgasturbolader
	Hubraum, Liter/cm <sup>3</sup>	2,0/1968	2,0/1968	2,0/1968
	max. Leistung, kW (PS) bei 1/min	103 (140)/4200	103 (140)/4200	103 (140)/4200
	max. Drehmoment, Nm bei 1/min	320/1750-2500	320/1750-2500	320/1750-2500
	Emissionsklasse	Euro 5 <sup>7)</sup>	Euro 5 <sup>7)</sup>	Euro 5 <sup>7)</sup>
	Getriebevariante	6-Gang-Schaltgetriebe, 6-Gang-Doppelkupplungs- getriebe DSG	6-Gang-Schaltgetriebe, 6-Gang-Doppelkupplungs- getriebe DSG	6-Gang-Schaltgetriebe
<b>Gewichte, kg<sup>2)</sup></b>	Leergewicht, 2-türig <sup>1)</sup>	1351 (1372) <sup>9)</sup>	1366 (1389) <sup>9)</sup>	1451
	zul. Gesamtgewicht	1920 (1940) <sup>9)</sup>	1880 (1900) <sup>9)</sup>	2020
	Zuladung <sup>8)</sup>	644 (643) <sup>9)</sup>	589 (586) <sup>9)</sup>	644
	zul. Achslast vorn/hinten	1090/880 (1110/880) <sup>9)</sup>	1050/880 (1070/880) <sup>9)</sup>	1120/950
	zul. Anhängelasten <sup>3)</sup> : gebremst bei 12 % Steigung	1500/1700	1500/1700	1600/1800
	ungebremst	680 (690) <sup>9)</sup>	680 (690) <sup>9)</sup>	730
	zul. Stützlast/zul. Dachlast	75/75	75/75	75/75
<b>Fahrleistungen</b>	Höchstgeschwindigkeit, km/h	209 (207) <sup>9)</sup>	210 (210) <sup>9)</sup>	206
	Beschleunigung von 0-80/0-100 km/h, s	6,4/9,3 (6,4/9,3) <sup>9)</sup>	6,4/9,3 (6,4/9,3) <sup>9)</sup>	6,4/9,4
	Elastizität von 80-120 km/h im 4./5. Gang, s <sup>10)</sup>	8,0/10,0	8,0/10,0	8,0/9,5
<b>Kraftstoffverbrauch, l/100 km<sup>4)</sup></b>	Kraftstoff	Diesel schwefelfrei, mind. 51 CZ nach DIN EN 590/DIN 51628 <sup>6)</sup>	Diesel schwefelfrei, mind. 51 CZ nach DIN EN 590/DIN 51628 <sup>6)</sup>	Diesel schwefelfrei, mind. 51 CZ nach DIN EN 590/DIN 51628 <sup>6)</sup>
	mit Schaltgetriebe: innerorts/außerorts/kombiniert	6,1/4,1/4,8	5,4/3,8/4,3	6,9/4,7/5,5
	mit Doppelkupplungsgetriebe DSG: innerorts/außerorts/kombiniert	6,7/4,5/5,3	5,9/4,2/4,9	-
<b>CO<sub>2</sub>-Emission kombiniert, g/km<sup>4)</sup></b>	mit Schaltgetriebe	126	114	143
	mit Doppelkupplungsgetriebe DSG	138	127	-
<b>Effizienzklasse<sup>11)</sup></b>	mit Schaltgetriebe	B	A	C
	mit Doppelkupplungsgetriebe DSG	C	B	-
<b>Ausstattungsversionen</b>	erhältlich als	Comfortline, Highline	Comfortline	Comfortline, Highline

Hinweise zu den Bemerkungen 1)-11) finden Sie auf Seite 34.

**BiFuel**  
**75 kW (102 PS) im Benzinbetrieb**  
**72 kW (98 PS) im Autogasbetrieb**

<b>Motor, Getriebe</b>	Motor-Bauart/Ventile pro Zylinder	4-Zylinder-Ottomotor/2
	Einspritzung/Aufladung	Multi Point Injection/-
	Hubraum, Liter/cm <sup>3</sup>	1,6/1595
	max. Leistung, kW (PS) bei 1/min im Benzinbetrieb	75 (102)/5600
	max. Leistung, kW (PS) bei 1/min im Autogasbetrieb	72 (98)/5600
	max. Drehmoment, Nm bei 1/min im Benzinbetrieb	148/3800
	max. Drehmoment, Nm bei 1/min im Autogasbetrieb	144/3800
	Emissionsklasse	Euro 5 <sup>7)</sup>
Getriebevariante	5-Gang-Schaltgetriebe	
<b>Gewichte, kg<sup>2)</sup></b>	Leergewicht, 2-türig <sup>1)</sup>	1322
	zul. Gesamtgewicht	1830
	Zuladung <sup>8)</sup>	583
	zul. Achslast vorn/hinten	950/930
	zul. Anhängelasten <sup>3)</sup> , gebremst bei 12%/8%	1200/1500
	ungebremst	660
zul. Stützlast/zul. Dachlast	75/75	
<b>Fahrleistungen</b>	Höchstgeschwindigkeit, km/h im Benzinbetrieb	188
	Höchstgeschwindigkeit, km/h im Autogasbetrieb	185
	Beschleunigung von 0-80/0-100 km/h, s im Benzinbetrieb	7,6/11,9
	Beschleunigung von 0-80/0-100 km/h, s im 4./5. Gang im Autogasbetrieb	7,7/12,1
	Elastizität von 80-120 km/h, s <sup>10)</sup> im 4./5. Gang im Benzinbetrieb	11,5/15,5
	Elastizität von 80-120 km/h, s <sup>10)</sup> im 4./5. Gang im Autogasbetrieb	12,5/16,5
<b>Kraftstoffverbrauch, l/100 km<sup>4)</sup></b>	Kraftstoff	Superbenzin o. Normalbenzin schwefelfrei, mind. 91 ROZ nach DIN EN 228 <sup>5)</sup> ; Autogas (LPG) nach DIN EN 589
	mit Schaltgetriebe im Benzinbetrieb: innerorts/außerorts/kombiniert	9,6/5,7/7,1
	mit Schaltgetriebe im Autogasbetrieb: innerorts/außerorts/kombiniert	12,5/7,3/9,2
<b>CO<sub>2</sub>-Emission kombiniert, g/km<sup>4)</sup></b>	mit Schaltgetriebe im Benzinbetrieb	166
	mit Schaltgetriebe im Autogasbetrieb	149
<b>Effizienzklasse<sup>11)</sup></b>	mit Schaltgetriebe im Autogasbetrieb	D
<b>Ausstattungsversionen</b>	erhältlich als	Trendline, Comfortline

## Hinweise

- 1) Fahrzeugleergewicht mit Fahrer 68 kg, 7 kg Gepäck und Kraftstoffbehälter zu 90% gefüllt, ermittelt nach der RL 92/21/EWG in der gegenwärtig geltenden Fassung.
- 2) Je nach Sonderausstattung ergeben sich individuelle Gewichte des Fahrzeugs und somit abweichende Verbräuche und CO<sub>2</sub>-Emissionen.
- 3) Mit zunehmender Höhe verringert sich zwangsläufig die Motorleistung. Ab 1000 m über Meereshöhe und je weitere 1000 m sind daher jeweils 10 % vom Gespanngewicht (zul. Anhängelast + zul. Gesamtgewicht des Zugfahrzeuges) abzuziehen.
- 4) Die angegebenen Werte wurden nach den vorgeschriebenen Messverfahren (§ 2 Nrn. 5, 6, 6 a Pkw-EnVKV in der jeweils geltenden Fassung) ermittelt. CO<sub>2</sub>-Emissionen, die durch die Produktion und Bereitstellung des Kraftstoffes bzw. anderer Energieträger entstehen, werden bei der Ermittlung der CO<sub>2</sub>-Emissionen gemäß der Richtlinie 1999/94/EG nicht berücksichtigt. Die Angaben beziehen sich nicht auf ein einzelnes Fahrzeug und sind nicht Bestandteil des Angebotes, sondern dienen allein Vergleichszwecken zwischen den verschiedenen Fahrzeugtypen. Der Kraftstoffverbrauch und die CO<sub>2</sub>-Emissionen eines Fahrzeugs hängen nicht nur von der effizienten Ausnutzung des Kraftstoffs durch das Fahrzeug ab, sondern werden auch vom Fahrverhalten und anderen nichttechnischen Faktoren beeinflusst. CO<sub>2</sub> ist das für die Erderwärmung hauptsächlich verantwortliche Treibhausgas. Hinweis nach Richtlinie 1999/94/EG in der jeweils gegenwärtig geltenden Fassung: Weitere Informationen zum offiziellen Kraftstoffverbrauch und den offiziellen spezifischen CO<sub>2</sub>-Emissionen neuer Personenkraftwagen können dem „Leitfaden über den Kraftstoffverbrauch,

die CO<sub>2</sub>-Emissionen und den Stromverbrauch neuer Personenkraftwagen“ entnommen werden, der an allen Verkaufsstellen und bei der DAT Deutsche Automobil Treuhand GmbH, Hellmuth-Hirth-Straße 1, D-73760 Ostfildern oder unter [www.dat.de](http://www.dat.de) unentgeltlich erhältlich ist.

- 5) Die Angaben zu Leistung und Verbrauch beziehen sich auf den Betrieb mit Superbenzin schwefelfrei ROZ 95 nach DIN EN 228. Kraftstoffqualität bleifrei mit ROZ 95 mit einem maximalen Ethanolanteil von 10 Prozent (E10) ist grundsätzlich verwendbar. Detaillierte Informationen zur Verträglichkeit von E10-Kraftstoffen finden Sie unter [www.volkswagen.de](http://www.volkswagen.de) oder unter [www.dat.de/e10liste/e10vertraeglichkeit](http://www.dat.de/e10liste/e10vertraeglichkeit).
- 6) Die Verwendung von RME- sowie FAME-Kraftstoff (Biodiesel) ist nicht möglich.
- 7) Fahrzeuge der Emissionsklasse Euro 5 erhalten die grüne Feinstaubplakette.
- 8) Die Zuladung beinhaltet 68 kg für Fahrer und 7 kg für Gepäck.
- 9) Klammerwerte gelten für Doppelkupplungsgetriebe DSG.
- 10) nur Schaltgetriebe
- 11) Effizienzklassen bewerten Fahrzeuge anhand der CO<sub>2</sub>-Emissionen unter Berücksichtigung des Fahrzeugleergewichts. Fahrzeuge, die dem Durchschnitt entsprechen, werden mit D eingestuft. Fahrzeuge, die besser sind als der heutige Durchschnitt, werden mit A+, A, B oder C eingestuft. Fahrzeuge, die schlechter als der Durchschnitt sind, werden mit E, F oder G beschrieben.

### Zusätzliche Hinweise

Service-Termine bei Volkswagen unterscheiden sich nach Terminen mit Motorölwechsel (z.B. Intervall-Service) und Terminen ohne Motorölwechsel (z.B. Inspektions-Service). Ein Service-Aufkleber am Türholm bzw. die Service-Intervall-Anzeige im Display des Kombi-Instruments dient als Erinnerung für die Fälligkeit des nächsten Service-Termins.

Service-Termine mit Wartungsintervallverlängerung:  
Intervall-Service: nach flexibler Service-Intervall-Anzeige (spätestens nach 2 Jahren),  
Inspektions-Service: erster nach 3 Jahren/60.000 km\*, dann alle 2 Jahre/60.000 km\*.

Service-Termine ohne Wartungsintervallverlängerung:  
Ölwechsel-Service: 15.000 km oder 1 Jahr\*  
Intervall-Service: 30.000 km oder 2 Jahre\*  
Inspektions-Service: erster nach 3 Jahren/60.000 km\*, dann alle 2 Jahre/60.000 km\*.

### Rücknahme und Verwertung von Altfahrzeugen

Volkswagen stellt sich den Herausforderungen der modernen Gesellschaft und berücksichtigt sie in allen neuen Produkten der Marke Volkswagen. Dies gilt natürlich auch für den Umwelt- und Ressourcenschutz. Daher sind alle Volkswagen umweltfreundlich verwertbar und können grundsätzlich kostenlos\*\* zurückgegeben werden. Nähere Informationen zu Rücknahme und Verwertung von Altfahrzeugen erhalten Sie bei Ihrem Volkswagen Partner, im Internet unter [www.volkswagen.de](http://www.volkswagen.de) und über die kostenlose Hotline 0800-VOLKSWAGEN (0800 86 55 79 24 36).

Kraftstoffverbrauch in l/100 km: kombiniert zwischen 9,2 und 3,8; CO<sub>2</sub>-Emissionen in g/km: kombiniert zwischen 166 und 99

\* je nachdem, was zuerst eintritt

\*\* bei Erfüllung der nationalen gesetzlichen Voraussetzungen

### 4MOTION

Die Technik des 4MOTION-Allradantriebs bei Volkswagen basiert auf einer elektrohydraulischen Lamellenkupplung (Haldex), deren besonderes Merkmal die blitzschnelle Reaktion auf sich ändernde Traktionsverhältnisse und die elektronische Steuerung der Sperrwirkung sind. Dabei werden bis zu 50 Prozent der Kraft auf die Hinterachse übertragen. Die Lamellenkupplung ist zwischen Kardanwelle und Hinterachsdifferenzial eingebaut. Im Inneren ihres Gehäuses befindet sich das für die Kraftverteilung zuständige Bauteil, ein im Ölbad laufendes Lamellenpaket. Durch geregelten hydraulischen Druck werden die Lamellen bei Bedarf zusammengepresst, was eine variable Sperrwirkung zwischen Vorder- und Hinterachse ermöglicht. Je stärker der Druck auf die Lamellenkupplung wird, desto mehr Antriebsmoment kann auf die Hinterachse übertragen werden. Für den zum Zusammenpressen des Lamellenpaketes benötigten Druck sorgen zwei Axialkolbenpumpen. Sie werden über eine Axialnockenscheibe durch Drehzahlunterschiede zwischen Eingangs- und Ausgangswelle angetrieben. Ein elektronisch-hydraulisch gesteuertes Ventil kann diesen Druck stufenlos verändern. Das Steuergerät nutzt dazu unterschiedliche Informationen, unter anderem Radgeschwindigkeit, ABS-Bremsfunktionen und Motormanagement.

### 6-Gang-Doppelkupplungsgetriebe DSG

Das 6-Gang-Doppelkupplungsgetriebe DSG ist für Drehmomente von bis zu 350 Nm ausgelegt. Es ist ein vollwertiges Automatikgetriebe mit Doppelkupplungsprinzip. Das DSG besteht aus zwei voneinander unabhängigen Teilgetrieben. Über die Doppelkupplung, zwei in einem Ölbad laufende Lamellenkupplungen, die in einem gemeinsamen Gehäuse zusammengefasst sind, werden die beiden Getriebe über zwei Antriebswellen je nach Gangstufe abwechselnd mit dem Motor kraftschlüssig verbunden. Die hydraulischen Aktuatoren der Doppelkupplung erlauben dabei einen automatischen Schaltvorgang ohne Zugkraftunterbrechung. Gesteuert wird das Getriebe über ein sogenanntes Mechatronikmodul, in dem das elektronische Getriebesteuergerät, verschiedene Sensoren und die hydraulische Steuereinheit als eine kompakte Einheit zusammengefasst sind. Das Doppelkupplungsgetriebe DSG verfügt über zwei Fahrprogramme: den Normal- und den Sportmodus. Im Sportbetrieb fährt das DSG die Gänge weiter aus und schaltet bei Bedarf früher zurück. Die Gänge können jedoch auch manuell über die Tiptronic sequenziell geschaltet werden. Besonders sportlich ist dies über den Tiptronic-Schalter am Multifunktionslenkrad möglich. Das Kuppeln erfolgt jedoch immer vollautomatisch.

### 7-Gang-Doppelkupplungsgetriebe DSG

Das neue 7-Gang-Doppelkupplungsgetriebe DSG ist für Drehmomente von bis zu 250 Nm ausgelegt. Das 7-Gang-DSG ist eine Weiterentwicklung des 6-Gang-DSG und besteht demnach aus zwei voneinander unabhängigen Teilgetrieben. Im Unterschied zur 6-Gang-Variante hat das 7-Gang-DSG jedoch eine trockene Doppelkupplung mit organisch gebundenen Reibbelägen. Das führt dazu, dass man das Getriebeöl nur zum Schmieren der Verzahnung und der Lager und nicht zur Kühlung der Kupplung verwenden muss. Daraus ergibt sich ein höherer Wirkungsgrad des Getriebes, der sich in einem besseren Kraftstoffverbrauch niederschlägt. Außerdem können diverse Komponenten des Ölkreislaufs entfallen, was das System gegenüber dem 6-Gang-DSG einfacher und leichter macht. Über die Doppelkupplung werden die beiden Getriebe über zwei Antriebswellen je nach Gangstufe abwechselnd mit dem Motor kraftschlüssig verbunden. Die hydraulischen Aktuatoren der Doppelkupplung erlauben dabei einen automatischen Schaltvorgang ohne Zugkraftunterbrechung. Gesteuert wird das Getriebe über ein sogenanntes Mechatronikmodul, in dem das elektronische Getriebesteuergerät, Sensoren und die hydraulische Steuereinheit als eine Einheit zusammengefasst sind. Das Doppelkupplungsgetriebe DSG verfügt über zwei Fahrprogramme: den Normal- und den Sportmodus. Im Sportbetrieb fährt das DSG die Gänge weiter aus und schaltet bei Bedarf früher zurück. Die Gänge können jedoch auch manuell über die Tiptronic sequenziell geschaltet werden. Besonders sportlich ist dies über den Tiptronic-Schalter am Multifunktionslenkrad möglich. Das Kuppeln erfolgt jedoch immer vollautomatisch.

## Technik

### Kraftübertragung

- Frontantrieb: 5-/6-Gang-Schaltgetriebe mit hydraulisch betätigter asbestfreier Einscheiben-Trockenkupplung
- 6-/7-Gang-Doppelkupplungsgetriebe DSG
- 4MOTION: 6-Gang-Schaltgetriebe

### Bremsanlage

- Elektronisch geregeltes Antiblockiersystem (ABS) mit Elektronischer Bremskraftverteilung (EBV)
- Diagonal-Zweikreis-Bremssystem mit innenbelüfteten Scheibenbremsen vorn und Scheibenbremsen hinten
- Asbestfreie Bremsbeläge
- Bremsassistent

### Fahrwerk

- Elektronisches Stabilisierungsprogramm inkl. Elektronischer Differenzialsperre (EDS) und Antriebsschlupfregelung (ASR)
- Federung vorn durch Schraubenfedern mit Teleskopstoßdämpfern; alle Elemente in Federbeinen integriert
- Federung hinten mit Gasdruckstoßdämpfern und separaten Federn
- Radführung: vorn durch Federbeine und (untere) Dreiecksquerlenker (spurstabilisierender Lenkrollradius)
- Radführung: hinten durch Vierlenkerachse mit Einzelradaufhängung
- Stabilisatoren vorn und hinten

### Lenkung

- Elektromechanische Servolenkung
- Lenkrad höhen- und längseinstellbar
- Zusammenschiebbare Sicherheitslenksäule

### Aufbau

- Airbag für Fahrer und Beifahrer
- Kopfairbagsystem für Front- und Fondpassagiere inkl. Seitenairbags vorn
- Selbsttragende Karosserie mit formstabilem Sicherheitsfahrgastraum
- Versteifungsprofile in den Türen und Seitenstrukturen zur Erhöhung der seitlichen Kollisionssicherheit
- Verformungszonen vorn und hinten

### Korrosionsschutz

- Verzinkte Karosserie
- Langzeit-Hohlraumkonservierung durch Heißwachs
- Kunststoff-Radhausschalen vorn und hinten
- Dauerschutzkonservierung für den Unterboden und Radhäuser

Kraftstoffverbrauch in l/100 km: kombiniert zwischen 9,2 und 3,8; CO<sub>2</sub>-Emissionen in g/km: kombiniert zwischen 166 und 99

# Abmessungen

## Golf

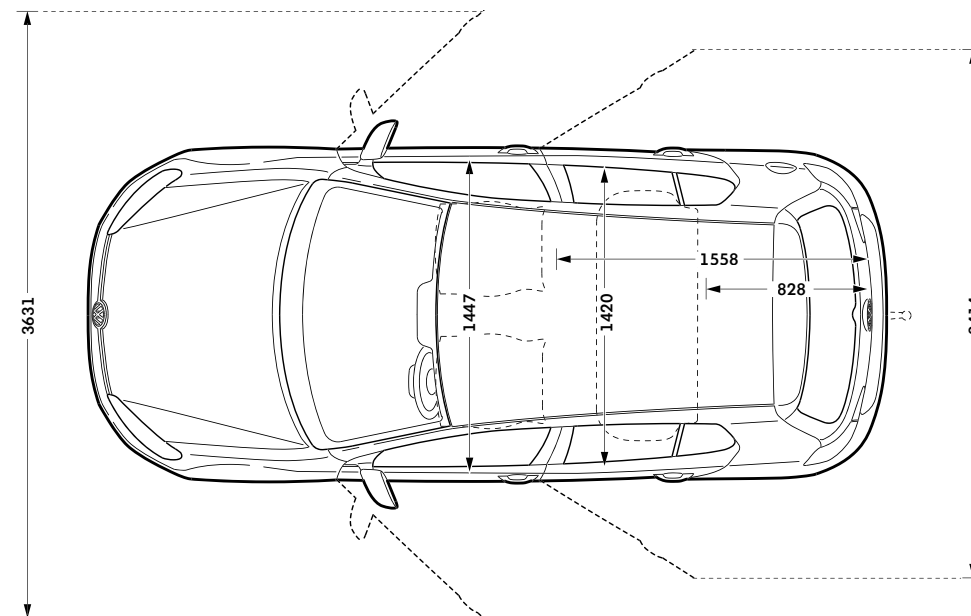
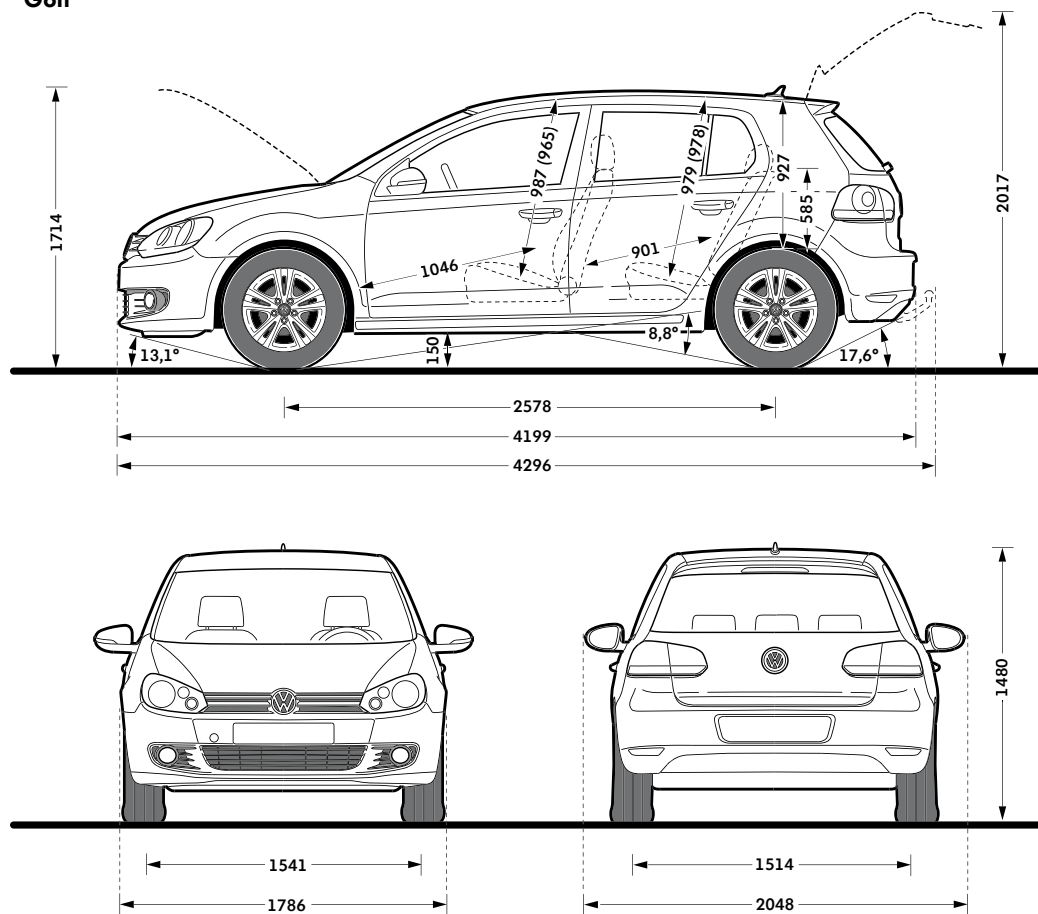

### Gepäckraumvolumen, l<sup>1)</sup>

350 - 1305

275 - 1230 bei 4MOTION

### Kraftstoffbehältervolumen, l

ca. 55

ca. 60 bei 4MOTION

ca. 38 Autogastank zusätzlich bei BiFuel

### Wendekreis, m

ca. 10,9

Kraftstoffverbrauch in l/100 km: kombiniert zwischen 9,2 und 3,8; CO<sub>2</sub>-Emissionen in g/km: kombiniert zwischen 166 und 99  
Klammerwerte gelten bei Schiebe-/Ausstell-Glasdach elektrisch.

<sup>1)</sup> Messung nach ISO 3832 mit Quadern von 200 x 100 x 50 mm Kantenlänge.



## Volkswagen Bank

Der Weg zu Ihrem neuen Golf kann ganz einfach und unkompliziert sein. Denn mit unseren Finanzdienstleistungen bekommen Sie alles aus einer Hand: ein maßgeschneidertes Finanzierungs- oder Leasingangebot und den optimalen Schutz einer umfassenden Versicherung, inklusive Garantie!

**Nutzen Sie den Service und die Erfahrung eines kompetenten Partners: Volkswagen Bank, Volkswagen Leasing und Volkswagen VersicherungsService – der Finanzdienstleister speziell für Sie als Volkswagen Fahrer. Damit Sie nicht nur Zeit, sondern auch bares Geld sparen.**

### **Volkswagen Bank: der clevere Weg zu Ihrem Golf**

Verwirklichen Sie Ihren Traum vom neuen Golf einfach und schnell. Sie haben die Wahl:

Beim AutoCredit finanzieren Sie Ihr Wunschfahrzeug mit äußerst niedrigen Monatsraten und einer höheren Schlussrate. Erst am Vertragsende wählen Sie, ob Sie das Auto zurückgeben, die Schlussrate weiterfinanzieren oder sie auf einmal begleichen.

Beim ClassicCredit führen Sie gleichbleibend günstige Monatsraten direkt zum Ziel:

Ihrem neuen Golf.

Fragen Sie Ihren Volkswagen Partner auch nach PrämieLight Plus, dem günstigen Komplettangebot aus Auto, Finanzierung und der ersten Kfz-Versicherung mit Garantie. Zusätzlich schützt Sie bei längerer Krankheit die Restschuldversicherung. Ihr Volkswagen Partner berät Sie gern und stellt Ihnen ein maßgeschneidertes Angebot zusammen.

### **Volkswagen Leasing: der wirtschaftliche Weg zu Ihrem Golf**

Wenn Sie Ihr Geld nicht beim Kauf eines neuen Golf festlegen wollen, bietet Ihnen Volkswagen Leasing eine vorteilhafte Alternative, gleichgültig, ob Sie Ihr Fahrzeug privat oder geschäftlich einsetzen. Denn Sie zahlen nur für das, was Sie nutzen – in niedrigen, monatlichen Raten. So bleibt Geld frei für andere schöne Dinge. Außerdem fahren Sie immer ein neues Volkswagen Modell mit moderner und zuverlässiger Technik. Am Vertragsende geben Sie Ihren Golf einfach zurück und leasen ein neues Modell. Und wenn Sie PrämieLight Plus wählen, bekommen Sie neben Ihrem neuen Golf zu kleinen Monatsraten eine besonders günstige Kfz-Versicherung mit Garantie, die Sie weitreichend vor unerwarteten Reparaturkosten schützt. So können Sie sich jetzt mit PrämieLight Plus noch gründlicher gegen Kostenrisiken absichern: mit exklusiven Spartarifen, bequem und komplett aus einer Hand. Fragen Sie Ihren Volkswagen Partner.

### **Volkswagen VersicherungsService: Weg frei für Ihren Golf**

Starten Sie durch, wenn andere warten! Der Volkswagen VersicherungsService bietet Ihnen alle Voraussetzungen für perfekte Leistungen rund um Ihren neuen Golf.

Grünes Licht von Anfang an: Gleich beim Autokauf erwartet Sie eine, auf Ihre persönliche Versicherungssituation abgestimmte, umfassende Beratung.

Grünes Licht für clevere Rechner: Profitieren Sie von unseren günstigen Angeboten, die Ihre Kosten auf ein Minimum reduzieren.

Grünes Licht für Ihre Mobilität: Der Volkswagen Versicherungs-Service hilft Ihnen in ganz Europa. Tag und Nacht, das ganze Jahr und immer in Ihrer Nähe!

Grünes Licht, wenn andere Rot sehen: Unser Schadenservice sorgt für eine schnelle Reparatur, selbstverständlich mit Originalersatzteilen und Garantie.

Grüne Welle: Lassen Sie keine Frage offen. Ihr Volkswagen Partner informiert Sie gern.

**Schauen Sie doch mal vorbei!**  
**[www.volkswagenbank.de](http://www.volkswagenbank.de)**

# Der Golf

Änderungen vorbehalten · Ausgabe: 10. Mai 2012

[www.volkswagen.de](http://www.volkswagen.de)