

Technik und Preise  
Gültig für das Modelljahr 2013



Das Auto.

# Der Jetta



## Modelle

Modelle mit Ottomotor		Getriebe	Türen	Leistung kW (PS)	Kraftstoffverbrauch <sup>1)</sup>	CO <sub>2</sub> -Emission <sup>2)</sup>	Effizienzklasse <sup>3)</sup>	Preis in €
Jetta Trendline	TSI	6-Gang	4	77 (105)	7,1/4,9/5,7	134	C	21.200,-
	TSI BlueMotion Technology	6-Gang	4	77 (105)	6,6/4,6/5,3	123	B	21.600,-
Modelle mit Dieselmotor		Getriebe	Türen	Leistung kW (PS)	Kraftstoffverbrauch <sup>1)</sup>	CO <sub>2</sub> -Emission <sup>2)</sup>	Effizienzklasse <sup>3)</sup>	Preis in €
Jetta Trendline	TDI	5-Gang	4	77 (105)	5,7/3,9/4,5	119	B	23.400,-
	TDI	7-Gang-Doppelkupplungsgetriebe DSG	4	77 (105)	5,6/4,2/4,7	123	B	25.575,-
	TDI BlueMotion Technology	5-Gang	4	77 (105)	5,2/3,6/4,2	109	A	23.800,-
	TDI BlueMotion Technology	7-Gang-Doppelkupplungsgetriebe DSG	4	77 (105)	4,9/4,0/4,3	113	A	25.975,-

## Ausstattungsübersicht

### Ausstattung des Jetta Trendline

<b>Exterieur und Räder</b>	- 4 Stahlräder 6 ½ J x 16 mit Radvollblenden und Reifen 205/55 R 16 (für BlueMotion Technology rollwiderstandsoptimiert)
	- Außenspiegelgehäuse und Türgriffe in Wagenfarbe
	- Blinkleuchten seitlich in die Außenspiegel integriert
	- Halogen-Hauptscheinwerfer und Blinkleuchten unter gemeinsamer Klarglasabdeckung
	- Karosserie verzinkt
	- Kühlergrill schwarz
	- Lufteinlassgitter schwarz
	- Stoßfänger in Wagenfarbe
	- Wärmeschutzverglasung grün, seitlich und hinten

Kraftstoffverbrauch in l/100 km: kombiniert zwischen 7,7 und 4,2; CO<sub>2</sub>-Emissionen in g/km: kombiniert zwischen 178 und 109

<sup>1)</sup> Kraftstoffverbrauch in l/100 km: innerorts/außerorts/kombiniert

<sup>2)</sup> CO<sub>2</sub>-Emission in g/km: kombiniert

<sup>3)</sup> Effizienzklassen bewerten Fahrzeuge anhand der CO<sub>2</sub>-Emissionen unter Berücksichtigung des Fahrzeugleergewichts. Fahrzeuge, die dem Durchschnitt entsprechen, werden mit D eingestuft.

Fahrzeuge, die besser sind als der heutige Durchschnitt, werden mit A+, A, B oder C eingestuft. Fahrzeuge, die schlechter als der Durchschnitt sind, werden mit E, F oder G beschrieben.

Die angegebenen Preise inkl. 19 % MwSt. sind unverbindliche Preisempfehlungen der Volkswagen AG ab Werk ohne Überführungskosten.

Alle aufgeführten Motoren entsprechen der Emissionsklasse Euro 5 und erhalten die grüne Feinstaubplakette.

DSG®, TDI® und TSI® sind eingetragene Marken der Volkswagen AG und anderer Unternehmen der Volkswagen Gruppe in Deutschland sowie in weiteren Ländern.

Die Tatsache, dass ein Zeichen in diesem Dokument nicht mit ® versehen ist, kann nicht so ausgelegt werden, dass dieses Zeichen keine eingetragene Marke ist und/oder dass

dieses Zeichen ohne vorherige schriftliche Zustimmung der Volkswagen Aktiengesellschaft verwendet werden könnte.

iPod ist eine eingetragene Marke von Apple Computer International.

Unsere Fahrzeuge sind serienmäßig mit Sommerreifen ausgestattet. Seit dem 04.12.2010 sind Sie in der Bundesrepublik Deutschland gesetzlich verpflichtet,

Ihr Fahrzeug bei Glätte, Schneeglätte, Schneematsch, Eis- oder Reifglätte mit M+S Reifen oder Ganzjahresreifen auszustatten. Ihr Volkswagen Partner informiert Sie gern.

Alle Angaben entsprechen den zum Zeitpunkt der Drucklegung vorhandenen Kenntnissen und basieren auf den Merkmalen des deutschen Marktes.

## Ausstattungsübersicht

### Ausstattung des Jetta Trendline

<b>Interieur</b>	- 2 Becherhalter vorn
	- Ablagefach am Dachhimmel
	- Ablagefächer in den Türen (vorn mit Halterung für 1,5-l-Flaschen)
	- Chromzieringe an den Instrumenten im Kombi-Instrument und Chromeinfassung an den Ausströmern
	- Dekoreinlagen „Chrom matt“ für Instrumententafel und Türverkleidungen
	- Fahrersitz mit Höheneinstellung
	- Gepäckraumauskleidung mit Staufach links
	- Handschuhfach abschließbar, beleuchtet und mit Kühlmöglichkeit
	- Lenkrad (3 Speichen)
	- NichtraucherAusführung: Ablagefach und Steckdose anstelle Aschenbecher und Zigarettenanzünder vorn
	- Rücksitzbank ungeteilt, Lehne asymmetrisch geteilt umklappbar
	- Sitzbezüge in Stoff, Dessin „Cardeol“
<b>Sicherheit</b>	- 3 Dreipunkt-Automatiksicherheitsgurte hinten
	- 3 Kopfstützen hinten, absenkbar
	- Airbag für Fahrer und Beifahrer mit Beifahrerairbag-Deaktivierung
	- Dreipunkt-Automatiksicherheitsgurte vorn mit Höheneinstellung und Gurtstraffer
	- Elektronisches Stabilisierungsprogramm mit Gegenlenkunterstützung inkl. Antiblockiersystem mit Bremsassistent, Antriebsschlupfregelung, Elektronische Differenzialsperre, Motorschleppmomentregelung und Gespannstabilisierung
	- ISOFIX-Halteösen (Vorrichtung zur Befestigung von 2 Kindersitzen auf der Rücksitzbank)
	- Kopfairbagsystem für Front- und Fondpassagiere inkl. Seitenairbags vorn
	- Rückstrahler in allen Türen
	- Scheibenbremsen vorn und hinten, vorn innenbelüftet
	- Sicherheitsoptimierte Kopfstützen vorn
	- Verbandtasche und Warndreieck
	- Warnblinkautomatik bei Vollbremsung
	- Wegfahrsperre elektronisch

## Ausstattungsübersicht

### Ausstattung des Jetta Trendline

Funktion	
	- 12-V-Steckdose an der Mittelkonsole vorn und hinten
	- Außenspiegel elektrisch einstell- und beheizbar, auf der Fahrerseite asphärisch
	- Außentemperaturanzeige
	- Berganfahrassistent, verhindert beim Anfahren an Steigungen ein Zurückrollen des Fahrzeugs
	- Hochton-Signalhorn
	- Fensterheber vorn und hinten elektrisch
	- Gepäckraumbeleuchtung
	- Gepäckraumklappe mit automatischer Öffnung
	- Halterung für Verbandkasten und Warndreieck
	- Innenleuchten vorn und hinten mit Abschaltverzögerung und Kontaktschaltern an allen Türen
	- Instrumentenbeleuchtung weiß, regelbar; rotes Nachtdesign für Schalter
	- Klimaanlage, individuelle Einstellung von Temperatur, Luftverteilung und Gebläsedrehzahl
	- Kombi-Instrument mit elektronischem Tachometer, Kilometer- und Tageskilometerzähler, Drehzahlmesser und Bremsbelagverschleißanzeige
	- Komfortblinker (1 x Antippen = 3 x Blinken)
	- Kontrollleuchten und Service-Intervallanzeige
	- Lenksäule mit Höhen- und Längseinstellung
	- Make-up-Spiegel in den Sonnenblenden
	- Multifunktionsanzeige mit Anzeige u. a. von: Außentemperatur, Geschwindigkeitswarnung, durchschnittlichem Verbrauch, Komfort, Durchschnittsgeschwindigkeit, momentanem Verbrauch, Fahrstrecke, Reichweite, Fahrzeit, Service, Gangempfehlung und Uhrzeit
	- Scheibenwischer vorn mit Intervallschaltung
	- Servolenkung elektromechanisch, geschwindigkeitsabhängig geregelt
	- Start-Stopp-System mit Bremsenergie-Rückgewinnung (nur bei BlueMotion Technology)
	- Staub- und Pollenfilter
	- Tagfahrlicht
	- Tire Mobility Set: 12-Volt-Kompressor und Reifendichtmittel
	- Warnton für nicht ausgeschaltetes Licht
	- Warnton und -leuchte für nicht angelegte Gurte vorn
	- Zentralverriegelung mit Funkfernbedienung, 2 Funkklappschlüssel

Kraftstoffverbrauch in l/100 km: kombiniert zwischen 7,7 und 4,2; CO<sub>2</sub>-Emissionen in g/km: kombiniert zwischen 178 und 109

## Modelle

Modelle mit Ottomotor		Getriebe	Türen	Leistung kW (PS)	Kraftstoff- verbrauch <sup>1)</sup>	CO <sub>2</sub> - Emission <sup>2)</sup>	Effizienz- klasse <sup>3)</sup>	Preis in €
<b>Jetta Comfortline</b>	TSI	6-Gang	4	77 (105)	7,1/4,9/5,7	134	C	22.925,-
	TSI BlueMotion Technology	6-Gang	4	77 (105)	6,6/4,6/5,3	123	B	23.325,-
	TSI	6-Gang	4	90 (122)	8,2/5,1/6,2	144	D	23.825,-
	TSI	7-Gang-Doppelkupplungsgetriebe DSG	4	90 (122)	7,7/5,0/6,0	138	C	25.650,-
	TSI	6-Gang	4	118 (160)	8,1/5,2/6,3	145	D	25.425,-
	TSI	7-Gang-Doppelkupplungsgetriebe DSG	4	118 (160)	7,5/5,2/6,0	139	C	27.250,-
Modelle mit Dieselmotor		Getriebe	Türen	Leistung kW (PS)	Kraftstoff- verbrauch <sup>1)</sup>	CO <sub>2</sub> - Emission <sup>2)</sup>	Effizienz- klasse <sup>3)</sup>	Preis in €
<b>Jetta Comfortline</b>	TDI	5-Gang	4	77 (105)	5,7/3,9/4,5	119	B	25.125,-
	TDI	7-Gang-Doppelkupplungsgetriebe DSG	4	77 (105)	5,6/4,2/4,7	123	B	27.300,-
	TDI BlueMotion Technology	5-Gang	4	77 (105)	5,2/3,6/4,2	109	A	25.525,-
	TDI BlueMotion Technology	7-Gang-Doppelkupplungsgetriebe DSG	4	77 (105)	4,9/4,0/4,3	113	A	27.700,-
	TDI	6-Gang	4	103 (140)	6,1/4,1/4,8	126	B	27.375,-
	TDI	6-Gang-Doppelkupplungsgetriebe DSG	4	103 (140)	6,7/4,5/5,3	138	C	29.200,-

## Ausstattungsübersicht

### Ausstattung des Jetta Comfortline, zusätzlich bzw. abweichend zur Ausstattung des Trendline

<b>Exterieur und Räder</b>	- 4 Leichtmetallräder „Navarra“ 6 ½ J x 16 mit Reifen 205/55 R 16 (für BlueMotion Technology rollwiderstandsoptimiert) - Kühlergrill schwarz mit Chromleisten auf den Lamellen
----------------------------	---

Kraftstoffverbrauch in l/100 km: kombiniert zwischen 7,7 und 4,2; CO<sub>2</sub>-Emissionen in g/km: kombiniert zwischen 178 und 109

<sup>1)</sup> Kraftstoffverbrauch in l/100 km: innerorts/außerorts/kombiniert

<sup>2)</sup> CO<sub>2</sub>-Emission in g/km: kombiniert

<sup>3)</sup> Effizienzklassen bewerten Fahrzeuge anhand der CO<sub>2</sub>-Emissionen unter Berücksichtigung des Fahrzeugleergewichts. Fahrzeuge, die dem Durchschnitt entsprechen, werden mit D eingestuft. Fahrzeuge, die besser sind als der heutige Durchschnitt, werden mit A+, A, B oder C eingestuft. Fahrzeuge, die schlechter als der Durchschnitt sind, werden mit E, F oder G beschrieben.

## Ausstattungsübersicht

### Ausstattung des Jetta Comfortline, zusätzlich bzw. abweichend zur Ausstattung des Trendline

<b>Interieur</b>	- Ablagefach mit Klappe am Dachhimmel
	- Ablagefächer an den Rückseiten der Vordersitze
	- Beifahrersitz mit Höheneinstellung
	- Chromeinfassung am Lichtdreheschalter
	- Dekoreinlagen „Black Pyramide“ für Instrumententafel, Mittelkonsole und Türverkleidungen
	- Gepäckraumauskleidung mit Staufach links und rechts
	- Handbremshebelgriff in Leder
	- Komfortsitze vorn
	- Lederlenkrad (3 Speichen) mit Alu-Dekor
	- Lendenwirbelstützen vorn
	- Mittelarmlehne vorn mit Ablagebox und 2 Luftausströmer hinten
	- Schalthebelknopf in Leder
	- Rücksitzbank ungeteilt, Lehne asymmetrisch geteilt umklappbar, Mittelarmlehne mit 2 Becherhaltern und Durchlademöglichkeit
	- Sitzbezüge in Stoff, Dessin „Sienna“
	- Taschenhaken im Gepäckraum
- Textilfußmatten vorn und hinten	

<b>Sicherheit</b>	- ParkPilot, akustische Warnsignale bei Hindernissen im Front- und Heckbereich
-------------------	--

<b>Funktion</b>	- 2 Leseleuchten vorn und 2 hinten
	- 12-V-Steckdose an der Mittelkonsole vorn und hinten sowie im Gepäckraum
	- Außenspiegel elektrisch einstell- und beheizbar mit Beifahrerspiegelabsenkung
	- Doppelton-Signalhorn
	- Make-up-Spiegel beleuchtet in den Sonnenblenden
- Radiosystem „RCD 210“, 4 Lautsprecher	

Kraftstoffverbrauch in l/100 km: kombiniert zwischen 7,7 und 4,2; CO<sub>2</sub>-Emissionen in g/km: kombiniert zwischen 178 und 109

## Modelle

Modelle mit Ottomotor		Getriebe	Türen	Leistung kW (PS)	Kraftstoffverbrauch <sup>1)</sup>	CO <sub>2</sub> -Emission <sup>2)</sup>	Effizienzklasse <sup>3)</sup>	Preis in €
Jetta Highline	TSI	6-Gang	4	90 (122)	8,2/5,1/6,2	144	D	24.950,-
	TSI	7-Gang-Doppelkupplungsgetriebe DSG	4	90 (122)	7,7/5,0/6,0	138	C	26.775,-
	TSI	6-Gang	4	118 (160)	8,1/5,2/6,3	145	D	26.550,-
	TSI	7-Gang-Doppelkupplungsgetriebe DSG	4	118 (160)	7,5/5,2/6,0	139	C	28.375,-
	TSI	6-Gang	4	147 (200)	10,0/5,6/7,2	167	E	28.800,-
	TSI	6-Gang-Doppelkupplungsgetriebe DSG	4	147 (200)	10,6/5,9/7,7	178	E	30.625,-

Modelle mit Dieselmotor		Getriebe	Türen	Leistung kW (PS)	Kraftstoffverbrauch <sup>1)</sup>	CO <sub>2</sub> -Emission <sup>2)</sup>	Effizienzklasse <sup>3)</sup>	Preis in €
Jetta Highline	TDI	6-Gang	4	103 (140)	6,1/4,1/4,8	126	B	28.500,-
	TDI	6-Gang-Doppelkupplungsgetriebe DSG	4	103 (140)	6,7/4,5/5,3	138	C	30.325,-

## Ausstattungsübersicht

### Ausstattung des Jetta Highline, zusätzlich bzw. abweichend zur Ausstattung des Trendline

Exterieur und Räder	- 4 Leichtmetallräder „Porto“ 7 J x 17, Reifen 225/45 R 17
	- Chromzierleisten an den Seitenfenstern
	- Kühlergrill schwarz mit Chromleisten auf den Lamellen und Chromeinfassung des Lufteinlassgitters

Kraftstoffverbrauch in l/100 km: kombiniert zwischen 7,7 und 4,2; CO<sub>2</sub>-Emissionen in g/km: kombiniert zwischen 178 und 109

<sup>1)</sup> Kraftstoffverbrauch in l/100 km: innerorts/außerorts/kombiniert

<sup>2)</sup> CO<sub>2</sub>-Emission in g/km: kombiniert

<sup>3)</sup> Effizienzklassen bewerten Fahrzeuge anhand der CO<sub>2</sub>-Emissionen unter Berücksichtigung des Fahrzeugleergewichts. Fahrzeuge, die dem Durchschnitt entsprechen, werden mit D eingestuft. Fahrzeuge, die besser sind als der heutige Durchschnitt, werden mit A+, A, B oder C eingestuft. Fahrzeuge, die schlechter als der Durchschnitt sind, werden mit E, F oder G beschrieben.

## Ausstattungsübersicht

### Ausstattung des Jetta Highline, zusätzlich bzw. abweichend zur Ausstattung des Trendline

<b>Interieur</b>	- Ablagefach mit Klappe am Dachhimmel
	- Ablageetaschen an den Rückseiten der Vordersitze
	- Beifahrersitz mit Höheneinstellung
	- Chromeinfassung am Lichtdrehschalter
	- Dekoreinlagen „Iridium“ für Instrumententafel und Türverkleidungen
	- Gepäckraumauskleidung mit Staufach links und rechts
	- Handbremshebelgriff in Leder
	- Sportsitze vorn
	- Lederlenkrad (3 Speichen) mit Alu-Dekor
	- Lendenwirbelstützen vorn
	- Mittelarmlehne vorn mit Ablagebox und 2 Luftausströmern hinten
	- Schalthebelknopf in Leder
	- Rücksitzbank ungeteilt, Lehne asymmetrisch geteilt umklappbar, Mittelarmlehne mit 2 Becherhaltern und Durchlademöglichkeit
	- Sitzbezüge in Stoff, Dessin „Gloss“
	- Taschenhaken im Gepäckraum
- Textilfußmatten vorn und hinten	
- Vordersitze beheizbar	
<b>Sicherheit</b>	- Nebelscheinwerfer mit Abbiegelicht
	- ParkPilot, akustische Warnsignale bei Hindernissen im Front- und Heckbereich
<b>Funktion</b>	- 2 Leseleuchten vorn und 2 hinten
	- 12-V-Steckdose an der Mittelkonsole vorn und hinten sowie im Gepäckraum
	- Außenspiegel elektrisch einstell- und beheizbar mit Beifahrerspiegelabsenkung
	- Doppelton-Signalthorn
	- Klimaanlage „Climatronic“ mit 2-Zonen-Temperaturregelung, links und rechts getrennt regelbar
	- Make-up-Spiegel beleuchtet in den Sonnenblenden
	- Multifunktionsanzeige „Plus“
	- Radiosystem „RCD 210“, 4 Lautsprecher
	- Scheibenwaschdüsen vorn automatisch beheizt
	- Scheinwerfer-Reinigungsanlage
	- Sportfahrwerk, Karosserie ca. 15 mm tiefer gelegt (nur bei 147 kW TSI <sup>1)</sup> )
- Warnleuchte für Waschwasserstand	

Kraftstoffverbrauch in l/100 km: kombiniert zwischen 7,7 und 4,2; CO<sub>2</sub>-Emissionen in g/km: kombiniert zwischen 178 und 109

<sup>1)</sup> TSI 147 kW/200 PS: Kraftstoffverbrauch in l/100 km: innerorts zwischen 10,6 und 10,0/außerorts zwischen 5,9 und 5,6/kombiniert zwischen 7,7 und 7,2; CO<sub>2</sub>-Emissionen in g/km: kombiniert zwischen 178 und 167; Effizienzklasse E

## Sonderausstattungen

		Preis in €	Trendline	Comfortline	Highline
<b>„Sonderpakete“</b>	<b>„Business“-Paket</b>	885,-	○		
	- Beifahrersitz mit Höheneinstellung (nur für Trendline)				
	- Fahrlichtschaltung automatisch, mit Tagfahrlicht, „Leaving home“- Funktion und manueller „Coming home“-Funktion				
	- Gepäcknetz				
	- Innenspiegel automatisch abblendend				
	- Mobiltelefonvorbereitung „Plus“				
	- Regensensor				
	- Scheibenwaschdüsen vorn automatisch beheizt				
	- Scheinwerfer-Reinigungsanlage				
	- Schubladen unter den Vordersitzen				
	- Vordersitze beheizbar				
	- Warnleuchte für Waschwasserstand				
	..., für Comfortline	815,-		○	
	..., für Highline	515,-			○
	(nur in Verbindung mit Radio- oder Navigationssystemen und Multifunktionsanzeige „Plus“ bestellbar)				
	<b>„Business Premium“-Paket inkl. Navigation</b>	2.080,-	○		
	Umfang wie „Business“-Paket, zusätzlich mit:				
	- Mittelarmlehne vorn mit Ablagebox und 2 Luftausströmern hinten (nur für Trendline)				
	- Geschwindigkeitsregelanlage				
	- Multimediabuchse MEDIA-IN mit USB-Adapterkabel, im Handschuhfach				
- Navigationsfunktion „RNS 310“ (für „RCD 310“)					
- Radiosystem „RCD 310“ für Navigationsfunktion „RNS 310“					
..., für Comfortline	1.565,-		○		
..., für Highline	1.265,-			○	
(nur in Verbindung mit Multifunktionsanzeige „Plus“ bestellbar; das höherwertige Radio-Navigationssystem „RNS 510“ ist zum Differenzpreis bestellbar)					
<b>„Highline Plus“-Paket inkl. Navigation</b>	2.685,-			○	
- Bi-Xenon-Scheinwerfer für Abblend- und Fernlicht, mit LED-Tagfahrlicht					
- Kennzeichenbeleuchtung in LED-Technik					
- Leuchtweitenregulierung dynamisch, mit dynamischem Kurvenfahrlicht					
- Radio-Navigationssystem „RNS 510“, 8 Lautsprecher					
- Seitenscheiben hinten und Heckscheibe abgedunkelt, zu 65 % lichtabsorbierend					
(nicht in Verbindung mit „Business Premium“-Paket inkl. Navigation bestellbar)					

Kraftstoffverbrauch in l/100 km: kombiniert zwischen 7,7 und 4,2; CO<sub>2</sub>-Emissionen in g/km: kombiniert zwischen 178 und 109

<sup>1)</sup> TSI 77 kW/105 PS: Kraftstoffverbrauch in l/100 km: innerorts 7,1/außerorts 4,9/kombiniert 5,7; CO<sub>2</sub>-Emissionen in g/km: kombiniert 134; Effizienzklasse C

TSI BlueMotion Technology 77 kW/105 PS: Kraftstoffverbrauch in l/100 km: innerorts 6,6/außerorts 4,6/kombiniert 5,3; CO<sub>2</sub>-Emissionen in g/km: kombiniert 123; Effizienzklasse B

○ = Sonderausstattung gegen Mehrpreis

## Sonderausstattungen

		Preis in €	Trendline	Comforline	Highline
<b>Ablagenpaket</b>	- Beifahrersitz mit Höheneinstellung (nur für Trendline)	205,-	○		
	- Gepäcknetz - Schubladen unter den Vordersitzen ..., für Comforline und Highline	107,-		○	○
<b>Airbags</b>	<b>Seitenairbags und Gurtstraffer hinten</b> Seitenairbags und Gurtstraffer für die äußeren Rücksitze zusätzlich zum bereits serienmäßigen Kopfairbagsystem für Front- und Frontpassagiere inkl. Seitenairbags und Gurtstraffer vorn	350,-	○	○	○
<b>Anhängervorrichtung</b>	abnehmbar und abschließbar (nicht für 77 kW TSI <sup>1)</sup> bestellbar)	740,-	○	○	○
<b>Dachsysteme</b>	<b>Schiebe-/Ausstell-Glasdach</b>	900,-	○	○	○
<b>Diebstahlwarnanlage „Plus“</b>	mit Innenraumüberwachung, bordspannungsunabhängigem Back-up-Horn und Abschleppschutz (wahlweise mit Einzeltüröffnung)	285,-	○	○	○
<b>Fahrerassistenzsysteme</b>	<b>Elektronische Differenzialsperre XDS</b> - durch einseitigen, präzisen Bremsdruckaufbau wird das Kurvenverhalten noch sportlicher, schneller und zielgenauer (nur für 118 kW TSI <sup>1)</sup> , 147 kW TSI <sup>2)</sup> und 103 kW TDI <sup>3)</sup> bestellbar)	205,-		○	○
	<b>Fernlichtregulierung „Light Assist“</b> - schaltet bei Dunkelheit ab 65 km/h das Fernlicht selbstständig ein - erkennt vorausfahrende und entgegenkommende Fahrzeuge und blendet automatisch ab, bevor der Fahrer geblendet wird (nur in Verbindung mit Multifunktionsanzeige „Plus“ und Licht-und-Sicht-Paket oder Spiegelpaket bestellbar)	144,-	○	○	○
	<b>Geschwindigkeitsregelanlage</b> - speichert und hält die vom Fahrer gewählte Geschwindigkeit	205,-	○	○	○
	<b>ParkPilot</b> - akustische Warnsignale bei Hindernissen im Front- und Heckbereich - Außenspiegel elektrisch einstellbar, mit Beifahrerspiegelabsenkung - zusätzlich mit optischen Warnsignalen ab Radiosystem „RCD 310“	545,-	○	●	●
	<b>Rückfahrkamera „Rear Assist“</b> - Kamerabild im Display des Radiosystems bzw. Radio-Navigationssystems zeigt den Bereich hinter dem Fahrzeug an (nur in Verbindung mit Radiosystem „RCD 510“ oder Radio-Navigationssystem „RNS 510“ bestellbar)	275,-	○	○	○

Kraftstoffverbrauch in l/100 km: kombiniert zwischen 7,7 und 4,2; CO<sub>2</sub>-Emissionen in g/km: kombiniert zwischen 178 und 109

<sup>1)</sup> TSI 118 kW/160 PS: Kraftstoffverbrauch in l/100 km: innerorts zwischen 8,1 und 7,5/außerorts 5,2/kombiniert zwischen 6,3 und 6,0; CO<sub>2</sub>-Emissionen in g/km: kombiniert zwischen 145 und 139; Effizienzklasse D, C

<sup>2)</sup> TSI 147 kW/200 PS: Kraftstoffverbrauch in l/100 km: innerorts zwischen 10,6 und 10,0/außerorts zwischen 5,9 und 5,6/kombiniert zwischen 7,7 und 7,2; CO<sub>2</sub>-Emissionen in g/km: kombiniert zwischen 178 und 167; Effizienzklasse E

<sup>3)</sup> TDI 103 kW/140 PS: Kraftstoffverbrauch in l/100 km: innerorts zwischen 6,7 und 6,1/außerorts zwischen 4,5 und 4,1/kombiniert zwischen 5,3 und 4,8; CO<sub>2</sub>-Emissionen in g/km: kombiniert zwischen 138 und 126; Effizienzklasse C, B

● = Serienausstattung ○ = Sonderausstattung gegen Mehrpreis

## Sonderausstattungen

		Preis in €	Trendline	Comforline	Highline				
<b>Fahrzeugschriftzüge</b>	Entfall der Schriftzüge für die <b>Modell-</b> und <b>Motorbezeichnung</b> auf der Gepäckraumklappe	o. M.	○	○	○				
	Entfall der Schriftzüge für die <b>Motorbezeichnung</b> auf der Gepäckraumklappe	o. M.	○	○	○				
<b>Feuerlöscher</b>	unter dem Beifahrersitz befestigt, Löschmittelmenge 1 kg	55,-	○	○	○				
	(nicht in Verbindung mit Ablagenpaket, „Business“-Paket, „Business Premium“-Paket, Lederausstattung „Vienna“ und nicht für BlueMotion Technology bestellbar)								
<b>Fußmatten</b>	<b>Textilfußmatten vorn und hinten</b>	98,-	○	●	●				
<b>Klimaanlagen</b>	<b>Klimaanlage „Climatronic“ mit automatischer Umluftschaltung mittels Luftgütesensor</b>	360,-	○	○	●				
	2-Zonen-Temperaturregelung, links und rechts getrennt regelbar								
	- Handschuhfach mit Kühlmöglichkeit								
	- regelt die Innenraumtemperatur gemäß der vorgewählten Wunschtemperatur mit automatischer Anpassung der Gebläsedrehzahl und Betätigung der Luftverteilungsklappen								
	- gewährleistet bei allen Betriebs- und Witterungsverhältnissen ein angenehmes Klima mit möglichst zugfreier Durchströmung der Luft im Fahrgastraum								
<b>Entfall der serienmäßigen Klimaanlage</b>	o. M.	○	○						
- Entfall der Kühlmöglichkeit des Handschuhfaches									
<b>Entfall der serienmäßigen „Climatronic“</b>	o. M.			○					
- Entfall der Kühlmöglichkeit des Handschuhfaches									
<b>Lackierung</b>	Metallic/Perleffekt	520,-	○	○	○				
	Sonderfarbe Tornadorot	135,-	○	○	○				
	Sonderfarbe Schwarz	235,-	○	○	○				
<b>Lederausstattungen</b>	<b>Lederausstattung „Vienna“ mit Sportsitzen vorn</b>	2.160,-		○					
	- Lederlenkrad (3 Speichen) mit Alu-Dekor								
	- Schalthebelknopf und Handbremshebelgriff in Leder								
	- Schubladen unter den Vordersitzen								
	- Sitzmittelbahnen und -wangen in Leder „Vienna“								
	- Vordersitze beheizbar								
	..., für Highline								
	..., <b>inkl. Fahrersitz elektrisch einstellbar</b>					1.735,-			○
	Umfang wie Lederausstattung „Vienna“ mit Sportsitzen vorn, jedoch mit:					2.490,-		○	
	- Schublade unter dem Beifahrersitz anstelle Schubladen unter den Vordersitzen								
- Fahrersitz mit elektrischer Einstellung für Längsposition, Sitzhöhe, Sitz- und Lehnenneigung									
..., für Highline	2.065,-			○					
(nicht in Verbindung mit Ablagenpaket bestellbar)									

Kraftstoffverbrauch in l/100 km: kombiniert zwischen 7,7 und 4,2; CO<sub>2</sub>-Emissionen in g/km: kombiniert zwischen 178 und 109  
 ● = Serienausstattung ○ = Sonderausstattung gegen Mehrpreis o. M. = ohne Mehrpreis

## Sonderausstattungen

		Preis in €	Trendline	Comfortline	Highline
<b>Lenkräder</b>	<b>Lederlenkrad</b> (3 Speichen) mit Alu-Dekor inkl. Schalthebelknopf und Handbremshebelgriff in Leder (nicht in Verbindung mit Mobiltelefonvorbereitung „Premium“ bestellbar)	175,-	○	●	●
	<b>Multifunktions-Lederlenkrad</b> (3 Speichen) mit Alu-Dekor, Bedienungsmöglichkeit für Multifunktionsanzeige, Radio und Telefon - Schalthebelknopf und Handbremshebelgriff in Leder	355,-	○		
	..., für Comfortline und Highline	275,-		○	○
	(nur in Verbindung mit Radiosystemen [Ausnahme: „RCD 210“] oder Radio-Navigationssystemen und Multifunktionsanzeige „Plus“ bestellbar)				
	<b>Multifunktions-Lederlenkrad</b> (3 Speichen) mit Alu-Dekor, Bedienungsmöglichkeit für <b>Schaltung</b> , Multifunktionsanzeige, Radio und Telefon - Schalthebelknopf und Handbremshebelgriff in Leder	460,-	○		
	..., für Comfortline oder Highline	380,-		○	○
(nur für Modelle mit Doppelkupplungsgetriebe DSG und nur in Verbindung mit Radiosystemen [Ausnahme: „RCD 210“] oder Radio-Navigationssystemen und Multifunktionsanzeige „Plus“ bestellbar)					
<b>Licht und Sicht</b>	<b>Licht-und-Sicht-Paket</b>	175,-	○	○	○
	- Fahrlichtschaltung automatisch, mit Tagfahrlicht, mit „Leaving home“-Funktion und manueller „Coming home“-Funktion				
	- Innenspiegel automatisch abblendend				
	- Regensensor				
(nicht in Verbindung mit Spiegelpaket bestellbar)					
<b>Mittelarmlehne</b>	<b>vorn, mit Ablagebox und 2 Luftausströmern hinten</b>	140,-	○	●	●
<b>Multifunktionsanzeige „Plus“</b>	mit erweiterten Anzeigemöglichkeiten z. B.: digitale Geschwindigkeitsanzeige, digitale Öltemperaturanzeige und Einstellungen für Sprache, Winterreifen sowie Licht und Sicht	60,-	○	○	●
<b>Multimediasysteme</b>	<b>Multimediabuchse MEDIA-IN<sup>1)</sup> mit USB-Adapterkabel</b> im Handschuhfach	175,-	○	○	○
	- Schnittstelle für MP3-Player mit USB-Zertifizierung, Apple iPods ab der vierten Generation, Apple iPhones, Smart-Phones und externe Datenspeicher				
	- bietet die Möglichkeit, Audiodateien direkt von mobilen Datenspeichern über die fest integrierten Infotainmentsysteme wiederzugeben				
	- unterstützte Audio-Formate: MP3, WMA, Ogg Vorbis, AAC				
	(nur in Verbindung mit Radiosystemen [Ausnahme „RCD 210“] oder mit Radio-Navigationssystemen bestellbar; iPod-/iPhone-Anschluss nur über zusätzliches Adapterkabel <sup>2)</sup> )				
	..., mit iPod-/iPhone-Adapterkabel	195,-	○	○	○
..., in Verbindung mit „Business Premium“-Paket	20,-	○	○	○	
(nur in Verbindung mit Radiosystemen [Ausnahme „RCD 210“] oder mit Radio-Navigationssystemen bestellbar; USB-Anschluss nur über zusätzliches Adapterkabel <sup>2)</sup> )					

Kraftstoffverbrauch in l/100 km: kombiniert zwischen 7,7 und 4,2; CO<sub>2</sub>-Emissionen in g/km: kombiniert zwischen 178 und 109

<sup>1)</sup> Bitte prüfen Sie, ob die externe Audioquelle mit der Multimediabuchse MEDIA-IN kompatibel ist.

<sup>2)</sup> Das Adapterkabel ist nicht im Preis inbegriffen und muss separat über die Volkswagen Zubehör GmbH bestellt werden. Weitere Informationen finden Sie auf [www.volkswagen-zubehoer.de](http://www.volkswagen-zubehoer.de).

● = Serienausstattung ○ = Sonderausstattung gegen Mehrpreis

## Sonderausstattungen

		Preis in €	Trendline	Comforline	Highline
<b>Radio- und Navigationssysteme</b>	<b>Radiosystem „RCD 210“, 2 x 20 Watt, 4 Lautsprecher</b>	490,-	○	●	●
	- CD-Player				
	- Lautsprecher vorn				
	- MP3-Wiedergabefunktion mit Titelanzeige				
	(nicht in Verbindung mit Multimediabuchse MEDIA-IN oder Mobiltelefonvorbereitung Premium bestellbar)				
	<b>Radiosystem „RCD 310“, 4 x 20 Watt, 8 Lautsprecher</b>	660,-	○		
	- CD-Player				
	- Doppel-Tuner mit Phasen-Diversity für bestmöglichen Radioempfang				
	- Lautsprecher vorn und hinten				
	- MP3-Wiedergabefunktion mit Titelanzeige				
	- Multimediabuchse AUX-IN <sup>1)</sup> in der Mittelkonsole				
	..., für Comforline und Highline	170,-		○	○
	<b>..., für Navigationsfunktion „RNS 310“</b>	660,-	○		
	..., für Comforline und Highline	170,-		○	○
	(nur in Verbindung mit Navigationsfunktion „RNS 310“ [für „RCD 310“] bestellbar)				
	<b>Navigationsfunktion „RNS 310“ (für „RCD 310“)<sup>2)</sup></b>	515,-	○	○	○
	- CD für Deutschland <sup>3)</sup>				
	- CD-Laufwerk auch zur Wiedergabe von Audio-CDs				
	- Doppel-Tuner mit Phasen-Diversity für bestmöglichen Radioempfang				
	- Fahrempfehlung akustisch (Sprachausgabe)				
	- Fahrempfehlungen optisch im Multifunktionsdisplay des Navigationssystems, wahlweise auch im Display der Multifunktionsanzeige „Plus“ oder „Premium“ im direkten Blickfeld des Fahrers				
	- Karte wahlweise in 2D- oder 3D-Darstellung (Vogelperspektive)				
	- mehrfarbiges TFT-Display (Bildschirmdiagonale 12,7 cm) mit Kartendarstellung im mittleren Instrumententafelbereich				
- MP3-Wiedergabe mit Titelanzeige					
- Multimediabuchse AUX-IN <sup>1)</sup>					
- Navigationsdaten für Europa auf internem Speicher					
- Radio im Navigationsgerät integriert					
- SD-Kartenschacht (zur Wiedergabe von Audiodateien)					
- Touchscreen-Bedienung					
- Verkehrszeichenanzeige <sup>3)</sup>					
- Wiedergabe von Audio-CDs auch bei aktiver Zielführung					
- Zielführung dynamisch über separaten RDS TMC-Tuner					
(nur in Verbindung mit Radiosystem „RCD 310“ für Navigationsfunktion „RNS 310“ bestellbar)					

Kraftstoffverbrauch in l/100 km: kombiniert zwischen 7,7 und 4,2; CO<sub>2</sub>-Emissionen in g/km: kombiniert zwischen 178 und 109

<sup>1)</sup> ermöglicht per 3,5 mm Klinkebuchse den Anschluss einer externen Audioquelle an das Radiosystem bzw. Radio-Navigationssystem

<sup>2)</sup> Bei Bestellung der Navigationsfunktion „RNS 310“ (für „RCD 310“) erhalten Sie ein vom Radiosystem „RCD 310“ optisch abweichendes Radio-Navigationssystem.

<sup>3)</sup> stellt die auf dem Navigationsdatenträger gespeicherten Verkehrszeichen im Display des Navigationssystems dar, die Aktualität der angezeigten Verkehrszeichen hängt vom Datenstand der verwendeten Navigationsdaten ab

● = Serienausstattung ○ = Sonderausstattung gegen Mehrpreis

## Sonderausstattungen

		Preis in €	Trendline	Comforline	Highline
<b>Radio- und Navigationssysteme</b> (Fortsetzung)	<b>Radiosystem „RCD 510“, 4 x 20 Watt, 8 Lautsprecher</b>	985,-	○		
	- automatische Aufzeichnung von bis zu neun Verkehrsdurchsagen mit einer Gesamtlänge von bis zu vier Minuten (TIM: Traffic Information Memory)				
	- Doppel-Tuner mit Phasen-Diversity für bestmöglichen Radioempfang				
	- integrierter 6-fach CD-Wechsler				
	- Lautsprecher vorn und hinten				
	- mehrfarbiges TFT-Display (Bildschirmdiagonale 16,5 cm)				
	- MP3-Wiedergabefunktion mit Titelanzeige				
	- Multimediabuchse AUX-IN <sup>1)</sup>				
	- SD-Kartenschacht (zur Wiedergabe von Audiodateien)				
	- Touchscreen-Bedienung				
	..., für Comforline und Highline	495,-		○	○
	<b>Radio-Navigationssystem „RNS 510“, 4 x 20 Watt, 8 Lautsprecher</b>	2.715,-	○		
	- Doppel-Tuner mit Phasen-Diversity für bestmöglichen Radioempfang				
	- DVD-Laufwerk zur Wiedergabe von Audio-CDs (auch im MP3- und WMA-Format) und Audio-/Video-DVDs (Bild nur bei stehendem Fahrzeug)				
	- Fahrempfehlung akustisch (Sprachausgabe)				
	- Fahrempfehlungen optisch im Multifunktionsdisplay des Navigationssystems, wahlweise auch im Display der Multifunktionsanzeige „Plus“ oder „Premium“ im direkten Blickfeld des Fahrers				
	- integrierte 30-GB-Festplatte zum Speichern der Navigationsdaten und von Multimedia-Dateien (18 GB nutzbar)				
	- Karte wahlweise in 2D- oder 3D-Darstellung (Vogelperspektive)				
	- mehrfarbiges TFT-Display (Bildschirmdiagonale 16,5 cm) mit Kartendarstellung im mittleren Instrumententafelbereich (16:9-Format)				
	- MP3-Wiedergabefunktion mit Titelanzeige				
- Multimediabuchse AUX-IN <sup>1)</sup>					
- Navigationsdaten für Westeuropa auf internem Speicher <sup>2)</sup>					
- SD-Kartenschacht (zur Wiedergabe von Audiodateien)					
- Sonderziele mit Bilddarstellung über SD-Karte abrufbar <sup>3)</sup>					
- Sprachbedienung					
- Teilung der Bildschirmanzeige in Karte und Zusatzinformationen möglich					
- Touchscreen-Bedienung					
- Verkehrszeichenanzeige <sup>4)</sup>					
- Wiedergabe von Audio-CDs auch bei aktivierter Zielführung					
- Zielführung dynamisch über separaten RDS TMC-Tuner					
..., für Comforline und Highline	2.225,-		○	○	
..., in Verbindung mit „Business Premium“-Paket inkl. Navigation	1.540,-	○	○	○	
(nur in Verbindung mit Multifunktionsanzeige „Plus“ und nicht mit digitalem Radioempfang bestellbar)					

Kraftstoffverbrauch in l/100 km: kombiniert zwischen 7,7 und 4,2; CO<sub>2</sub>-Emissionen in g/km: kombiniert zwischen 178 und 109

<sup>1)</sup> ermöglicht per 3,5 mm Klinkebuchse den Anschluss einer externen Audioquelle an das Radiosystem bzw. Radio-Navigationssystem

<sup>2)</sup> Anstelle der Navigationsdaten für Westeuropa sind ohne Mehrpreis auch die Navigationsdaten für Osteuropa bestellbar.

<sup>3)</sup> Unter [www.volkswagen.de](http://www.volkswagen.de) > Service & Zubehör > Navigation können Ziele auf der SD-Karte mit Bild gespeichert werden.

<sup>4)</sup> stellt die auf dem Navigationsdatenträger gespeicherten Verkehrszeichen im Display des Navigationssystems dar, die Aktualität der angezeigten Verkehrszeichen hängt vom Datenstand der verwendeten Navigationsdaten ab

○ = Sonderausstattung gegen Mehrpreis

## Sonderausstattungen

		Preis in €	Trendline	Comforline	Highline
<b>Radio- und Navigationssysteme</b> (Fortsetzung)	<b>CD-ROM-Set für Europa (13 CDs)</b> (nur in Verbindung mit Navigationsfunktion „RNS 310“ bestellbar)	125,-	○	○	○
	<b>Digitaler Radioempfang DAB+</b> - Empfang von digital ausgestrahlten Radiosendern und Verkehrsinformationen zusätzlich zum analogen Senderangebot - Empfang ist abhängig von der lokalen Verfügbarkeit von digitalen Netzen - erweitertes Angebot an Hörfunkprogrammen - verbesserte Empfangsleistung (nur in Verbindung mit Radiosystem „RCD 310“ oder „RCD 510“ bestellbar)	220,-	○	○	○
	<b>Räder/Reifen</b>				
	<b>Reifenkontrollanzeige</b> , verliert ein Reifen Luft, wird der Fahrer darauf hingewiesen (nicht in Verbindung mit Sportpaketen bestellbar)	60,-	○	○	○
	<b>Räder/Reifen - Ganzjahresreifen</b>				
	<b>4 Ganzjahresreifen 205/55 R 16</b> (nur in Verbindung mit Rädern 6 ½ J x 16, jedoch nicht für BlueMotion Technology bestellbar)	175,-	○	○	
<b>Räder/Reifen - Reserveräder</b>					
<b>Reserverad in Fahrbereifung, Stahl</b> inkl. Radschlüssel und Wagenheber (nur in Verbindung mit Rädern 6 ½ J x 16 bestellbar)	62,-	○	○		
<b>Reserverad in Fahrbereifung, Stahl</b> inkl. Radschlüssel und Wagenheber <sup>1)</sup> (nur in Verbindung mit Leichtmetallrädern 7 J x 17, 7 ½ J x 17 oder 7 ½ J x 18 bestellbar)	62,-		○	○	
<b>Reserverad in Fahrbereifung, Leichtmetall 6 ½ J x 16</b> inkl. Radschlüssel und Wagenheber (nur in Verbindung mit Leichtmetallrädern 6 ½ J x 16 bestellbar)	230,-	○	○	○	
<b>Räder/Reifen - Winterräder</b> (zusätzlich)					
<b>4 Stahlräder 6 J x 16</b> inkl. Radschlüssel und Wagenheber - Winterreifen 205/55 R 16 H - Radabdeckungen	615,-	○	○	○	
<b>Raucherausführung</b>	- Aschenbecher und Zigarettenanzünder vorn	20,-	○	○	○
<b>Scheiben</b>	<b>Seitenscheiben hinten und Heckscheibe abgedunkelt, zu 65 % lichtabsorbierend</b>	215,-	○	○	○
<b>Scheinwerfer</b>	<b>Nebelscheinwerfer mit Abbiegelicht</b>	185,-	○	○	●

Kraftstoffverbrauch in l/100 km: kombiniert zwischen 7,7 und 4,2; CO<sub>2</sub>-Emissionen in g/km: kombiniert zwischen 178 und 109

<sup>1)</sup> Aufgrund unterschiedlicher Größen der Serien- und Reserveradbereifung ist das Reserverad in Fahrbereifung, Stahl 6 ½ J x 16 nur mit eingeschränkter Höchstgeschwindigkeit nutzbar.

Bitte entnehmen Sie den aktuellen Wert dem Reserverad-Aufkleber.

Unsere Fahrzeuge sind serienmäßig mit Sommerreifen ausgestattet. Seit dem 04.12.2010 sind Sie in der Bundesrepublik Deutschland gesetzlich verpflichtet,

Ihr Fahrzeug bei Glatteis, Schneeglätte, Schneematsch, Eis- oder Reifglätte mit M+S Reifen oder Ganzjahresreifen auszustatten. Ihr Volkswagen Partner informiert Sie gern.

● = Serienausstattung    ○ = Sonderausstattung gegen Mehrpreis

## Sonderausstattungen

		Preis in €	Trendline	Comfortline	Highline
<b>Scheinwerfer</b> (Fortsetzung)	<b>Xenon-Scheinwerfer mit Kurvenfahrlicht und LED-Tagfahrlicht</b>	1.335,-	○	○	
	- Abbiegelicht				
	- Bi-Xenon-Scheinwerfer für Ablend- und Fernlicht mit LED-Tagfahrlicht				
	- Kennzeichenbeleuchtung in LED-Technik				
	- Leuchtweitenregulierung dynamisch, mit dynamischem Kurvenfahrlicht				
	- Scheinwerfer-Reinigungsanlage				
	- Warnleuchte für Waschwasserstand				
	<b>Xenon-Scheinwerfer mit Kurvenfahrlicht und LED-Tagfahrlicht, inkl. Nebelscheinwerfer</b>	1.520,-	○	○	
	- Bi-Xenon-Scheinwerfer für Ablend- und Fernlicht mit LED-Tagfahrlicht				
	- Kennzeichenbeleuchtung in LED-Technik				
- Leuchtweitenregulierung dynamisch, mit dynamischem Kurvenfahrlicht					
- Nebelscheinwerfer mit Abbiegelicht					
- Scheinwerfer-Reinigungsanlage					
- Warnleuchte für Waschwasserstand					
..., in Verbindung mit Sportpaketen	1.335,-	○	○		
..., für Highline	1.335,-			○	
<b>Schließsysteme</b>	<b>Schlüsselloses<sup>1)</sup> Schließ- und Startsystem „Keyless Access“</b>	365,-	○	○	○
	- automatisches Schließ- und Startsystem, bei dem der Fahrzeugschlüssel zwar mitgeführt aber nicht in die Hand genommen werden muss				
	- führt man den Fahrzeugschlüssel mit sich und nähert sich dem Fahrzeug, wird dieses automatisch entriegelt; der Motorstart erfolgt bequem per Startknopf				
<b>Sitze</b>	<b>Lendenwirbelstütze vorn inkl. Beifahrersitz mit Höheneinstellung</b>	285,-	○	●	●
	<b>Beifahrersitz mit Höheneinstellung</b>	120,-	○	●	●
<b>Spiegel</b>	<b>Spiegelpaket</b>	350,-	○	○	○
	- Außenspiegel elektrisch einstell-, anklapp- und beheizbar, mit Umfeldbeleuchtung und Beifahrerspiegelabsenkung				
	- Fahrlichtschaltung automatisch mit „Leaving home“-Funktion und manueller „Coming home“-Funktion				
	- Innenspiegel automatisch abblendend				
	- Regensensor				
..., in Verbindung mit „Business“-Paket oder „Business Premium“-Paket	175,-	○	○	○	
<b>Sportpakete</b>	<b>„Sedona“ glanzgedreht</b>	1.015,-	○		
	- 4 Leichtmetallräder 6 ½ J x 16, Radsicherungen mit erweitertem Diebstahlschutz				
	- Nebelscheinwerfer mit Abbiegelicht				
	- Reifen 205/55 R 16, für BlueMotion Technology rollwiderstandsoptimiert				
	- Reifenkontrollanzeige				
	- Seitenscheiben hinten und Heckscheibe abgedunkelt, zu 65 % lichtabsorbierend				
	- Sportfahrwerk				
	..., für Comfortline	565,-		○	

Kraftstoffverbrauch in l/100 km: kombiniert zwischen 7,7 und 4,2; CO<sub>2</sub>-Emissionen in g/km: kombiniert zwischen 178 und 109

<sup>1)</sup> Die Funkfernbedienung dient als Sender und muss mitgeführt werden, damit das Fahrzeug ent- bzw. verriegelt und gestartet werden kann.

● = Serienausstattung ○ = Sonderausstattung gegen Mehrpreis

## Sonderausstattungen

		Preis in €	Trendline	Comforline	Highline
<b>Sportpakete</b> (Fortsetzung)	<b>„Navarra“</b>	405,-		○	
	- 4 Leichtmetallräder 6 ½ J x 16 (Serie)				
	- Nebelscheinwerfer mit Abbiegelicht				
	- Radsicherungen mit erweitertem Diebstahlschutz				
	- Reifen 205/55 R 16 (Serie) für BlueMotion Technology rollwiderstandsoptimiert				
	- Reifenkontrollanzeige				
	- Seitenscheiben hinten und Heckscheibe abgedunkelt, zu 65 % lichtabsorbierend				
	- Sportfahrwerk				
	<b>„Meribel“</b>	1.035,-		○	
	- 4 Leichtmetallräder 6 J x 17				
	- Entfall Tire Mobility Set				
	- Mobilitäts-Ganzjahresreifen 205/50 R 17 (selbstversiegelnd)				
	- Nebelscheinwerfer mit Abbiegelicht				
	- Radsicherungen mit erweitertem Diebstahlschutz				
	- Reifenkontrollanzeige				
	- Seitenscheiben hinten und Heckscheibe abgedunkelt, zu 65% lichtabsorbierend				
	- Sportfahrwerk				
	..., für Highline	470,-			○
	(nicht für BlueMotion Technology und 147 kW TSI <sup>1)</sup> bestellbar)				
	<b>„Porto“</b>	295,-			○
- 4 Leichtmetallräder 7 J x 17 (Serie)					
- Radsicherungen mit erweitertem Diebstahlschutz					
- Reifen 225/45 R 17					
- Reifenkontrollanzeige					
- Seitenscheiben hinten und Heckscheibe abgedunkelt, zu 65% lichtabsorbierend					
- Sportfahrwerk					
..., für 147 kW TSI <sup>1)</sup>	145,-			○	
<b>„Queensland“</b>	1.020,-		○		
- 4 Leichtmetallräder 7 J x 17, Oberfläche glanzgedreht					
- Nebelscheinwerfer mit Abbiegelicht					
- Radsicherungen mit erweitertem Diebstahlschutz					
- Reifen 225/45 R 17					
- Reifenkontrollanzeige					
- Seitenscheiben hinten und Heckscheibe abgedunkelt, zu 65% lichtabsorbierend					
- Sportfahrwerk					
..., für Highline	455,-			○	
..., für 147 kW TSI <sup>1)</sup>	305,-			○	
(nicht für BlueMotion Technology bestellbar)					

Kraftstoffverbrauch in l/100 km: kombiniert zwischen 7,7 und 4,2; CO<sub>2</sub>-Emissionen in g/km: kombiniert zwischen 178 und 109

<sup>1)</sup> TSI 147 kW/200 PS: Kraftstoffverbrauch in l/100 km: innerorts zwischen 10,6 und 10,0/außerorts zwischen 5,9 und 5,6/kombiniert zwischen 7,7 und 7,2; CO<sub>2</sub>-Emissionen in g/km: kombiniert zwischen 178 und 167; Effizienzklasse E

○ = Sonderausstattung gegen Mehrpreis

## Sonderausstattungen

		Preis in €	Trendline	Comforline	Highline
<b>Sportpakete</b> (Fortsetzung)	<b>„Salamanca“, Volkswagen R GmbH</b>	960,-		○	
	- 4 Leichtmetallräder 7 ½ J x 17 in Sterling-Silber lackiert, Radsicherungen mit erweitertem Diebstahlschutz				
	- Nebelscheinwerfer mit Abbiege licht				
	- Reifen 225/45 R 17				
	- Reifenkontrollanzeige				
	- Seitenscheiben hinten und Heckscheibe abgedunkelt, zu 65 % lichtabsorbierend				
	- Sportfahrwerk				
	..., für Highline	395,-			○
	..., für 147 kW TSI <sup>1)</sup>	245,-			○
	(nicht für BlueMotion Technology bestellbar)				
	<b>„Bilbao“, Volkswagen R GmbH</b>	1.100,-			○
	- 4 Leichtmetallräder 7 ½ J x 18, Oberfläche glanzgedreht, Radsicherungen mit erweitertem Diebstahlschutz				
	- Reifen 225/40 R 18				
	- Reifenkontrollanzeige				
- Seitenscheiben hinten und Heckscheibe abgedunkelt, zu 65 % lichtabsorbierend					
- Sportfahrwerk					
..., für 147 kW TSI <sup>1)</sup>	950,-			○	
(nicht für BlueMotion Technology bestellbar)					
<b>„Charleston“, Volkswagen R GmbH</b>	1.100,-			○	
- 4 Leichtmetallräder 7 ½ J x 18, in Schwarz, Oberfläche glanzgedreht, Radsicherungen mit erweitertem Diebstahlschutz					
- Reifen 225/40 R 18					
- Reifenkontrollanzeige					
- Seitenscheiben hinten und Heckscheibe abgedunkelt, zu 65% lichtabsorbierend					
- Sportfahrwerk					
..., für 147 kW TSI <sup>1)</sup>	950,-			○	
(nicht für BlueMotion Technology bestellbar)					
<b>Standheizung</b>	<b>Standheizung und -lüftung mit Funkfernbedienung und Vorwahluhr</b>	1.270,-	○	○	
	- arbeitet an heißen Tagen als Standlüftung und schafft frische Außenluft in das parkende Fahrzeug				
	- wärmt bei Kälte den Innenraum vor und sorgt für freie Scheiben				
	- Vordersitze beheizbar				
	..., in Verbindung mit Winterpaket	1.140,-	○	○	
	..., in Verbindung mit Lederausstattung	1.140,-		○	
..., für Highline	1.140,-			○	
(nur in Verbindung mit Multifunktionsanzeige „Plus“, jedoch nicht für 77 kW TSI <sup>2)</sup> , 90 kW TSI <sup>3)</sup> und 147 kW TSI <sup>1)</sup> bestellbar)					
<b>Steckdose</b>	<b>230-V-Steckdose an der Mittelkonsole hinten</b>	120,-		○	○

Kraftstoffverbrauch in l/100 km: kombiniert zwischen 7,7 und 4,2; CO<sub>2</sub>-Emissionen in g/km: kombiniert zwischen 178 und 109

<sup>1)</sup> TSI 147 kW/200 PS: Kraftstoffverbrauch in l/100 km: innerorts zwischen 10,6 und 10,0/außerorts zwischen 5,9 und 5,6/kombiniert zwischen 7,7 und 7,2; CO<sub>2</sub>-Emissionen in g/km: kombiniert zwischen 178 und 167; Effizienzklasse E

<sup>2)</sup> TSI 77 kW/105 PS: Kraftstoffverbrauch in l/100 km: innerorts 7,1/außerorts 4,9/kombiniert 5,7; CO<sub>2</sub>-Emissionen in g/km: kombiniert 134; Effizienzklasse C

TSI BlueMotion Technology 77 kW/105 PS: Kraftstoffverbrauch in l/100 km: innerorts 6,6/außerorts 4,6/kombiniert 5,3; CO<sub>2</sub>-Emissionen in g/km: kombiniert 123; Effizienzklasse B

<sup>3)</sup> TSI 90 kW/122 PS: Kraftstoffverbrauch in l/100 km: innerorts zwischen 8,2 und 7,7/außerorts zwischen 5,1 und 5,0/kombiniert zwischen 6,2 und 6,0; CO<sub>2</sub>-Emissionen in g/km: kombiniert zwischen 144 und 138; Effizienzklasse D, C

○ = Sonderausstattung gegen Mehrpreis

## Sonderausstattungen

		Preis in €	Trendline	Comforline	Highline
<b>Telefone</b>	<b>Mobiltelefonvorbereitung</b> für Mobiltelefone mit Bluetooth-Schnittstelle (hands free profile 1.5) und GSM 900/1800 MHz	290,-	○	○	○
	- Bedienung und Anzeige über Multifunktionsanzeige „Plus“ sowie über TFT-Touchscreen des Radio- bzw. Radio-Navigationssystems				
	- drahtlose Kommunikationsschnittstelle BLUETOOTH AUDIO (ausschließlich kompatibel mit advanced audio distribution profile A2DP, Funktion nicht in Verbindung mit Radiosystem „RCD 210“)				
	- Freisprecheinrichtung				
	(nur in Verbindung mit Radiosystemen oder Radio-Navigationssystemen und Multifunktionsanzeige „Plus“ bestellbar)				
	<b>Mobiltelefonvorbereitung „Plus“</b> Umfang wie Mobiltelefonvorbereitung, jedoch zusätzlich mit:	430,-	○	○	○
	- Außenantennenanbindung über Mobiltelefon-Ladeschale <sup>1)</sup>				
	- Halterung für Mobiltelefon-Ladeschale <sup>1)</sup>				
	- Sprachbedienung	465,-		○	○
	(nur in Verbindung mit Radiosystemen oder Radio-Navigationssystemen und Multifunktionsanzeige „Plus“ bestellbar)				
<b>Mobiltelefonvorbereitung „Premium“</b> Umfang wie Mobiltelefonvorbereitung, jedoch zusätzlich mit:					
- fahrzeugeigenem GSM-/UMTS-Sende-/Empfangsteil					
- Komfortbedienung über das Multifunktionslenkrad					
- Sprachbedienung	35,-	○	○	○	
- zusätzlicher Bluetooth-Schnittstelle remote SIM Access Profile (rSAP) <sup>2)</sup>					
..., in Verbindung mit „Business“-Paket oder „Business Premium“-Paket					
(nur in Verbindung mit Radiosystemen [Ausnahme: „RCD 210“] oder Radio-Navigationssystemen und Multifunktionsanzeige „Plus“ sowie Multifunktionslenkrad bestellbar)	220,-	○	○	○	
<b>Nokia 6303i classic Volkswagen Edition inkl. 12-Volt-Ladekabel</b>					
- 3,2-Megapixel-Kamera mit 4-fach Digitalzoom					
- Bluetooth-Schnittstelle mit remote SIM Access Profile (rSAP)- und hands free profile (hfp)-Unterstützung					
- GSM 900/1800/1900					
- Netzsteckerladegerät 100-240 Volt, zusätzlich	300,-	○	○	○	
- Organizerfunktion					
(nur in Verbindung mit Mobiltelefonvorbereitung oder Mobiltelefonvorbereitung „Premium“ bestellbar)					
<b>Nokia 6303i classic Volkswagen Edition inkl. Mobiltelefon-Ladeschale</b>					
- sonstiger Umfang wie Nokia 6303i classic Volkswagen Edition inkl. 12-V-Ladekabel					
(nur in Verbindung mit Mobiltelefonvorbereitung „Plus“ bestellbar)	420,-	○	○	●	
<b>Winterpaket</b>					
- Scheibenwaschdüsen automatisch beheizt					
- Scheinwerfer-Reinigungsanlage					
- Vordersitze beheizbar					
- Warnleuchte für Waschwasserstand	290,-		○		
..., in Verbindung mit Lederausstattung					

Kraftstoffverbrauch in l/100 km: kombiniert zwischen 7,7 und 4,2; CO<sub>2</sub>-Emissionen in g/km: kombiniert zwischen 178 und 109

<sup>1)</sup> Die Mobiltelefon-Ladeschale ist nicht im Preis inbegriffen sondern muss separat über die Volkswagen Zubehör GmbH bestellt werden. Bitte prüfen Sie, ob die Mobiltelefon-Ladeschale für das jeweilige Mobiltelefon geeignet ist. Informationen zur Kompatibilität und zu verfügbaren Mobiltelefon-Ladeschalen finden Sie auf [www.volkswagen-zubehoer.de](http://www.volkswagen-zubehoer.de).

<sup>2)</sup> Bitte prüfen Sie, ob das jeweilige Mobiltelefon über eine Bluetooth-Schnittstelle mit remote SIM Access Profile (rSAP) verfügt und für die Mobiltelefonvorbereitung „Premium“ geeignet ist.

Weitere Informationen finden Sie auf [www.volkswagen-zubehoer.de](http://www.volkswagen-zubehoer.de).

● = Serienausstattung ○ = Sonderausstattung gegen Mehrpreis

## Motoren

		<b>77 kW (105 PS) TSI</b>	<b>BlueMotion Technology 77 kW (105 PS) TSI</b>
<b>Motor, Getriebe</b>	Motor-Bauart/Ventile pro Zylinder	4-Zylinder-Ottomotor/2	4-Zylinder-Ottomotor/2
	Einspritzung/Aufladung	Direkteinspritzung/Turbocharger	Direkteinspritzung/Turbocharger
	Hubraum, Liter/cm <sup>3</sup>	1,2/1197	1,2/1197
	max. Leistung, kW (PS) bei 1/min	77 (105)/5000	77 (105)/5000
	max. Drehmoment, Nm bei 1/min	175/1500-4000	175/1500-4000
	Emissionsklasse	Euro 5 <sup>6)</sup>	Euro 5 <sup>6)</sup>
	Getriebevariante	6-Gang-Schaltgetriebe	6-Gang-Schaltgetriebe
<b>Gewichte, kg<sup>2)</sup></b>	Leergewicht <sup>1)</sup>	1302	1305
	zul. Gesamtgewicht	1800	1800
	Zuladung <sup>8)</sup>	573	570
	zul. Achslast vorn/hinten	920/930	920/930
	zul. Anhängelasten <sup>3)</sup> : gebremst bei 12%/8% Steigung	1200/1500	1200/1500
	ungebremst	650	650
	zul. Stützlast/zul. Dachlast	75/75	75/75
<b>Fahrleistungen</b>	Höchstgeschwindigkeit, km/h	190	190
	Beschleunigung von 0-80/0-100 km/h, s	7,1/10,9	7,1/10,9
	Elastizität von 80-120 km/h, s <sup>10)</sup>	10,5/14,0	10,5/14,0
<b>Kraftstoffverbrauch, l/100 km<sup>4)</sup></b>	Kraftstoff	Superbenzin schwefelfrei, mind. 95 ROZ nach DIN EN 228 <sup>5)</sup>	Superbenzin schwefelfrei, mind. 95 ROZ nach DIN EN 228 <sup>5)</sup>
	mit Schaltgetriebe innerorts/außerorts/kombiniert	7,1/4,9/5,7	6,6/4,6/5,3
	mit Doppelkupplungsgetriebe DSG innerorts/außerorts/kombiniert	-	-
<b>CO<sub>2</sub>-Emission kombiniert, g/km<sup>4)</sup></b>	mit Schaltgetriebe	134	123
	mit Doppelkupplungsgetriebe DSG	-	-
<b>Effizienzklasse<sup>11)</sup></b>	mit Schaltgetriebe	C	B
	mit Doppelkupplungsgetriebe DSG	-	-
<b>Ausstattungsversionen</b>	erhältlich als	Trendline, Comfortline	Trendline, Comfortline

Hinweise zu den Bemerkungen 1) - 11) finden Sie auf Seite 23.

<b>90 kW (122 PS) TSI</b>	<b>118 kW (160 PS) TSI</b>	<b>147 kW (200 PS) TSI</b>	<b>77 kW (105 PS) TDI</b>
4-Zylinder-Ottomotor/4	4-Zylinder-Ottomotor/4	4-Zylinder-Ottomotor/4	4-Zylinder-Dieselmotor/4
Direkteinspritzung/Turbocharger	Direkteinspritzung/Twincharger	Direkteinspritzung/Turbocharger	Common Rail/Abgasturbolader
1,4/1390	1,4/1390	2,0/1984	1,6/1598
90 (122)/5000	118 (160)/5800	147(200)/5100-6000	77 (105)/4400
200/1500-4000	240/1500-4500	280/1700-5000	250/1500-2500
Euro 5 <sup>7)</sup>	Euro 5 <sup>7)</sup>	Euro 5 <sup>7)</sup>	Euro 5 <sup>7)</sup>
6-Gang-Schaltgetriebe, 7-Gang-Doppelkupplungsgetriebe DSG	6-Gang-Schaltgetriebe, 7-Gang-Doppelkupplungsgetriebe DSG	6-Gang-Schaltgetriebe, 6-Gang-Doppelkupplungsgetriebe DSG	5-Gang-Schaltgetriebe, 7-Gang-Doppelkupplungsgetriebe DSG
1345 (1365) <sup>9)</sup>	1360 (1380) <sup>9)</sup>	1430 (1450) <sup>9)</sup>	1392 (1412) <sup>9)</sup>
1850 (1870) <sup>9)</sup>	1900 (1920) <sup>9)</sup>	1920 (1940) <sup>9)</sup>	1910 (1930) <sup>9)</sup>
580 (580) <sup>9)</sup>	615 (615) <sup>9)</sup>	565 (565) <sup>9)</sup>	593 (593) <sup>9)</sup>
950/950 (970/950) <sup>9)</sup>	1000/970 (1000/970) <sup>9)</sup>	1020/950 (1040/950) <sup>9)</sup>	1010/950 (1030/950) <sup>9)</sup>
1300/1600	1400/1700	1400/1700	1400/1700
670 (680) <sup>9)</sup>	680 (690) <sup>9)</sup>	710 (720) <sup>9)</sup>	690 (700) <sup>9)</sup>
75/75	75/75	75/75	75/75
202	221 (221) <sup>9)</sup>	238 (236) <sup>9)</sup>	190
6,8/9,8	5,9/8,3 (5,9/8,3) <sup>9)</sup>	5,4/7,5 (5,4/7,5) <sup>9)</sup>	7,7/11,7
9,5/12,5	8,0/10,0	7,5/10,0	11,0/15,0
Superbenzin schwefelfrei, min. 95 ROZ nach DIN EN 228 <sup>5)</sup>	Superbenzin schwefelfrei, min. 95 ROZ nach DIN EN 228 <sup>5)</sup>	Superbenzin schwefelfrei, min. 95 ROZ nach DIN EN 228 <sup>5)</sup>	Diesel schwefelfrei, mind. 51 CZ nach DIN EN 590/DIN 51628 <sup>6)</sup>
8,2/5,1/6,2	8,1/5,2/6,3	10,0/5,6/7,2	5,7/3,9/4,5
7,7/5,0/6,0	7,5/5,2/6,0	10,6/5,9/7,7	5,6/4,2/4,7
144	145	167	119
138	139	178	123
D	D	E	B
C	C	E	B
Comfortline, Highline	Comfortline, Highline	Highline	Trendline, Comfortline

## Motoren

		<b>BlueMotion Technology 77 kW (105 PS) TDI</b>	<b>103 kW (140 PS) TDI</b>
<b>Motor, Getriebe</b>	Motor-Bauart/Ventile pro Zylinder	4-Zylinder-Dieselmotor/4	4-Zylinder-Dieselmotor/4
	Einspritzung/Aufladung	Common Rail/Abgasturbolader	Common Rail/Abgasturbolader
	Hubraum, Liter/cm <sup>3</sup>	1,6/1598	2,0/1968
	max. Leistung, kW (PS) bei 1/min	77 (105)/4400	103 (140)/4200
	max. Drehmoment, Nm bei 1/min	250/1500-2500	320/1750-2500
	Emissionsklasse	Euro 5 <sup>7)</sup>	Euro 5 <sup>7)</sup>
	Getriebevariante	5-Gang-Schaltgetriebe, 7-Gang-Doppelkupplungsgetriebe DSG	6-Gang-Schaltgetriebe, 6-Gang-Doppelkupplungsgetriebe DSG
<b>Gewichte, kg<sup>2)</sup></b>	Leergewicht <sup>1)</sup>	1395 (1415) <sup>9)</sup>	1411 (1441) <sup>9)</sup>
	zul. Gesamtgewicht	1900 (1920) <sup>9)</sup>	1940 (1970) <sup>9)</sup>
	Zuladung <sup>8)</sup>	580 (580) <sup>9)</sup>	604 (604) <sup>9)</sup>
	zul. Achslast vorn/hinten	1000/950 (1020/950) <sup>9)</sup>	1030/960 (1060/960) <sup>9)</sup>
	zul. Anhängelasten <sup>3)</sup> : gebremst bei 12%/8% Steigung	1400/1700	1500/1700
	ungebremst	690 (700) <sup>9)</sup>	700 (720) <sup>9)</sup>
	zul. Stützlast/zul. Dachlast	75/75	75/75
<b>Fahrleistungen</b>	Höchstgeschwindigkeit, km/h	190	210 (208) <sup>9)</sup>
	Beschleunigung von 0-80/0-100 km/h, s	7,7/11,7	6,6/9,5
	Elastizität von 80-120 km/h, s <sup>10)</sup>	11,0/15,0	8,0/10,0
<b>Kraftstoffverbrauch, l/100 km<sup>4)</sup></b>	Kraftstoff	Diesel schwefelfrei, mind. 51 CZ nach DIN EN 590/DIN 51628 <sup>6)</sup>	Diesel schwefelfrei, mind. 51 CZ nach DIN EN 590/DIN 51628 <sup>6)</sup>
	mit Schaltgetriebe innerorts/außerorts/kombiniert	5,2/3,6/4,2	6,1/4,1/4,8
	mit Doppelkupplungsgetriebe DSG innerorts/außerorts/kombiniert	4,9/4,0/4,3	6,7/4,5/5,3
<b>CO<sub>2</sub>-Emission kombiniert, g/km<sup>4)</sup></b>	mit Schaltgetriebe	109	126
	mit Doppelkupplungsgetriebe DSG	113	138
<b>Effizienzklasse<sup>11)</sup></b>	mit Schaltgetriebe	A	B
	mit Doppelkupplungsgetriebe DSG	A	C
<b>Ausstattungsversionen</b>	erhältlich als	Trendline, Comfortline	Comfortline, Highline

Hinweise zu den Bemerkungen 1) - 11) finden Sie auf Seite 23.

## Hinweise

- 1) Fahrzeugleergewicht mit Fahrer 68 kg, 7 kg Gepäck und Kraftstoffbehälter zu 90 % gefüllt, ermittelt nach der RL 92/21/EWG in der gegenwärtig geltenden Fassung.
- 2) Je nach Sonderausstattung ergeben sich individuelle Gewichte des Fahrzeugs und somit abweichende Verbräuche und CO<sub>2</sub>-Emissionen.
- 3) Mit zunehmender Höhe verringert sich zwangsläufig die Motorleistung. Ab 1000 m über Meereshöhe und je weitere 1000 m sind daher jeweils 10 % vom Gespanngewicht (zul. Anhängelast + zul. Gesamtgewicht des Zugfahrzeuges) abzuziehen.
- 4) Die angegebenen Werte wurden nach den vorgeschriebenen Messverfahren (§ 2 Nrn. 5, 6, 6 a Pkw-EnVKV in der jeweils geltenden Fassung) ermittelt. CO<sub>2</sub>-Emissionen, die durch die Produktion und Bereitstellung des Kraftstoffes bzw. anderer Energieträger entstehen, werden bei der Ermittlung der CO<sub>2</sub>-Emissionen gemäß der Richtlinie 1999/94/EG nicht berücksichtigt. Die Angaben beziehen sich nicht auf ein einzelnes Fahrzeug und sind nicht Bestandteil des Angebotes, sondern dienen allein Vergleichszwecken zwischen den verschiedenen Fahrzeugtypen. Der Kraftstoffverbrauch und die CO<sub>2</sub>-Emissionen eines Fahrzeugs hängen nicht nur von der effizienten Ausnutzung des Kraftstoffs durch das Fahrzeug ab, sondern werden auch vom Fahrverhalten und anderen nichttechnischen Faktoren beeinflusst. CO<sub>2</sub> ist das für die Erderwärmung hauptsächlich verantwortliche Treibhausgas. Hinweis nach Richtlinie 1999/94/EG in der jeweils gegenwärtig geltenden Fassung: Weitere Informationen zum offiziellen Kraftstoffverbrauch und den offiziellen spezifischen CO<sub>2</sub>-Emissionen neuer Personenkraftwagen können dem „Leitfaden über den Kraftstoffverbrauch, die CO<sub>2</sub>-Emissionen und den Stromverbrauch neuer Personenkraftwagen“ entnommen werden, der an allen Verkaufsstellen und bei der DAT Deutsche Automobil Treuhand GmbH, Hellmuth-Hirth-Straße 1, D-73760 Ostfildern oder unter [www.dat.de](http://www.dat.de) unentgeltlich erhältlich ist.
- 5) Die Angaben zu Leistung und Verbrauch beziehen sich auf den Betrieb mit Superbenzin schwefelfrei ROZ 95 nach DIN EN 228. Kraftstoffqualität bleifrei mit ROZ 95 mit einem maximalen Ethanolanteil von 10 Prozent (E10) ist grundsätzlich verwendbar. Detaillierte Informationen zur Verträglichkeit von E10-Kraftstoffen finden Sie unter [www.volkswagen.de](http://www.volkswagen.de) oder unter [www.dat.de/e10liste/e10vertraeglichkeit](http://www.dat.de/e10liste/e10vertraeglichkeit).
- 6) Die Verwendung von RME- sowie FAME-Kraftstoff (Biodiesel) ist nicht möglich.
- 7) Fahrzeuge der Emissionsklasse Euro 5 erhalten die grüne Feinstaubplakette.
- 8) Die Zuladung beinhaltet 68 kg für Fahrer und 7 kg für Gepäck.
- 9) Klammerwerte gelten für Doppelkupplungsgetriebe DSG.
- 10) Gemessen im Gang, in dem die Höchstgeschwindigkeit erreicht wird (nur Schaltgetriebe).
- 11) Effizienzklassen bewerten Fahrzeuge anhand der CO<sub>2</sub>-Emissionen unter Berücksichtigung des Fahrzeugleergewichts. Fahrzeuge, die dem Durchschnitt entsprechen, werden mit D eingestuft. Fahrzeuge, die besser sind als der heutige Durchschnitt, werden mit A+, A, B oder C eingestuft. Fahrzeuge, die schlechter als der Durchschnitt sind, werden mit E, F oder G beschrieben.

## Zusätzliche Hinweise

Service-Termine bei Volkswagen unterscheiden sich nach Terminen mit Motorölwechsel (z.B. Intervall-Service) und Terminen ohne Motorölwechsel (z.B. Inspektions-Service). Ein Service-Aufkleber am Türholm bzw. die Service-Intervall-Anzeige im Display des Kombi-Instruments dient als Erinnerung für die Fälligkeit des nächsten Service-Termins.

Service-Termine mit Wartungsintervallverlängerung:  
Intervall-Service: nach flexibler Service-Intervall-Anzeige (spätestens nach 2 Jahren),  
Inspektions-Service: erster nach 3 Jahren/60.000 km\*, dann alle 2 Jahre/60.000 km\*.

Service-Termine ohne Wartungsintervallverlängerung:  
Ölwechsel-Service: 15.000 km oder 1 Jahr\*  
Intervall-Service: 30.000 km oder 2 Jahre\*  
Inspektions-Service: erster nach 3 Jahren/60.000 km\*, dann alle 2 Jahre/60.000 km\*.

## Rücknahme und Verwertung von Altfahrzeugen

Volkswagen stellt sich den Herausforderungen der modernen Gesellschaft und berücksichtigt sie in allen neuen Produkten der Marke Volkswagen. Dies gilt natürlich auch für den Umwelt- und Ressourcenschutz. Daher sind alle Volkswagen umweltfreundlich verwertbar und können grundsätzlich kostenlos\*\* zurückgegeben werden. Nähere Informationen zu Rücknahme und Verwertung von Altfahrzeugen erhalten Sie bei Ihrem Volkswagen Partner, im Internet unter [www.volkswagen.de](http://www.volkswagen.de) und über die kostenlose Hotline 0800-VOLKSWAGEN (0800 86 55 79 24 36).

Kraftstoffverbrauch in l/100 km: kombiniert zwischen 7,7 und 4,2; CO<sub>2</sub>-Emissionen in g/km: kombiniert zwischen 178 und 109

\* je nachdem, was zuerst eintritt

\*\*bei Erfüllung der nationalen gesetzlichen Voraussetzungen

### 6-Gang-Doppelkupplungsgetriebe DSG

Das 6-Gang-Doppelkupplungsgetriebe DSG ist für Drehmomente von bis zu 350 Nm ausgelegt. Es ist ein vollwertiges Automatikgetriebe mit Doppelkupplungsprinzip.

Das DSG besteht aus zwei voneinander unabhängigen Teilgetrieben. Über die Doppelkupplung, zwei in einem Ölbad laufende Lamellenkupplungen, die in einem gemeinsamen Gehäuse zusammengefasst sind, werden die beiden Getriebe über zwei Antriebswellen je nach Gangstufe abwechselnd mit dem Motor kraftschlüssig verbunden. Die hydraulischen Aktuatoren der Doppelkupplung erlauben dabei einen automatischen Schaltvorgang ohne Zugkraftunterbrechung. Gesteuert wird das Getriebe über ein sogenanntes Mechatronikmodul, in dem das elektronische Getriebesteuergerät, verschiedene Sensoren und die hydraulische Steuereinheit als eine kompakte Einheit zusammengefasst sind. Das Doppelkupplungsgetriebe DSG verfügt über zwei Fahrprogramme: den Normal- und den Sportmodus. Im Sportbetrieb fährt das DSG die Gänge weiter aus und schaltet bei Bedarf früher zurück. Die Gänge können jedoch auch manuell über die Tiptronic sequenziell geschaltet werden. Besonders sportlich ist dies über den Tiptronic-Schalter am Multifunktionslenkrad möglich. Das Kuppeln erfolgt jedoch immer vollautomatisch.

### 7-Gang-Doppelkupplungsgetriebe DSG

Das neue 7-Gang-Doppelkupplungsgetriebe DSG ist für Drehmomente von bis zu 250 Nm ausgelegt. Wie auch das 6-Gang-DSG besteht es aus zwei voneinander unabhängigen Teilgetrieben.

Das 7-Gang-DSG hat eine trockene Doppelkupplung mit organisch gebundenen Reibbelägen. Das führt dazu, dass man das Getriebeöl nur zum Schmieren der Verzahnung und der Lager und nicht zur Kühlung der Kupplung verwenden muss. Daraus ergibt sich ein hoher Wirkungsgrad des Getriebes, der sich in einem besseren Kraftstoffverbrauch niederschlägt.

Über die Doppelkupplung werden die beiden Getriebe über zwei Antriebswellen je nach Gangstufe abwechselnd mit dem Motor kraftschlüssig verbunden. Die hydraulischen Aktuatoren der Doppelkupplung erlauben dabei einen automatischen Schaltvorgang ohne Zugkraftunterbrechung. Gesteuert wird das Getriebe über ein sogenanntes Mechatronikmodul, in dem das elektronische Getriebesteuergerät, Sensoren und die hydraulische Steuereinheit als eine Einheit zusammengefasst sind.

Das Doppelkupplungsgetriebe DSG verfügt über zwei Fahrprogramme: den Normal- und den Sportmodus. Im Sportbetrieb fährt das DSG die Gänge weiter aus und schaltet bei Bedarf früher zurück. Die Gänge können jedoch auch manuell über die Tiptronic sequenziell geschaltet werden. Das Kuppeln erfolgt jedoch immer vollautomatisch.

### Kraftübertragung

- Frontantrieb über asbestfreie Einscheiben-Trockenkupplung
- Hydraulische Kupplungsbetätigung
- 5- und 6-Gang-Schaltgetriebe mit Doppelgelenk-Halbachsen
- 6- und 7-Gang-Doppelkupplungsgetriebe DSG

### Fahrwerk

- Elektronisches Stabilisierungsprogramm inkl. Elektronischer Differenzialsperre (EDS) und Antriebsschlupfregelung (ASR)
- Federung vorn durch Schraubenfedern mit Teleskopstoßdämpfern; alle Elemente in Federbeinen integriert
- Federung hinten mit Gasdruckstoßdämpfern und separaten Federn
- Radführung vorn durch Federbeine und (untere) Dreiecksquerlenker (spurstabilisierender Lenkrollradius)
- Radführung hinten durch Vierlenkerachse mit Einzelradaufhängung
- Stabilisator vorn und hinten

### Lenkung

- Elektromechanische Servolenkung
- Lenkrad höhen- und längseinstellbar
- Zusammenschiebbare Sicherheitslenksäule

### Bremsanlage

- Elektronisch geregeltes Antiblockiersystem (ABS) mit Elektronischer Bremskraftverteilung (EBV)
- Diagonal-Zweikreis-Bremssystem mit innenbelüfteten Scheibenbremsen vorn und hinten
- Asbestfreie Bremsbeläge
- Bremsassistent

### Aufbau

- Airbagsystem für Fahrer und Beifahrer
- Kopfairbagsystem für Front- und Fondpassagiere inkl. Seitenairbags vorn
- Selbsttragende Karosserie mit formstabilem Sicherheitsfahrgerüst
- Versteifungsprofile in den Türen und Seitenstrukturen zur Erhöhung der seitlichen Kollisionssicherheit
- Verformungszonen vorn und hinten

### Korrosionsschutz

- Verzinkte Karosserie
- Langzeit-Hohlraumkonservierung durch Heißwachs
- Kunststoff-Radhausschalen vorn und hinten
- Dauerschutzkonservierung für Unterboden und Radhäuser

## Abmessungen

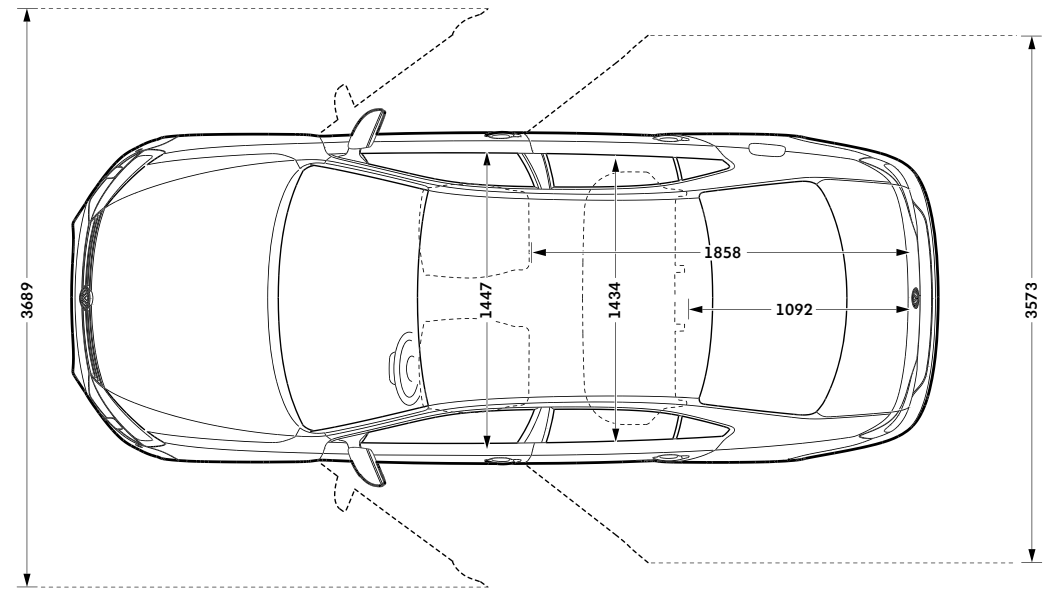
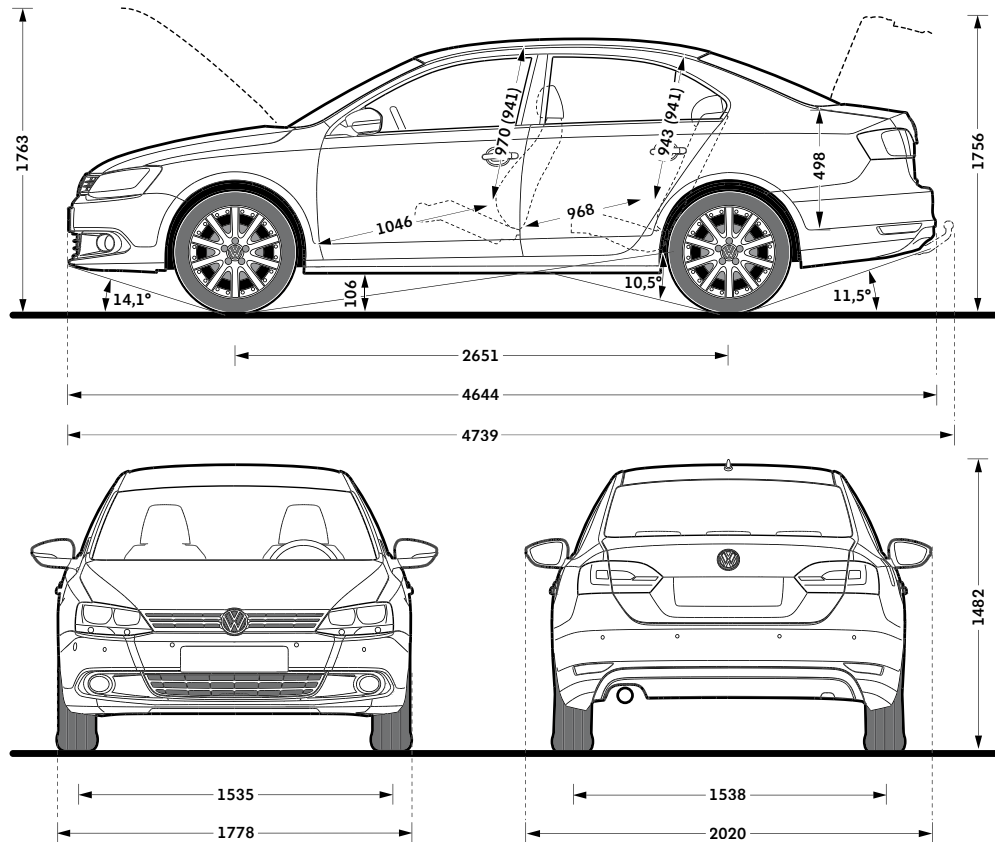

### Gepäckraumvolumen, l<sup>1)</sup>

510

### Kraftstoffbehältervolumen, l

ca. 55

### Wendekreis, m

ca. 11,1

Kraftstoffverbrauch in l/100 km: kombiniert zwischen 7,7 und 4,2; CO<sub>2</sub>-Emissionen in g/km: kombiniert zwischen 178 und 109  
Klammerwerte in der Skizze gelten bei Schiebe-/Ausstell-Glasdach.

<sup>1)</sup> Messung nach ISO 3832 mit Quadern von 200 x 100 x 50 mm Kantenlänge.



Der Weg zu Ihrem neuen Jetta kann ganz einfach und unkompliziert sein. Denn mit unseren Finanzdienstleistungen bekommen Sie alles aus einer Hand: ein maßgeschneidertes Finanzierungs- oder Leasingangebot und den optimalen Schutz einer umfassenden Versicherung, inklusive Garantie!

**Nutzen Sie den Service und die Erfahrung eines kompetenten Partners: Volkswagen Bank, Volkswagen Leasing und Volkswagen VersicherungsService – der Finanzdienstleister speziell für Sie als Volkswagen Fahrer. Damit Sie nicht nur Zeit, sondern auch bares Geld sparen.**

### **Volkswagen Bank: der clevere Weg zu Ihrem Jetta**

Verwirklichen Sie Ihren Traum vom neuen Jetta einfach und schnell. Sie haben die Wahl:

Beim AutoCredit finanzieren Sie Ihr Wunschfahrzeug mit äußerst niedrigen Monatsraten und einer höheren Schlussrate. Erst am Vertragsende wählen Sie, ob Sie das Auto zurückgeben, die Schlussrate weiterfinanzieren oder sie auf einmal begleichen.

Beim ClassicCredit führen Sie gleichbleibend günstige Monatsraten direkt zum Ziel:

Ihrem neuen Jetta.

Fragen Sie Ihren Volkswagen Partner auch nach PrämieLight Plus, dem günstigen Komplettangebot aus Auto, Finanzierung und der ersten Kfz-Versicherung mit Garantie. Zusätzlich schützt Sie bei längerer Krankheit die Restschuldversicherung. Ihr Volkswagen Partner berät Sie gern und stellt Ihnen ein maßgeschneidertes Angebot zusammen.

### **Volkswagen Leasing: der wirtschaftliche Weg zu Ihrem Jetta**

Wenn Sie Ihr Geld nicht beim Kauf eines neuen Jetta festlegen wollen, bietet Ihnen Volkswagen Leasing eine vorteilhafte Alternative, gleichgültig, ob Sie Ihr Fahrzeug privat oder geschäftlich einsetzen. Denn Sie zahlen nur für das, was Sie nutzen – in niedrigen, monatlichen Raten. So bleibt Geld frei für andere schöne Dinge. Außerdem fahren Sie immer ein neues Volkswagen Modell mit moderner und zuverlässiger Technik. Am Vertragsende geben Sie Ihren Jetta einfach zurück und leasen ein neues Modell. Und wenn Sie PrämieLight Plus wählen, bekommen Sie neben Ihrem neuen Jetta zu kleinen Monatsraten eine besonders günstige Kfz-Versicherung mit Garantie, die Sie weitreichend vor unerwarteten Reparaturkosten schützt. So können Sie sich jetzt mit PrämieLight Plus noch gründlicher gegen Kostenrisiken absichern: mit exklusiven Spartarifen, bequem und komplett aus einer Hand. Fragen Sie Ihren Volkswagen Partner.

### **Volkswagen VersicherungsService: Weg frei für Ihren Jetta**

Starten Sie durch, wenn andere warten!

Der Volkswagen VersicherungsService bietet Ihnen alle Voraussetzungen für perfekte Leistungen rund um Ihren neuen Jetta.

Grünes Licht von Anfang an: Gleich beim Autokauf erwartet Sie eine, auf Ihre persönliche Versicherungssituation abgestimmte, umfassende Beratung.

Grünes Licht für clevere Rechner: Profitieren Sie von unseren günstigen Angeboten, die Ihre Kosten auf ein Minimum reduzieren.

Grünes Licht für Ihre Mobilität: Der Volkswagen Versicherungs-Service hilft Ihnen in ganz Europa. Tag und Nacht, das ganze Jahr und immer in Ihrer Nähe!

Grünes Licht, wenn andere Rot sehen: Unser Schadensservice sorgt für eine schnelle Reparatur, selbstverständlich mit Originalersatzteilen und Garantie.

Grüne Welle: Lassen Sie keine Frage offen.

Ihr Volkswagen Partner informiert Sie gern.

**Schauen Sie doch mal vorbei!**  
**[www.volkswagenbank.de](http://www.volkswagenbank.de)**

# Der Jetta

Änderungen vorbehalten · Ausgabe: 26. April 2012  
[www.volkswagen.de](http://www.volkswagen.de)