

Technik und Preise
Gültig für das Modelljahr 2012



Das Auto.

DER POLO GTI



Modelle

Modelle mit Ottomotor	Getriebe	Türen	Leistung kW (PS)	Preis in €
Polo GTI	TSI 7-Gang-Doppelkupplungsgetriebe DSG	2	132 (180)	22.825,-

Ausstattungsübersicht

Ausstattung des Polo GTI, zusätzlich bzw. abweichend zur Ausstattung des Trendline

Exterieur und Räder	- 4 Leichtmetallräder „Denver“ 7 J x 17, Reifen 215/40 R 17, Radsicherungen mit erweitertem Diebstahlschutz
	- Abgas-Doppelendrohr verchromt, links
	- Außenspiegelgehäuse und Türgriffe in Wagenfarbe
	- Bremssättel rot lackiert
	- Folienschriftzug „GTI“ im Türeinstiegsbereich
	- Heckspoiler in Wagenfarbe
	- Kühlergrill in Wabenstruktur mit GTI-Schriftzug
	- Schwellerverbreiterung schwarz
	- Stoßfänger vorn und hinten in sportlichem Design, Lufteinlässe vorn in Wabenstruktur
Interieur	- Ablagetaschen an den Rückseiten der Vordersitze
	- Ausströmer und Schalthebelmanschette mit Einfassung in Chrom matt
	- Dachhimmel, Dachpfostenverkleidung, Haltegriffe und Sonnenblenden schwarz
	- Einstiegshilfe „Easy Entry“
	- Handbremshebelknopf in Chrom matt
	- Handbremshebelgriff in Leder mit roten Ziernähten
	- Handschuhfach mit Kühlmöglichkeit
	- Instrumente mit Zierringen in Chrom matt
	- Instrumententafel geschäumt
	- Leuchte im Fußraum vorn
- Lichtdrehshalter mit Einfassung in Chrom matt	

Die angegebenen Preise inkl. 19 % MwSt. sind unverbindliche Preisempfehlungen der Volkswagen AG ab Werk ohne Überführungskosten.

Die aufgeführten Motoren entsprechen der Emissionsklasse Euro 5 und erhalten die grüne Feinstaubplakette.

Informationen zu Kraftstoffverbräuchen, CO₂-Emissionen und Effizienzklassen finden Sie auf der Motorensseite 10.

DSG®, GTI® und TSI® sind eingetragene Marken der Volkswagen AG und anderer Unternehmen der Volkswagen Gruppe in Deutschland sowie in weiteren Ländern.

Die Tatsache, dass ein Zeichen in diesem Dokument nicht mit © versehen ist, kann nicht so ausgelegt werden, dass dieses Zeichen keine eingetragene Marke ist und/oder dass dieses Zeichen ohne vorherige schriftliche Zustimmung der Volkswagen Aktiengesellschaft verwendet werden könnte.

iPod ist eine eingetragene Marke von Apple Computer International.

Unsere Fahrzeuge sind serienmäßig mit Sommerreifen ausgestattet. Seit dem 04.12.2010 sind Sie in der Bundesrepublik Deutschland gesetzlich verpflichtet,

Ihr Fahrzeug bei Glätte, Schneeglätte, Schneematsch, Eis- oder Reifglätte mit M+S Reifen oder Ganzjahresreifen auszustatten. Ihr Volkswagen Partner informiert Sie gern.

Alle Angaben entsprechen den zum Zeitpunkt der Drucklegung vorhandenen Kenntnissen und basieren auf den Merkmalen des deutschen Marktes.

Ausstattungsübersicht

Ausstattung des Polo GTI, zusätzlich bzw. abweichend zur Ausstattung des Trendline

Interieur (Fortsetzung)	- Mittelarmlehne vorn mit Ablagebox und ausklappbarem Becherhalter hinten
	- Pedale in Alu-Optik
	- Rücksitzbank und -lehne asymmetrisch geteilt umklappbar
	- Schalthebelknauf in Leder, in Alu-Optik
	- Schalthebelmanschette mit roten Ziernähten
	- Schubladen unter den Vordersitzen
	- Sitzbezüge in Stoff, Dessin „Jacky“
	- Sportlenkrad (3 Speichen) in Leder mit roten Ziernähten und Alu-Dekor, mit Bedienungsmöglichkeit für Schaltung
	- Textilfußmatten vorn und hinten, mit roter Einfassung
	- Top-Sportsitze vorn mit Höheneinstellung
- Vordersitze beheizbar	
Sicherheit	- Nebelscheinwerfer
Funktion	- 2 Leseleuchten vorn und 1 hinten
	- Außenspiegel elektrisch einstell- und beheizbar
	- Doppelton-Signalhorn
	- Elektronische Differenzialsperre XDS, durch einseitigen, präzisen Bremsdruckaufbau wird das Kurvenverhalten noch sportlicher, schneller und zielgenauer
	- Fensterheber elektrisch für alle Türen
	- Klimaanlage, individuelle Einstellung von Temperatur, Luftverteilung und Gebläsedrehzahl
	- Make-up-Spiegel beleuchtet in den Sonnenblenden
	- Multifunktionsanzeige mit Anzeige u. a. von: Außentemperatur, Geschwindigkeitswarnung, durchschnittlichem Verbrauch, Durchschnittsgeschwindigkeit, momentanem Verbrauch, Fahrstrecke, Reichweite, Fahrzeit, Service, Gangempfehlung und Uhrzeit
	- ParkPilot, akustische Warnsignale bei Hindernissen im Heckbereich, zusätzlich mit optischen Warnsignalen ab Radiosystem „RCD 310“
	- Reifenkontrollanzeige, verliert ein Reifen Luft, wird der Fahrer darauf hingewiesen
	- Reserverad in Fahrbereifung, Stahl ¹⁾ inkl. Radschlüssel und Wagenheber (anstelle Tire Mobility Set)
	- Scheibenwaschdüsen vorn automatisch beheizt
	- Scheinwerferreinigungsanlage
	- Sportfahrwerk, Karosserie ca. 15 mm tiefer gelegt
	- Warnleuchte für Waschwasserstand
	- Zentralverriegelung mit Funkfernbedienung, 2 Funkklappschlüssel

¹⁾ Aufgrund unterschiedlicher Größen der Serien- und Reserveradbereifung ist das Reserverad nur mit eingeschränkter Höchstgeschwindigkeit nutzbar. Bitte entnehmen Sie den aktuellen Wert dem Reserverad-Aufkleber.

Sonderausstattungen

		Preis in €
„Sonderpakete“	Technikpaket	150,-
	- Diebstahlwarnanlage	
	- Geschwindigkeitsregelanlage	
	- Multimediabuchse MEDIA-IN mit USB-Adapterkabel (nur in Verbindung mit Radio-Navigationssystem „RNS 310“ bestellbar)	
4 Türen	..., inkl. Fensterheber hinten elektrisch	760,-
Airbags	Kopfairbags für die äußeren Fondpassagiere	480,-
Dachsystem	Panorama-Ausstell-/Schiebe-Glasdach elektrisch	880,-
	- 2 Leseleuchten vorn und 1 hinten	
	- Make-up-Spiegel beleuchtet in den Sonnenblenden	
Diebstahlwarnanlage	mit Innenraumüberwachung, bordspannungsunabhängigem Back-up-Horn, Abschleppschutz und Einzeltüröffnung	285,-
Fahrerassistenzsystem	Geschwindigkeitsregelanlage	205,-
	- speichert und hält die vom Fahrer gewählte Geschwindigkeit	
Fahrzeugschriftzüge	Entfall der Schriftzüge für die Modell- und Motorbezeichnung auf der Gepäckraumklappe	o. M.

o. M. = ohne Mehrpreis

Sonderausstattungen

		Preis in €
Klimaanlage	„Climatronic“	315,-
	- regelt die Innenraumtemperatur gemäß der vorgewählten Wunschtemperatur mit automatischer Anpassung der Gebläsedrehzahl und Betätigung der Luftverteilungsklappen	
	- gewährleistet bei allen Betriebs- und Witterungsverhältnissen ein angenehmes Klima mit möglichst zugfreier Durchströmung der Luft im Fahrgastraum	
	- Handschuhfach mit Kühlmöglichkeit	
	- Staub- und Pollenfilter mit Aktivkohleinsatz	
Lackierungen	Metallic/Perleffekt	450,-
Leder-/Alcantara-Ausstattung	Sportsitze vorn in Alcantara/Lederoptik	605,-
	- Lederlenkrad (3 Speichen) mit Dekor in Chrom matt	
	- Schalthebelknopf und Handbremshebelgriff in Leder	
	- Sitzmittelbahnen und -wangeninnenseiten in Alcantara, Seitenwangen und Kopfstützen in Lederoptik	
	- Vordersitze beheizbar	
Lenkräder	Multifunktions-Lederlenkrad (3 Speichen) mit Dekor in Chrom matt, Bedienungsmöglichkeit für Doppelkupplungsgetriebe DSG, Multifunktionsanzeige, Radio und Telefon (nur in Verbindung mit einem Radiosystem oder Radio-Navigationssystem bestellbar)	240,-
Licht und Sicht	Licht-und-Sicht-Paket	145,-
	- Innenspiegel automatisch abblendend	
	- Regensensor	

Sonderausstattungen

		Preis in €
Multimediasysteme	Multimediabuchse MEDIA-IN¹⁾ mit USB-Adapterkabel im Handschuhfach	175,-
	- Schnittstelle für MP3-Player mit USB-Zertifizierung, Apple iPods ab der vierten Generation, Apple iPhones und externe Datenspeicher	
	- bietet die Möglichkeit, Audiodateien direkt von mobilen Datenspeichern über die fest integrierten Infotainmentsysteme wiederzugeben	
	- unterstützte Audio-Formate: MP3, WMA, Ogg Vorbis, AAC	
	(nur in Verbindung mit Radiosystemen [Ausnahme „RCD 210“] oder Radio-Navigationssystem bestellbar; iPod-Anschluss nur über zusätzliches Adapterkabel ²⁾)	
..., mit iPod-/iPhone-Adapterkabel	195,-	
..., in Verbindung mit Technikpaket	20,-	
	(nur in Verbindung mit Radiosystemen [Ausnahme „RCD 210“] oder Radio-Navigationssystem bestellbar; USB-Anschluss nur über zusätzliches Adapterkabel ²⁾)	
Radio- und Navigationssysteme	Radiosystem „RCD 210“, 2 x 20 Watt, 4 Lautsprecher	490,-
	- CD-Player	
	- Lautsprecher vorn	
	- MP3-Wiedergabefunktion mit Titelanzeige	
	(nicht in Verbindung mit Multimediabuchse MEDIA-IN oder digitalem Radioempfang DAB bestellbar)	
	Radiosystem „RCD 310“, 4 x 20 Watt, 6 Lautsprecher	660,-
	- CD-Player	
	- Doppel-Tuner mit Phasen-Diversity für bestmöglichen Radioempfang	
	- Lautsprecher vorn und hinten	
	- MP3-Wiedergabefunktion mit Titelanzeige	
- Multimediabuchse AUX-IN ³⁾		
..., für Navigationsfunktion „RNS 310“ (für „RCD 310“)	660,-	
(nur in Verbindung mit Navigationsfunktion „RNS 310“ [für „RCD 310“] bestellbar)		

¹⁾ Bitte prüfen Sie, ob die externe Audioquelle mit der Multimediabuchse MEDIA-IN kompatibel ist.

²⁾ Das Adapterkabel ist nicht im Preis inbegriffen und muss separat über die Volkswagen Zubehör GmbH bestellt werden.

Weitere Informationen finden Sie auf www.volkswagen-zubehoer.de.

³⁾ ermöglicht per 3,5 mm Klinkebuchse den Anschluss einer externen Audioquelle an das Radiosystem bzw. Radio-Navigationssystem

Sonderausstattungen

	Preis in €	
Radio- und Navigationssysteme (Fortsetzung)	Navigationsfunktion „RNS 310“ (für „RCD 310“)¹⁾	515,-
	- CD für Deutschland ²⁾	
	- CD-Laufwerk auch zur Wiedergabe von Audio-CDs	
	- Doppel-Tuner mit Phasen-Diversity für bestmöglichen Radioempfang	
	- Fahrempfehlung akustisch (Sprachausgabe)	
	- Fahrempfehlungen optisch im Multifunktionsdisplay des Navigationssystems	
	- mehrfarbiges TFT-Display (Bildschirmdiagonale 12,7 cm) mit Kartendarstellung im mittleren Instrumententafelbereich	
	- MP3-Wiedergabe mit Titelanzeige	
	- Multimediabuchse AUX-IN ³⁾	
	- Radio im Navigationsgerät integriert	
	- SD-Kartenschacht (zur Wiedergabe von Audiodateien)	
	- Touchscreen-Bedienung	
	- Verkehrszeichenanzeige	
	- Wiedergabe von Audio-CDs auch bei aktiver Zielführung	
	- Zielführung dynamisch über separaten RDS TMC-Tuner	
	(nur in Verbindung mit Radiosystem „RCD 310“ für Navigationsfunktion „RNS 310“ und nicht mit digitalem Radioempfang DAB bestellbar)	
	Radiosystem „RCD 510“, 4 x 20 Watt, 6 Lautsprecher	
- automatische Aufzeichnung von bis zu neun Verkehrsdurchsagen mit einer Gesamtlänge von bis zu vier Minuten (TIM: Traffic Information Memory) ⁴⁾		
- Doppel-Tuner mit Phasen-Diversity für bestmöglichen Radioempfang		
- integrierter CD-Wechsler für 6 CDs		
- Lautsprecher vorn und hinten		
- mehrfarbiges TFT-Display (Bildschirmdiagonale 16,5 cm)		
- MP3-Wiedergabefunktion mit Titelanzeige		
- Multimediabuchse AUX-IN ³⁾		
- SD-Kartenschacht (zur Wiedergabe von Audiodateien)		
- Touchscreen-Bedienung		
Digitaler Radioempfang DAB	220,-	
- Empfang von digital ausgestrahlten Radiosendern und Verkehrsinformationen zusätzlich zum analogen Senderangebot		
- Empfang ist abhängig von der lokalen Verfügbarkeit von digitalen Netzen		
(nur in Verbindung mit Radiosystem „RCD 310“ oder „RCD 510“ bestellbar)		

¹⁾ Bei Bestellung der Navigationsfunktion „RNS 310“ (für „RCD 310“) erhalten Sie ein vom Radiosystem „RCD 310“ optisch abweichendes Radio-Navigationssystem.

²⁾ Anstelle der deutschen CD-ROM sind europäische CDs ohne Mehrpreis lieferbar.

³⁾ ermöglicht per 3,5 mm Klinkebuchse den Anschluss einer externen Audioquelle an das Radiosystem bzw. Radio-Navigationssystem

⁴⁾ entfällt in Verbindung mit digitalem Radioempfang

Sonderausstattungen

		Preis in €
Räder/Reifen - 17	„Detroit“	150,-
	- 4 Leichtmetallräder 7 J x 17	
	- Reifen 215/40 R 17	
Räder/Reifen - Winterräder (zusätzlich)	4 Stahlräder 6 J x 15	525,-
	- Winterreifen 185/60 R 15 T	
	- Radvollblenden	
Raucherausführung	- Zigarettenanzünder anstelle Steckdose mit Deckel vorn	20,-
Scheiben	Seitenscheiben hinten und Heckscheibe abgedunkelt, zu 65 % lichtabsorbierend	165,-
Scheinwerfer	Xenon-Scheinwerfer mit LED-Tagfahrlicht	860,-
	- Bi-Xenon-Scheinwerfer für Abblend- und Fernlicht	
	- Kennzeichenbeleuchtung in LED-Technik	
	- Leuchtweitenregulierung dynamisch	
	- statisches Kurvenfahrlicht	
	- Scheinwerfer-Reinigungsanlage	
	- Warnleuchte für Waschwasserstand	85,-
	Nebelscheinwerfer inkl. statischem Kurvenfahrlicht	50,-
Tagfahrlicht (Entfall Dauerfahrlicht)		

Sonderausstattungen

		Preis in €	
Telefone	Mobiltelefonvorbereitung „Plus“	430,-	
	- Außenantennenanbindung über Mobiltelefon-Ladeschale ¹⁾		
	- Bedienung und Anzeige über Mobiltelefon und optional über Touchscreen des Radiosystem „RCD 510“ sowie Radio-Navigationssystem „RNS 310“		
	- drahtlose Kommunikationsschnittstelle BLUETOOTH AUDIO (ausschließlich kompatibel mit advanced audio distribution profile A2DP; Funktion nicht in Verbindung mit Radiosystem „RCD 210“bestellbar)		
	- Freisprecheinrichtung		
	- für Mobiltelefone mit Bluetooth-Schnittstelle(hands free profile 1.5) und GSM 900/1800 MHz		
	- Halterung für Mobiltelefon-Ladeschale ¹⁾		
	- Sprachbedienung (nur in Verbindung mit Radiosystemen oder Radio-Navigationssystem bestellbar)		
	Nokia 6303i classic Volkswagen Edition inkl. Mobiltelefon-Ladeschale		300,-
	- 3,2-Megapixel-Kamera mit 4-fach Digitalzoom		
	- Bluetooth-Schnittstelle mit remote SIM Access Profile (rSAP)- und hands free profile (hfp)-Unterstützung		
	- GSM 900/1800/1900 MHz		
	- Netzsteckerladegerät 100-240 Volt, zusätzlich		
	- Organizerfunktion (nur in Verbindung mit Mobiltelefonvorbereitung „Plus“ bestellbar)		

¹⁾ Die Mobiltelefon-Ladeschale ist nicht im Preis inbegriffen, sondern muss separat über die Firma Volkswagen Zubehör GmbH bestellt werden.
Bitte prüfen Sie, ob die Mobiltelefon-Ladeschale für das jeweilige Mobiltelefon geeignet ist.
Informationen zur Kompatibilität und zu verfügbaren Mobiltelefon-Ladeschalen finden Sie auf www.volkswagen-zubehoer.de.

Motoren

132 kW (180 PS) TSI

Motor, Getriebe	Motor-Bauart/Ventile pro Zylinder	4-Zylinder-Ottomotor/4
	Einspritzung/Aufladung	Direkteinspritzung/Twincharger
	Hubraum, Liter/cm ³	1,4/1390
	max. Leistung, kW (PS) bei 1/min	132 (180)/6200
	max. Drehmoment, Nm bei 1/min	250/2000-4500
	Emissionsklasse	Euro 5 ⁶⁾
	Getriebevariante	7-Gang-Doppelkupplungsgetriebe DSG
Gewichte, kg²⁾	Leergewicht ¹⁾	1269
	zul. Gesamtgewicht	1680
	Zuladung ⁷⁾	486
	zul. Achslast vorn/hinten	930/800
	zul. Anhängelasten ³⁾ : gebremst bei 12%/8% Steigung	1200/1200
	ungebremst	630
	zul. Stützlast/zul. Dachlast	50/75
Fahrleistungen	Höchstgeschwindigkeit, km/h	229
	Beschleunigung von 0-80/0-100 km/h, s	5,2/6,9
Kraftstoffverbrauch, l/100 km⁴⁾	Kraftstoff	Superbenzin schwefelfrei, min. 95 ROZ nach DIN EN 228 ⁵⁾
	mit Doppelkupplungsgetriebe DSG: innerorts/außerorts/kombiniert	7,5/5,1/5,9
CO₂-Emission kombiniert, g/km⁴⁾	mit Doppelkupplungsgetriebe DSG	139
Effizienzklasse⁸⁾	mit Doppelkupplungsgetriebe DSG	D

Hinweise zu den Bemerkungen 1)-8) finden Sie auf Seite 11.

Hinweise

- ¹⁾ Fahrzeugleergewicht mit Fahrer 68 kg, 7 kg Gepäck und Kraftstoffbehälter zu 90% gefüllt, ermittelt nach der RL 92/21/EWG in der gegenwärtig geltenden Fassung.
- ²⁾ Je nach Sonderausstattung ergeben sich individuelle Gewichte des Fahrzeugs und somit abweichende Verbräuche und CO₂-Emissionen.
- ³⁾ Mit zunehmender Höhe verringert sich zwangsläufig die Motorleistung. Ab 1000 m über Meereshöhe und je weitere 1000 m sind daher jeweils 10 % vom Gesamtgewicht (zul. Anhängelast + zul. Gesamtgewicht des Zugfahrzeuges) abzuziehen.
- ⁴⁾ Die Kraftstoffverbrauchs- und Emissionswerte sind nach den vorgeschriebenen Messverfahren (VO [EG] 715/2007 in der gegenwärtig geltenden Fassung) ermittelt. Hinweis nach Richtlinie 1999/94/EG in der gegenwärtig geltenden Fassung: Die Angaben beziehen sich nicht auf ein einzelnes Fahrzeug und sind nicht Bestandteil des Angebotes, sondern dienen allein Vergleichszwecken zwischen den verschiedenen Fahrzeugtypen. Kraftstoffverbrauch und CO₂-Emissionen eines Fahrzeugs hängen nicht nur von der effizienten Ausnutzung des Kraftstoffs durch das Fahrzeug ab, sondern werden auch vom Fahrverhalten und anderen nichttechnischen Faktoren beeinflusst. CO₂ ist das für die Erderwärmung hauptsächlich verantwortliche Treibhausgas. Ein Leitfaden über den Kraftstoffverbrauch und die CO₂-Emissionen, der Daten für alle neuen Personenkraftfahrzeugmodelle enthält, ist unentgeltlich an allen Verkaufsorten in der Europäischen Union sowie für Interessenten aus Deutschland auch bei der DAT Deutsche Automobil Treuhand GmbH, Hellmuth-Hirth-Straße 1, 73760 Ostfildern erhältlich.
- ⁵⁾ Die Angaben zu Leistung und Verbrauch beziehen sich auf den Betrieb mit Superbenzin schwefelfrei ROZ 98 nach DIN EN 228. Kraftstoffqualität bleifrei mit ROZ 95 mit einem maximalen Ethanolanteil von 10 Prozent (E10) ist grundsätzlich verwendbar. Detaillierte Informationen zur Verträglichkeit von E10-Kraftstoffen finden Sie unter www.volkswagen.de oder unter www.dat.de/e10liste/e10vertraeglichkeit.
- ⁶⁾ Fahrzeuge der Emissionsklasse Euro 5 erhalten die grüne Feinstaubplakette.
- ⁷⁾ Die Zuladung beinhaltet 68 kg für Fahrer und 7 kg für Gepäck.
- ⁸⁾ Effizienzklassen bewerten Fahrzeuge anhand der CO₂-Emissionen unter Berücksichtigung des Fahrzeugleergewichts. Fahrzeuge, die dem Durchschnitt entsprechen, werden mit D eingestuft. Fahrzeuge, die besser sind als der heutige Durchschnitt, werden mit A+, A, B oder C eingestuft. Fahrzeuge, die schlechter als der Durchschnitt sind, werden mit E, F oder G beschrieben. Messverfahren der Kraftstoffverbrauchs- und Emissionswerte siehe ⁴⁾.

Zusätzliche Hinweise

Service-Termine bei Volkswagen unterscheiden sich nach Terminen mit Motorölwechsel (z.B. Intervall-Service) und Terminen ohne Motorölwechsel (z.B. Inspektions-Service). Ein Service-Aufkleber am Türholm bzw. die Service-Intervall-Anzeige im Display des Kombi-Instruments dient als Erinnerung für die Fälligkeit des nächsten Service-Termins.

Service-Termine (mit Wartungsintervallverlängerung):
Intervall-Service: nach flexibler Service-Intervall-Anzeige (spätestens nach 2 Jahren), Inspektions-Service: erster nach 3 Jahren/60.000 km*, dann alle 2 Jahre/60.000 km*

Service-Termine (ohne Wartungsintervallverlängerung):
Ölwechsel-Service: 15.000 km oder 1 Jahr*
Intervall-Service: 30.000 km oder 2 Jahre*
Inspektions-Service: erster nach 3 Jahren/60.000 km*, dann alle 2 Jahre/60.000 km*

Rücknahme und Verwertung von Altfahrzeugen

Volkswagen stellt sich den Herausforderungen der modernen Gesellschaft und berücksichtigt sie in allen neuen Produkten der Marke Volkswagen. Dies gilt natürlich auch für den Umwelt- und Ressourcenschutz. Daher sind alle Volkswagen umweltfreundlich verwertbar und können grundsätzlich kostenlos** zurückgegeben werden. Nähere Informationen zu Rücknahme und Verwertung von Altfahrzeugen erhalten Sie bei Ihrem Volkswagen Partner, im Internet unter www.volkswagen.de und über die kostenlose Hotline 0800-VOLKSWAGEN (0800 86 55 79 24 36).

* je nachdem, was zuerst eintritt

**bei Erfüllung der nationalen gesetzlichen Voraussetzungen

Technik

7-Gang-Doppelkupplungsgetriebe DSG

Das neue 7-Gang-Doppelkupplungsgetriebe DSG ist für Drehmomente von bis zu 250 Nm ausgelegt. Wie auch das 6-Gang-DSG besteht es aus zwei voneinander unabhängigen Teilgetrieben.

Das 7-Gang-DSG hat eine trockene Doppelkupplung mit organisch gebundenen Reibbelägen. Das führt dazu, dass man das Getriebeöl nur zum Schmieren der Verzahnung und der Lager und nicht zur Kühlung der Kupplung verwenden muss. Daraus ergibt sich ein hoher Wirkungsgrad des Getriebes, der sich in einem besseren Kraftstoffverbrauch niederschlägt.

Über die Doppelkupplung werden die beiden Getriebe über zwei Antriebswellen je nach Gangstufe abwechselnd mit dem Motor kraftschlüssig verbunden. Die hydraulischen Aktuatoren der Doppelkupplung erlauben dabei einen automatischen Schaltvorgang ohne Zugkraftunterbrechung.

Gesteuert wird das Getriebe über ein sogenanntes Mechatronikmodul, in dem das elektronische Getriebesteuerggerät, Sensoren und die hydraulische Steuereinheit als eine Einheit zusammen gefasst sind.

Das Doppelkupplungsgetriebe DSG verfügt über zwei Fahrprogramme: den Normal- und den Sportmodus. Im Sportbetrieb fährt das DSG die Gänge weiter aus und schaltet bei Bedarf früher zurück. Die Gänge können jedoch auch manuell über die Tiptronic sequenziell geschaltet werden. Das Kuppeln erfolgt jedoch immer vollautomatisch.

Kraftübertragung

- Frontantrieb
- 7-Gang-Doppelkupplungsgetriebe DSG

Fahrwerk

- Federung vorn durch Schraubenfedern mit Teleskop-Gasdruckstoßdämpfern; alle Elemente in Federbeinen integriert
- Federung hinten mit Gasdruckstoßdämpfern und separaten Federn
- Radführung vorn durch Federbeine und (untere) Dreiecksquerlenker (spurstabilisierender Lenkrollradius)
- Radführung hinten durch Verbundlenkerachse mit integriertem Stabilisator
- Stabilisator vorn
- Elektronisches Stabilisierungsprogramm inkl. Antiblockiersystem mit Bremsassistent, Antriebs-schlupfregelung, Elektronische Differenzialsperre, Motorschleppmomentregelung und elektronischer Bremskraftverteilung

Lenkung

- Wartungsfreie Zahnstangenlenkung mit geschwindigkeitsabhängig geregelter, elektrohydraulischer Servolenkung
- Höhen- und längseinstellbare und zusammenschiebbare Sicherheitslenksäule

Bremsanlage

- Zweikreis-Bremsystem mit innenbelüfteten Scheibenbremsen vorn und Scheibenbremsen hinten
- Bremskraftverstärker mit Dual-Rate-Funktion
- Asbestfreie Bremsbeläge

Aufbau

- Selbsttragende Karosserie mit formstabilem Sicherheitsfahrgraum
- Airbagsystem für Fahrer und Beifahrer
- Seitenairbag für Fahrer und Beifahrer
- Versteifungsprofile in den Türen und Seitenstrukturen zur Erhöhung der seitlichen Kollisionssicherheit
- Verformungszonen vorn und hinten

Korrosionsschutz

- Karosserie-Verzinkung
- Langzeit-Hohlraumkonservierung durch Heißwachs
- Kunststoff-Radhausschalen vorn und hinten
- Unterbodenverkleidung

Abmessungen

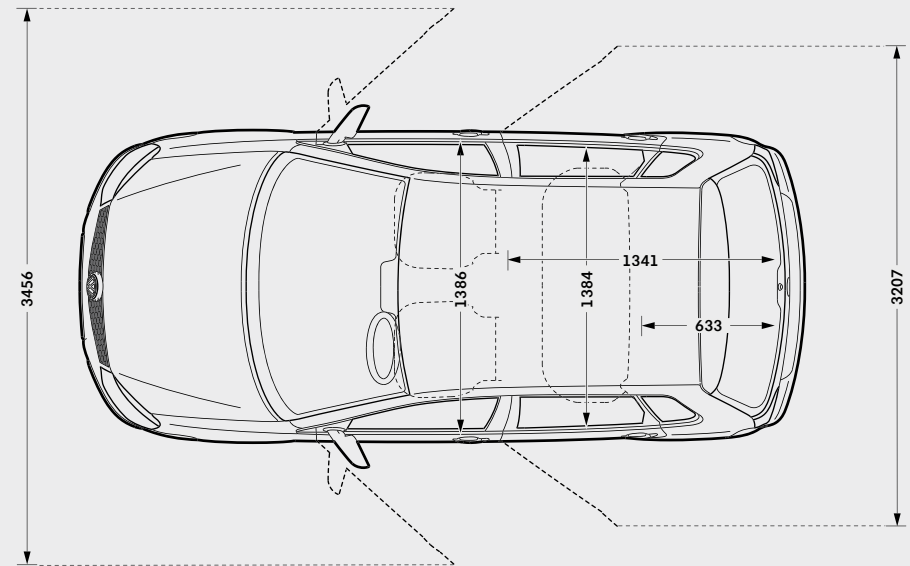
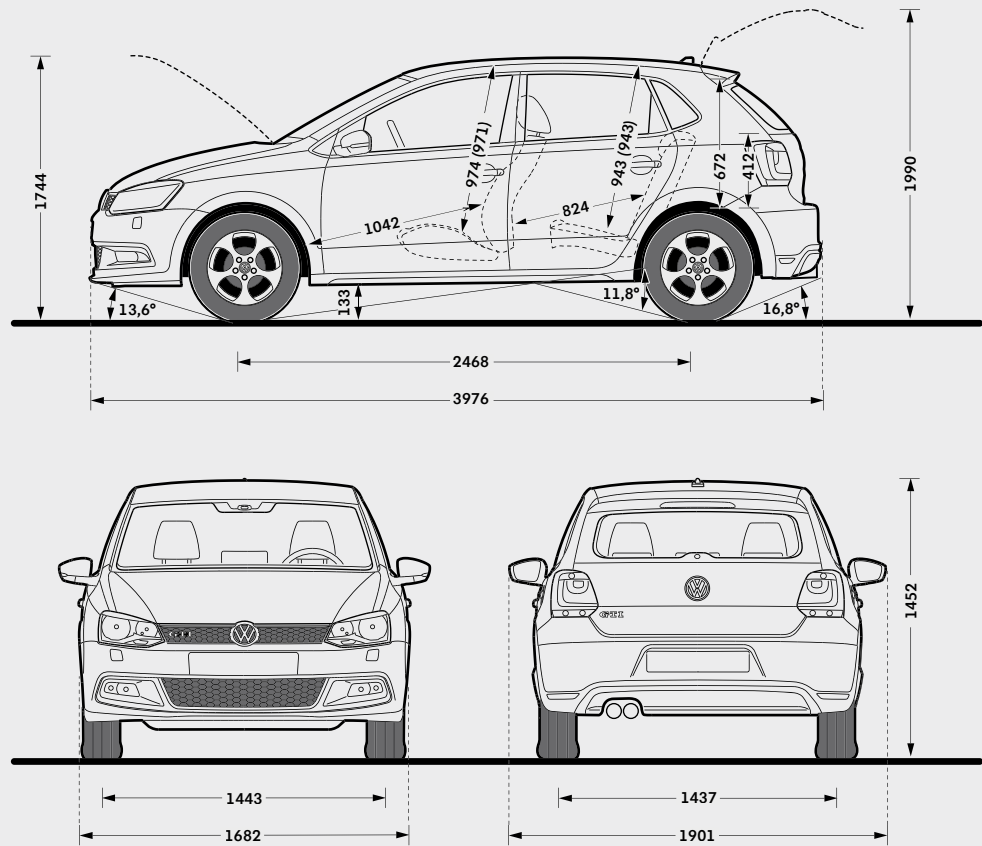

Gepäckraumvolumen, l¹⁾

204 - 882

Kraftstoffbehältervolumen, l

ca. 45

Wendekreis, m

ca. 10,6

Klammerwerte gelten bei Schiebe-/Ausstell-Glasdach elektrisch.

¹⁾ Messung nach ISO 3832 mit Quadern von 200 x 100 x 50 mm Kantenlänge.

Volkswagen Bank

Der Weg zu Ihrem neuen Polo GTI kann ganz einfach und unkompliziert sein. Denn mit unseren Finanzdienstleistungen bekommen Sie alles aus einer Hand: ein maßgeschneidertes Finanzierungs- oder Leasingangebot und den optimalen Schutz einer umfassenden Versicherung, inklusive Garantie!

Nutzen Sie den Service und die Erfahrung eines kompetenten Partners: Volkswagen Bank, Volkswagen Leasing und Volkswagen VersicherungsService – der Finanzdienstleister speziell für Sie als Volkswagen Fahrer. Damit Sie nicht nur Zeit, sondern auch bares Geld sparen.

Volkswagen Bank: der clevere Weg zu Ihrem Polo GTI

Verwirklichen Sie Ihren Traum vom neuen Polo GTI einfach und schnell. Sie haben die Wahl:

Beim AutoCredit finanzieren Sie Ihr Wunschfahrzeug mit äußerst niedrigen Monatsraten und einer höheren Schlussrate. Erst am Vertragsende wählen Sie, ob Sie das Auto zurückgeben, die Schlussrate weiterfinanzieren oder sie auf einmal begleichen.

Beim ClassicCredit führen Sie gleichbleibend günstige Monatsraten direkt zum Ziel: Ihrem neuen Polo GTI.

Fragen Sie Ihren Volkswagen Partner auch nach PrämieLight Plus, dem günstigen Komplettangebot aus Auto, Finanzierung und der ersten Kfz-Versicherung mit Garantie. Zusätzlich schützt Sie bei längerer Krankheit die Restschuldversicherung.

Ihr Volkswagen Partner berät Sie gern und stellt Ihnen ein maßgeschneidertes Angebot zusammen.

Volkswagen Leasing: der wirtschaftliche Weg zu Ihrem Polo GTI

Wenn Sie Ihr Geld nicht beim Kauf eines neuen Polo GTI festlegen wollen, bietet Ihnen Volkswagen Leasing eine vorteilhafte Alternative, gleichgültig, ob Sie Ihr Fahrzeug privat oder geschäftlich einsetzen. Denn Sie zahlen nur für das, was Sie nutzen – in niedrigen, monatlichen Raten. So bleibt Geld frei für andere schöne Dinge. Außerdem fahren Sie immer ein neues Volkswagen Modell mit moderner und zuverlässiger Technik. Am Vertragsende geben Sie Ihren Polo GTI einfach zurück und leasen ein neues Modell. Und wenn Sie PrämieLight Plus wählen, bekommen Sie neben Ihrem neuen Polo GTI zu kleinen Monatsraten eine besonders günstige Kfz-Versicherung mit Garantie, die Sie weitreichend vor unerwarteten Reparaturkosten schützt. So können Sie sich jetzt mit PrämieLight Plus noch gründlicher gegen Kostenrisiken absichern: mit exklusiven Spartarifen, bequem und komplett aus einer Hand. Fragen Sie Ihren Volkswagen Partner.

Volkswagen VersicherungsService: Weg frei für Ihren Polo GTI

Starten Sie durch, wenn andere warten! Der Volkswagen VersicherungsService bietet Ihnen alle Voraussetzungen für perfekte Leistungen rund um Ihren neuen Polo GTI. Grünes Licht von Anfang an: Gleich beim Autokauf erwartet Sie eine, auf Ihre persönliche Versicherungssituation abgestimmte, umfassende Beratung.

Grünes Licht für clevere Rechner: Profitieren Sie von unseren günstigen Angeboten, die Ihre Kosten auf ein Minimum reduzieren.

Grünes Licht für Ihre Mobilität: Der Volkswagen Versicherungs-Service hilft Ihnen in ganz Europa. Tag und Nacht, das ganze Jahr und immer in Ihrer Nähe!

Grünes Licht, wenn andere Rot sehen: Unser Schadenservice sorgt für eine schnelle Reparatur, selbstverständlich mit Originalersatzteilen und Garantie.

Grüne Welle: Lassen Sie keine Frage offen. Ihr Volkswagen Partner informiert Sie gern.

Schauen Sie doch mal vorbei!
www.volkswagenbank.de

DER POLO GTI

Änderungen vorbehalten · Ausgabe: 06. Oktober 2011

Internet: www.volkswagen.de