

Technik und Preise  
Gültig für das Modelljahr 2012



Das Auto.

# Der Polo



## Modelle

Modelle mit Ottomotor		Getriebe	Türen	Leistung kW (PS)	Preis in €
Polo Trendline		5-Gang	2	44 (60)	12.450,-
		5-Gang	2	51 (70)	12.975,-
	BlueMotion Technology	5-Gang	2	51 (70)	13.475,-

Modelle mit Dieselmotor		Getriebe	Türen	Leistung kW (PS)	Preis in €
Polo Trendline	TDI	5-Gang	2	55 (75)	15.250,-
	TDI BlueMotion Technology	5-Gang	2	66 (90)	16.450,-

Modell mit bivalentem Antriebskonzept (Betrieb mit Autogas [LPG] oder Benzin)		Getriebe	Türen	Leistung kW (PS)	Preis in €
Polo Trendline	BiFuel	5-Gang	2	60 (82)	17.125,-

## Ausstattungsübersicht

### Ausstattung des Polo Trendline

Exterieur und Räder	
	- 4 Stahlräder 5 J x 14 mit Radvollblenden, Reifen 175/70 R 14 (nicht für BlueMotion Technology)
	- 4 Stahlräder 6 J x 15 mit Radvollblenden, rollwiderstandsoptimierte Reifen 185/60 R 15 (nur bei BlueMotion Technology)
	- Blinkleuchten seitlich in die Außenspiegel integriert
	- Dachpfostenverkleidung hochglänzend
	- Halogen-Hauptscheinwerfer und Blinkleuchten unter gemeinsamer Klarglasabdeckung
	- Karosserie verzinkt
	- Kühlergrill und Lufteinlassgitter schwarz
	- Schriftzug „BlueMotion Technology“ auf der Gepäckraumklappe (nur bei BlueMotion Technology)
	- Stoßfänger in Wagenfarbe
	- Wärmeschutzverglasung grün

Die angegebenen Preise inkl. 19% MwSt. sind unverbindliche Preisempfehlungen der Volkswagen AG ab Werk ohne Überführungskosten.

Alle aufgeführten Motoren entsprechen der Emissionsklasse Euro 5 und erhalten die grüne Feinstaubplakette.

Informationen zu Kraftstoffverbräuchen, CO<sub>2</sub>-Emissionen und Effizienzklassen finden Sie auf den Motorenseiten 25 - 32.

BlueMotion®, DSG®, TDI® und TSI® sind eingetragene Marken der Volkswagen AG und anderer Unternehmen der Volkswagen Gruppe in Deutschland sowie in weiteren Ländern.

Die Tatsache, dass ein Zeichen in diesem Dokument nicht mit © versehen ist, kann nicht so ausgelegt werden, dass dieses Zeichen keine eingetragene Marke ist und/oder

dass dieses Zeichen ohne vorherige schriftliche Zustimmung der Volkswagen Aktiengesellschaft verwendet werden könnte.

iPod ist eine eingetragene Marke von Apple Computer International.

Unsere Fahrzeuge sind serienmäßig mit Sommerreifen ausgestattet. Seit dem 04.12.2010 sind Sie in der Bundesrepublik Deutschland gesetzlich verpflichtet,

Ihr Fahrzeug bei Glätte, Schneeglätte, Schneematsch, Eis- oder Reifglätte mit M+S Reifen oder Ganzjahresreifen auszustatten. Ihr Volkswagen Partner informiert Sie gern.

Alle Angaben entsprechen den zum Zeitpunkt der Drucklegung vorhandenen Kenntnissen und basieren auf den Merkmalen des deutschen Marktes.

## Ausstattungsübersicht

### Ausstattung des Polo Trendline

<b>Interieur</b>	- 2 Becherhalter vorn
	- Ablagefächer in allen Türen (vorn mit Halterung für 1,5-l-Flaschen)
	- Fahrersitz mit Höheneinstellung
	- Gepäckraumabdeckung
	- Haltegriffe gedämpft
	- Lenkrad (3 Speichen)
	- Nichtraucher Ausführung, Steckdose mit Deckel anstelle Zigarettenanzünder vorn
	- Rücksitzbank und -lehne ungeteilt umklappbar, 3-sitzig
	- Sitzbezüge in Stoff, Dessin „Metric“
- Taschenhaken im Gepäckraum	
<b>Sicherheit</b>	- 3 Dreipunkt-Automatiksicherheitsgurte hinten
	- 3 Kopfstützen hinten
	- Airbag für Fahrer und Beifahrer, mit Beifahrerairbag-Deaktivierung sowie Kopf- und Seitenairbags vorn, kombiniert
	- Dreipunkt-Automatiksicherheitsgurte vorn mit Höheneinstellung und Gurtstraffer
	- Elektronisches Stabilisierungsprogramm inkl. Antiblockiersystem mit Bremsassistent, Antriebsschlupfregelung, Elektronische Differenzialsperre und Motorschleppmomentregelung
	- ISOFIX-Halteösen (Vorrichtung zur Befestigung von 2 Kindersitzen auf der Rücksitzbank)
	- Scheibenbremsen hinten (Serie ab 66 kW)
	- Scheibenbremsen vorn innenbelüftet
	- Sicherheitsoptimierte Kopfstützen vorn
	- Verbandtasche und Warndreieck
	- Wegfahrsperrung elektronisch
<b>Funktion</b>	- Außenspiegel von innen einstellbar, auf der Fahrerseite asphärisch
	- Berganfahrassistent, verhindert beim Anfahren an Steigungen ein Zurückrollen des Fahrzeugs
	- Dauerfahrlicht
	- Fensterheber vorn elektrisch
	- Gangempfehlung im Kombi-Instrument
- Gepäckraumbeleuchtung	

## Ausstattungsübersicht

### Ausstattung des Polo Trendline

<b>Funktion</b> (Fortsetzung)	- Halterung für Verbandtasche und Warndreieck
	- Heckscheibenwischer mit Intervallschaltung
	- Heiz- und Frischluftsystem mit 4-stufigem Gebläse und Umluftschaltung
	- Innenleuchte vorn mit Abschaltverzögerung und Kontaktschalter an allen Türen
	- Instrumentenbeleuchtung weiß, regelbar; rotes Nachtdesign für Schalter
	- Kombi-Instrument mit elektronischem Tachometer, Kilometer- und Tageskilometerzähler, Drehzahlmesser
	- Komfortblinker (1 x Antippen = 3 x Blinken)
	- Kontrollleuchten und Service-Intervallanzeige
	- Lenksäule mit Höhen- und Längseinstellung
	- Make-up-Spiegel in den Sonnenblenden
	- Scheibenwischer vorn mit Intervallschaltung
	- Servolenkung elektrohydraulisch geregelt
	- Start-Stopp-System mit Bremsenergie-Rückgewinnung (nur bei BlueMotion Technology)
	- Staub- und Pollenfilter
	- Tire Mobility Set: 12-Volt-Kompressor und Reifendichtmittel
	- Warnton für nicht ausgeschaltetes Licht
	- Warnton und -leuchte für nicht angelegte Gurte vorn
	- Zentralverriegelung

### Ausstattung für den Polo BiFuel, zusätzlich bzw. abweichend zu den jeweiligen Ausstattungslinien

<b>Interieur</b>	- Rücksitzbank und -lehne asymmetrisch geteilt umklappbar, mit doppelten Gepäckraumboden
<b>Funktion</b>	- Antriebskonzept bivalent (Betrieb wahlweise mit Autogas [LPG] oder Benzin)
	- Behältervolumen des Benzintanks (45 l) bleibt vollständig erhalten
	- Einfüllstutzen für Autogas (LPG) unter der Tankklappe integriert
	- gasfester Motor
	- Gasfüllstand (im Kombi-Instrument)
	- (Auto) Gastank in der Reserveradmulde, Fassungsvermögen von ca. 52 l
	- Multifunktionsanzeige
	- Reifenkontrollanzeige
	- Schalter für Gas-/Benzinbetrieb für Betriebsfunktion

## Modelle

Modelle mit Ottomotor		Getriebe	Türen	Leistung kW (PS)	Preis in €
Polo Comfortline		5-Gang	2	51 (70)	14.525,-
	BlueMotion Technology	5-Gang	2	51 (70)	14.925,-
		5-Gang	2	63 (85)	15.500,-
		7-Gang-Doppelkupplungsgetriebe DSG	2	63 (85)	16.950,-
	TSI	5-Gang	2	66 (90)	15.925,-
	TSI	7-Gang-Doppelkupplungsgetriebe DSG	2	66 (90)	17.375,-
	TSI	6-Gang	2	77 (105)	16.850,-
	TSI	7-Gang-Doppelkupplungsgetriebe DSG	2	77 (105)	18.200,-
Modelle mit Dieselmotor		Getriebe	Türen	Leistung kW (PS)	Preis in €
Polo Comfortline	TDI	5-Gang	2	66 (90)	17.500,-
	TDI	7-Gang-Doppelkupplungsgetriebe DSG	2	66 (90)	18.950,-
	TDI BlueMotion Technology	5-Gang	2	66 (90)	17.900,-
	TDI	5-Gang	2	77 (105)	18.125,-
Modell mit bivalentem Antriebskonzept (Betrieb mit Autogas [LPG] oder Benzin)		Getriebe	Türen	Leistung kW (PS)	Preis in €
Polo Comfortline	BiFuel	5-Gang	2	60 (82)	18.325,-

## Ausstattungsübersicht

### Ausstattung des Polo Comfortline, zusätzlich bzw. abweichend zur Ausstattung des Trendline

<b>Exterieur und Räder</b>	- 4 Stahlräder 6 J x 15 mit Radvollblenden, Reifen 185/60 R 15
	- Außenspiegelgehäuse und Türgriffe in Wagenfarbe
	- Kühlergrill schwarz lackiert mit Chromleiste
<b>Interieur</b>	- Ablagetaschen an den Rückseiten der Vordersitze
	- Ausströmer und Schalthebelmanschette mit Einfassung in Chrom matt
	- Einstiegshilfe „Easy Entry“
	- Handbremshebelknopf in Chrom matt
	- Handschuhfach mit Kühlmöglichkeit
	- Instrumente mit Zierringen in Chrom matt
	- Instrumententafel geschäumt
	- Leuchte im Fußraum vorn
- Lichtdreheschalter mit Einfassung in Chrom matt	

Informationen zu Kraftstoffverbräuchen, CO<sub>2</sub>-Emissionen und Effizienzklassen finden Sie auf den Motorensseiten 25 - 32.

## Ausstattungsübersicht

### Ausstattung des Polo Comfortline, zusätzlich bzw. abweichend zur Ausstattung des Trendline

<b>Interieur</b> (Fortsetzung)	- Mittelarmlehne vorn mit Ablagebox und ausklappbarem Becherhalter hinten
	- Rücksitzbank und -lehne asymmetrisch geteilt umklappbar, mit doppeltem Gepäckraumboden
	- Sitzbezüge in Stoff, Dessin „Fonzie“
	- Textilfußmatten vorn und hinten
	- Vordersitze mit Höheneinstellung
<b>Funktion</b>	- 2 Leseleuchten vorn und 1 hinten
	- Außenspiegel elektrisch einstell- und beheizbar
	- Doppelton-Signalhorn
	- Fensterheber elektrisch für alle Türen
	- Klimaanlage
	- Make-up-Spiegel beleuchtet in den Sonnenblenden
	- ParkPilot, akustische Warnsignale bei Hindernissen im Heckbereich
- Zentralverriegelung mit Funkfernbedienung, 2 Funkklappschlüssel	

## Modelle

Modelle mit Ottomotor		Getriebe	Türen	Leistung kW (PS)	Preis in €
<b>Polo Highline</b>		5-Gang	2	63 (85)	16.350,-
		7-Gang-Doppelkupplungsgetriebe DSG	2	63 (85)	17.800,-
		TSI 5 -Gang	2	66 (90)	16.775,-
		TSI 7-Gang-Doppelkupplungsgetriebe DSG	2	66 (90)	18.225,-
		TSI 6 -Gang	2	77 (105)	17.700,-
		TSI 7-Gang-Doppelkupplungsgetriebe DSG	2	77 (105)	19.050,-

Modelle mit Dieselmotor		Getriebe	Türen	Leistung kW (PS)	Preis in €
<b>Polo Highline</b>	TDI	5-Gang	2	66 (90)	18.350,-
	TDI	7-Gang-Doppelkupplungsgetriebe DSG	2	66 (90)	19.800,-
	TDI BlueMotion Technology	5-Gang	2	66 (90)	18.750,-
	TDI	5-Gang	2	77 (105)	18.975,-

Modell mit bivalentem Antriebskonzept (Betrieb mit Autogas [LPG] oder Benzin)		Getriebe	Türen	Leistung kW (PS)	Preis in €
<b>Polo Highline</b>	BiFuel	5-Gang	2	60 (82)	19.000,-

Informationen zu Kraftstoffverbräuchen, CO<sub>2</sub>-Emissionen und Effizienzklassen finden Sie auf den Motorensiten 25 - 32.

## Ausstattungsübersicht

### Ausstattung des Polo Highline, zusätzlich bzw. abweichend zur Ausstattung des Trendline

<b>Exterieur und Räder</b>	- 4 Leichtmetallräder „Riverside“ 6 J x 15, Reifen 185/60 R 15 (bei BlueMotion Technology rollwiderstandsoptimiert )
	- Außenspiegelgehäuse und Türgriffe in Wagenfarbe
	- Kühlergrill schwarz lackiert mit Chromleiste
	- Stoßfänger in Wagenfarbe mit Chromeinfassung des Lufteinlassgitters
<b>Interieur</b>	- Ablagetaschen an den Rückseiten der Vordersitze
	- Ausströmer und Schalthebelmanschette mit Einfassung in Chrom matt
	- Dekoreinlagen in „Pepper Grey metallic“ für Mittelkonsole
	- Einstiegshilfe „Easy Entry“
	- Handbremshebelknopf in Chrom matt
	- Handschuhfach mit Kühlmöglichkeit
	- Instrumente mit Zierringen in Chrom matt
	- Instrumententafel geschäumt
	- Lederlenkrad (3 Speichen) mit Dekor in Chrom matt
	- Leuchte im Fußraum vorn
	- Lichtdreheschalter mit Einfassung in Chrom matt
	- Mittelarmlehne vorn mit Ablagebox und ausklappbarem Becherhalter hinten
	- Rücksitzbank und -lehne asymmetrisch geteilt umklappbar, mit doppeltem Gepäckraumboden
	- Schalthebelknauf und Handbremshebelgriff in Leder
	- Schubladen unter den Vordersitzen (nicht bei BlueMotion Technology)
	- Schubladen unter dem rechten Vordersitz (nur bei BlueMotion Technology)
	- Sitzbezüge in Stoff, Dessin „Livon“
	- Sportsitze vorn mit Höheneinstellung
	- Textilfußmatten vorn und hinten
	- Vordersitze beheizbar
<b>Sicherheit</b>	- Nebelscheinwerfer

## Ausstattungsübersicht

### Ausstattung des Polo Highline, zusätzlich bzw. abweichend zur Ausstattung des Trendline

Funktion	
	- 2 Leseleuchten vorn und 1 hinten
	- Außenspiegel elektrisch einstell- und beheizbar
	- Doppelton-Signalhorn
	- Fensterheber elektrisch für alle Türen
	- Klimaanlage
	- Make-up-Spiegel beleuchtet in den Sonnenblenden
	- Multifunktionsanzeige
	- ParkPilot, akustische Warnsignale bei Hindernissen im Heckbereich
	- Reifenkontrollanzeige
	- Scheibenwaschdüsen vorn automatisch beheizt
	- Scheinwerferreinigungsanlage
	- Warnleuchte für Waschwasserstand
	- Zentralverriegelung mit Funkfernbedienung, 2 Funkklappschlüssel

## Modelle

Modelle mit Ottomotor		Getriebe	Türen	Leistung kW (PS)	Preis in €
CrossPolo		5-Gang	4	51 (70)	16.775,-
		5-Gang	4	63 (85)	17.750,-
		7-Gang-Doppelkupplungsgetriebe DSG	4	63 (85)	19.200,-
	TSI	5-Gang	4	66 (90)	18.175,-
	TSI	7-Gang-Doppelkupplungsgetriebe DSG	4	66 (90)	19.625,-
	TSI	6-Gang	4	77 (105)	19.100,-
	TSI	7-Gang-Doppelkupplungsgetriebe DSG	4	77 (105)	20.450,-

Modelle mit Dieselmotor		Getriebe	Türen	Leistung kW (PS)	Preis in €
CrossPolo	TDI	5-Gang	4	55 (75)	19.050,-
	TDI	5-Gang	4	66 (90)	19.750,-
	TDI	7-Gang-Doppelkupplungsgetriebe DSG	4	66 (90)	21.200,-
	TDI	5-Gang	4	77 (105)	20.375,-

Informationen zu Kraftstoffverbräuchen, CO<sub>2</sub>-Emissionen und Effizienzklassen finden Sie auf den Motorensiten 25 - 32.

## Ausstattungsübersicht

### Ausstattung des CrossPolo, zusätzlich bzw. abweichend zur Ausstattung des Trendline

<b>Exterieur und Räder</b>	- 4 Leichtmetallräder „Budapest“ 7 ½ J x 17, Reifen 215/40 R 17
	- Außenspiegelgehäuse in silber lackiert und Türgriffe in Wagenfarbe
	- Dachreling silber eloxiert
	- Entfall der Schriftzüge für die Modell- und Motorbezeichnung auf der Gepäckraumklappe
	- Folienschriftzug „CrossPolo“ auf den hinteren Türen
	- Karosserieabdeckung an Radlauf, Schweller und Tür
	- Kühlergrill schwarz mit Chromleiste
	- Radsicherungen mit erweitertem Diebstahlschutz
	- Stoßfänger in sportlichem Design, dreifarbig
<b>Interieur</b>	- Ablagetaschen an den Rückseiten der Vordersitze
	- Ausströmer und Schalthebelmanschette mit Einfassung in Chrom matt
	- Handbremshebelknopf in Chrom matt
	- Handbremshebelgriff in Leder mit farbigen Ziernähten
	- Instrumente mit Zierringen in Chrom matt
	- Instrumententafel geschäumt
	- Lederlenkrad (3 Speichen) in gelochtem Leder mit farbigen Ziernähten und Dekor in Chrom matt
	- Lichtdreheschalter mit Einfassung in Chrom matt
	- Mittelarmlehne vorn mit Ablagebox und ausklappbarem Becherhalter hinten
	- Pedale in Alu-Optik
	- Rücksitzbank und -lehne asymmetrisch geteilt umklappbar, mit doppeltem Gepäckraumboden
	- Schalthebelknauf in Leder
	- Schalthebelmanschette mit farbigen Ziernähten
	- Schubladen unter den Vordersitzen
	- Sitzmittelbahnen in Stoff, Dessin „Dimension“
- Sportsitze vorn mit Höheneinstellung	
<b>Sicherheit</b>	- Nebelscheinwerfer
<b>Funktion</b>	- 2 Leseleuchten vorn und 1 hinten
	- Außenspiegel elektrisch einstell- und beheizbar
	- Doppelton-Signalhorn
	- Fahrwerk mit ca. 15 mm erhöhter Bodenfreiheit
	- Fensterheber elektrisch für alle Türen
	- Make-up-Spiegel beleuchtet in den Sonnenblenden
	- Multifunktionsanzeige
	- Reifenkontrollanzeige
- Zentralverriegelung mit Funkfernbedienung, 2 Funkklappschlüssel	

## Modelle

Modelle mit Dieselmotor		Getriebe	Türen	Leistung kW (PS)	Preis in €
Polo BlueMotion	TDI BlueMotion 87 g	5-Gang	2	55 (75)	16.900,-
	TDI BlueMotion 89 g	5-Gang	2	55 (75)	16.900,-

## Ausstattungsübersicht

### Ausstattung des Polo BlueMotion, zusätzlich bzw. abweichend zur Ausstattung des Trendline

<b>Exterieur und Räder</b>	<ul style="list-style-type: none"> <li>- 4 Leichtmetallräder „Grönland“ 5 ½ J x 15, rollwiderstandsoptimierte Reifen 185/60 R 15</li> <li>- Außenspiegelgehäuse und Türgriffe in Wagenfarbe</li> <li>- Heckspoiler in Wagenfarbe</li> <li>- Kühlergrilleinsatz schwarz</li> <li>- Schriftzug „BlueMotion“ am Kühlergrill und auf der Gepäckraumklappe</li> <li>- Schwellerverbreiterung in Wagenfarbe</li> <li>- Stoßfänger vorn und hinten in sportlichem Design, Stoßfängerunterteile in Wagenfarbe</li> </ul>
<b>Interieur</b>	<ul style="list-style-type: none"> <li>- Ausströmer und Schalthebelmanschette mit Einfassung in Chrom matt</li> <li>- Handbremshebelknopf in Chrom matt</li> <li>- Instrumente mit Zierringen in Chrom matt</li> <li>- Lederlenkrad (3 Speichen) mit Dekor in Chrom matt</li> <li>- Lichtdreheschalter mit Einfassung in Chrom matt</li> <li>- Schalthebelknopf und Handbremshebelgriff in Leder</li> <li>- Sitzmittelbahnen im Dessin „Power On“ oder Dessin „Metric“</li> </ul>
<b>Sicherheit</b>	<ul style="list-style-type: none"> <li>- Nebelscheinwerfer</li> </ul>
<b>Funktion</b>	<ul style="list-style-type: none"> <li>- Geschwindigkeitsregelanlage</li> <li>- Multifunktionsanzeige</li> <li>- Reifenkontrollanzeige</li> <li>- Start-Stopp-System mit Bremsenergie-Rückgewinnung</li> <li>- Tagfahrlicht</li> </ul>

Informationen zu Kraftstoffverbräuchen, CO<sub>2</sub>-Emissionen und Effizienzklassen finden Sie auf den Motorensiten 25 - 32.

## Sonderausstattungen

### Mögliche Sonderausstattungen für Polo BlueMotion 87 g:

		Preis in €
<b>„Cool and Sound“</b>	„Cool and Sound“ mit Klimaanlage	940,-
	- Klimaanlage	
	- Radiosystem „RCD 210“, 2 x 20 Watt, 4 Lautsprecher	
	<b>„Cool and Sound“ mit „Climatronic“</b>	1.255,-
	- Klimaanlage „Climatronic“	
	- Radiosystem „RCD 210“, 2 x 20 Watt, 4 Lautsprecher	
	(höherwertige Radio-/Radio-Navigationssysteme anstelle des Radiosystems „RCD 210“ zum Differenzpreis bestellbar)	
<b>4 Türen</b>	(nicht in Verbindung mit „Cool and Sound“ bestellbar)	760,-
<b>Licht-und-Sicht-Paket</b>		145,-
<b>Lenkrad</b>	Multifunktions-Lederlenkrad (3 Speichen)	160,-
<b>Radio- und Navigationssysteme</b>	Radiosystem „RCD 210“, 2 x 20 Watt, 4 Lautsprecher	490,-
<b>Raucherausführung</b>	Zigarettenanzünder anstelle Steckdose mit Deckel vorn	20,-
<b>Scheiben</b>	Seitenscheiben hinten und Heckscheibe abgedunkelt, zu 65 % lichtabsorbierend	165,-
<b>Scheinwerfer</b>	Nebelscheinwerfer inkl. statischem Kurvenfahrlicht	85,-
<b>Sitze</b>	Innenausstattung „Metric“	o. M.

Die genaue Beschreibung der Polo BlueMotion Sonderausstattungen finden Sie auf den Sonderausstattungsseiten 13 - 24.  
o. M. = ohne Mehrpreis

## Sonderausstattungen

### Sonderausstattungen für Polo BlueMotion 89 g:

Bestellbar sind alle freigegebenen Sonderausstattungen des Polo Trendline (sofern nicht bereits im BlueMotion-Serienumfang enthalten), jedoch nicht: Alcantara-Ausstattung, Anhängervorrichtung, abweichende Räder/Reifen Kombinationen, Entfall Schriftzüge, Xenon-Scheinwerfer, Panorama-Ausstell-/Schiebe-Glasdach und Sportfahrwerk

### Abweichende Sonderausstattungen für Polo BlueMotion 89 g:

		Preis in €
<b>Fahrkomfortpaket</b>		375,-
<b>Lenkrad</b>	Multifunktions-Lederlenkrad (3 Speichen)	160,-
<b>Mittelarmlehne vorn</b>	mit Ablagebox und ausklappbarem Becherhalter hinten	113,-
<b>Räder/Reifen - Winterräder</b> (zusätzlich)	4 Stahlräder 6 J x 15	525,-
<b>Scheinwerfer</b>	Nebelscheinwerfer inkl. statischem Kurvenfahrlicht	85,-
<b>Sitze</b>	Innenausstattung „Metric“	o. M.
<b>Technikpaket</b>		75,-

Die genaue Beschreibung der Polo BlueMotion Sonderausstattungen finden Sie auf den Sonderausstattungsseiten 13 - 24.  
o. M. = ohne Mehrpreis

## Sonderausstattungen

		Preis in €	Trendline	Comfortline	Highline	CrossPolo
<b>„Cool and Sound“</b>	<b>„Cool and Sound“</b>	940,-	○			○
	- Klimaanlage					
	- Handschuhfach mit Kühlmöglichkeit					
	- Radiosystem „RCD 210“, 2 x 20 Watt, 4 Lautsprecher					
	<b>„Cool and Sound“ mit „Climatronic“</b>	1.255,-	○			○
	- Klimaanlage „Climatronic“					
	- Handschuhfach mit Kühlmöglichkeit					
	- Radiosystem „RCD 210“, 2 x 20 Watt, 4 Lautsprecher					
- Staub- und Pollenfilter mit Aktivkohleeinsatz						
(Höherwertige Radiosysteme oder Radio-Navigationssysteme anstelle des Radiosystems „RCD 210“ sind zum Differenzpreis bestellbar.)						
<b>„Sonderpakete“</b>	<b>Highline „Plus“-Paket</b>	610,-			○	
	- Klimaanlage „Climatronic“					
	- Seitenscheiben hinten und Heckscheibe abgedunkelt, zu 65 % lichtabsorbierend					
	- Xenon-Scheinwerfer mit LED-Tagfahrlicht					
	(nur in Verbindung mit Radio-Navigationssystem „RNS 310“ bestellbar und nicht in Kombination mit Technikpaket)					
	<b>Technikpaket</b>	225,-	○			
	- Diebstahlwarnanlage					
	- Geschwindigkeitsregelanlage					
	- Mittelarmlehne vorn mit Ablagebox und ausklappbarem Becherhalter hinten					
	- Multimediabuchse MEDIA-IN mit USB-Adapterkabel					
<b>... für Comfortline, Highline und CrossPolo</b>	150,-		○	○	○	
(nur in Verbindung mit Radio-Navigationssystem „RNS 310“ bestellbar und für Trendline zusätzlich nur in Verbindung mit Komfortpaket Elektrik bestellbar)						

○ = Sonderausstattung gegen Mehrpreis

Sonderausstattungen		Preis in €	Trendline	Comfortline	Highline	CrossPolo
<b>4 Türen</b>		760,-	○			
	..., inkl. Fensterheber vorn und hinten elektrisch	955,-	○			
	..., inkl. Fensterheber vorn und hinten elektrisch	760,-		○	○	●
<b>Airbags</b>	<b>Kopfairbags für die äußeren Fondpassagiere</b>	480,-	○	○	○	○
<b>Anhängenvorrichtung</b>	abnehmbar	740,-	○	○	○	○
	(nicht für 55 kW TDI und BlueMotion Technology bestellbar)					
<b>Color-Paket</b>	<b>Außenspiegelgehäuse und Türgriffe in Wagenfarbe</b>	58,-	○	●	●	●
<b>Dachsysteme</b>	<b>Dachreling silber eloxiert mit 2 Tragestäben silber eloxiert, mit Diebstahlschutz und in Stautasche beigelegt</b>	180,-				○
	<b>Panorama-Ausstell-/Schiebe-Glasdach elektrisch</b>	880,-	○	○	○	
	- 2 Leseleuchten vorn und 1 hinten					
	- Make-up-Spiegel beleuchtet in den Sonnenblenden					
(für 55 kW TDI nicht in Kombination mit Xenon-Scheinwerfer, Alcantara-Ausstattung oder Gewerbepaket und nicht für BlueMotion Technology bestellbar)						
<b>Designpaket</b>	<b>Designpaket Interieur „White“</b>	150,-	○	○	○	
	- Lederlenkrand, Schalthebelknopf und Handbremshebelgriff mit Ziernähten in Art Grey					
	- Dachhimmel schwarz					
	- Pedale in Alu-Optik					
(nur in Verbindung mit Außenfarbe Candy-Weiß; für Trendline und Comfortline nur in Verbindung mit Lederlenkrad oder Multifunktions-Lederlenkrad und Textilfußmatten bestellbar)						
<b>Diebstahlwarnanlage</b>	mit Innenraumüberwachung, bordspannungsunabhängigem Back-up-Horn, Abschleppschutz und Einzeltüröffnung (für Trendline nur in Verbindung mit Komfortpaket Elektrik bestellbar)	285,-	○	○	○	○

● = Serienmäßige Ausstattung    ○ = Sonderausstattung gegen Mehrpreis

## Sonderausstattungen

		Preis in €	Trendline	Comfortline	Highline	CrossPolo
<b>Fahrerassistenzsysteme</b>	<b>Fahrkomfortpaket</b>	470,-	○			
	- Geschwindigkeitsregelanlage					
	- Multifunktionsanzeige					
	- Reifenkontrollanzeige					
	- ParkPilot, akustische Warnsignale bei Hindernissen im Heckbereich und optische Warnsignale ab Radiosystem „RCD 310“					
..., für Comfortline	235,-		○			
..., für CrossPolo	425,-				○	
<b>Geschwindigkeitsregelanlage</b>	205,-	○	○	○	○	
- speichert und hält die vom Fahrer gewählte Geschwindigkeit						
<b>Fahrwerk</b>	<b>Sportfahrwerk</b>	220,-	○	○	○	
	- Karosserie ca. 15 mm tiefer gelegt					
	(nicht für 55 kW TDI bestellbar)					
<b>Fahrzeugschriftzüge</b>	<b>Entfall der Schriftzüge für die Motorbezeichnung</b> auf der Gepäckraumklappe (nicht für 44 kW und 51 kW bestellbar)	o. M.	○	○	○	
	<b>Entfall der Schriftzüge für die Modell- und Motorbezeichnung</b> auf der Gepäckraumklappe	o. M.	○	○	○	●
<b>Gewerbepaket</b>	- Entfall 3 Dreipunkt-Automatiksicherheitsgurte hinten	-230,-	○			
	- Entfall Gepäckraumabdeckung					
	- Entfall Kopfstützen hinten					
	- Entfall Rücksitzbank und -lehne (nur in Kombination mit Reserverad in Stahl oder Leichtmetall; nicht für 66 kW mit Doppelkupplungsgetriebe DSG)					
	(nicht für BiFuel bestellbar)					

● = Serienmäßige Ausstattung    ○ = Sonderausstattung gegen Mehrpreis    o. M. = ohne Mehrpreis

## Sonderausstattungen

		Preis in €	Trendline	Comfortline	Highline	CrossPolo
<b>Klimaanlagen</b>	<b>Klimaanlage</b>			●	●	
	- individuelle Einstellung von Temperatur, Luftverteilung und Gebläsedrehzahl					
	- Handschuhfach mit Kühlmöglichkeit					
	<b>„Climatronic“</b>	315,-		○	○	
	- regelt die Innenraumtemperatur gemäß der vorgewählten Wunschtemperatur mit automatischer Anpassung der Gebläsedrehzahl und Betätigung der Luftverteilungsklappen					
	- gewährleistet bei allen Betriebs- und Witterungsverhältnissen ein angenehmes Klima mit möglichst zugfreier Durchströmung der Luft im Fahrgastraum					
	- Handschuhfach mit Kühlmöglichkeit					
	- Staub- und Pollenfilter mit Aktivkohleinsatz (Für Trendline und CrossPolo sind die Klimaanlage sowie die Klimaanlage „Climatronic“ nur über die „Cool and Sound“ Pakete bestellbar.)					
<b>Komfortpaket Elektrik</b>	- 2 Funkklappschlüssel	175,-	○	●	●	●
	- Außenspiegel elektrisch einstell- und beheizbar					
	- Zentralverriegelung mit Funkfernbedienung					
<b>Lackierungen</b>	Metallic/Perleffekt	450,-	○	○	○	○
	Sonderfarbe Flash-Rot	135,-	○	○	○	●
	Sonderfarbe Magmaorange	235,-				○
	Sonderfarbe Schwarz	235,-	○	○	○	
<b>Leder-/Alcantara-Ausstattung</b>	<b>Sportsitze vorn in Alcantara/Lederoptik</b>	1.080,-		○		
	- Lederlenkrad (3 Speichen) mit Dekor in Chrom matt					
	- Schalthebelknauf und Handbremshebelgriff in Leder					
	- Sitzmittelbahnen und -wangeninnenseiten in Alcantara, Seitenwangen und Kopfstützen in Lederoptik					
	- Vordersitze beheizbar					
	..., für Highline	605,-			○	
..., für CrossPolo (nicht für BlueMotion Technology bestellbar)	910,-				○	

● = Serienmäßige Ausstattung    ○ = Sonderausstattung gegen Mehrpreis

## Sonderausstattungen

		Preis in €	Trendline	Comfortline	Highline	CrossPolo
<b>Lenkräder</b>	<b>Lederlenkrad (3 Speichen) mit Dekor in Chrom matt</b>	165,-	○	○	●	●
	- Schalthebelknopf und Handbremshebelgriff in Leder					
	<b>Multifunktions-Lederlenkrad (3 Speichen) mit Dekor in Chrom matt</b>	325,-	○	○		
	- Bedienungsmöglichkeit für Radio und Telefon - Schalthebelknopf und Handbremshebelgriff in Leder					
	..., für Highline und CrossPolo	160,-			○	○
	(nur in Verbindung mit einem Radiosystem oder Radio-Navigationssystem bestellbar)					
<b>Licht und Sicht</b>	<b>Licht-und-Sicht-Paket</b>	145,-	○	○	○	○
	- Innenspiegel automatisch abblendend - Regensensor					
<b>Mittelarmlehnen</b>	<b>Mittelarmlehne vorn mit Ablagebox und ausklappbarem Becherhalter hinten</b>	113,-	○	●	●	●
<b>Multifunktionsanzeige</b>	<b>Multifunktions- und Reifenkontrollanzeige</b>	165,-	○	○	●	●
	- Multifunktionsanzeige mit Anzeige u. a. von: Außentemperatur, Geschwindigkeitswarnung, durchschnittlichem Verbrauch, Durchschnittsgeschwindigkeit, momentanem Verbrauch, Fahrstrecke, Reichweite, Fahrzeit, Service, Gangempfehlung und Uhrzeit - Reifenkontrollanzeige, verliert ein Reifen Luft, wird der Fahrer darauf hingewiesen					
<b>Multimediasysteme</b>	<b>Multimediabuchse MEDIA-IN<sup>1)</sup> mit USB-Adapterkabel im Handschuhfach</b>	175,-	○	○	○	○
	- Schnittstelle für MP3-Player mit USB-Zertifizierung, Apple iPods ab der vierten Generation, Apple iPhones und externe Datenspeicher					
	- bietet die Möglichkeit, Audiodateien direkt von mobilen Datenspeichern über die fest integrierten Infotainmentsysteme wiederzugeben					
	- unterstützte Audio-Formate: MP3, WMA, Ogg Vorbis, AAC (nur in Verbindung mit Radiosystemen [Ausnahme „RCD 210“] oder Radio-Navigationssystem bestellbar; iPod-/iPhone-Anschluss nur über zusätzliches Adapterkabel <sup>2)</sup> )					
	..., mit iPod-/iPhone-Adapterkabel	195,-	○	○	○	○
..., in Verbindung mit Technikpaket	20,-	○	○	○	○	
	(nur in Verbindung mit Radiosystemen [Ausnahme „RCD 210“] oder Radio-Navigationssystem bestellbar; USB-Anschluss nur über zusätzliches Adapterkabel <sup>2)</sup> )					

<sup>1)</sup> Bitte prüfen Sie, ob die externe Audioquelle mit der Multimediabuchse MEDIA-IN kompatibel ist.

<sup>2)</sup> Das Adapterkabel ist nicht im Preis inbegriffen und muss separat über die Volkswagen Zubehör GmbH bestellt werden. Weitere Informationen finden Sie auf [www.volkswagen-zubehoer.de](http://www.volkswagen-zubehoer.de).

● = Serienmäßige Ausstattung    ○ = Sonderausstattung gegen Mehrpreis

## Sonderausstattungen

		Preis in €	Trendline	Comfortline	Highline	CrossPolo
<b>Radio- und Navigationssysteme</b>	<b>Radiosystem „RCD 210“, 2 x 20 Watt, 4 Lautsprecher</b>	490,-	○	○	○	○
	- CD-Player					
	- Lautsprecher vorn					
	- MP3-Wiedergabefunktion mit Titelanzeige (nicht in Verbindung mit Multimediabuchse MEDIA-IN oder digitalem Radioempfang DAB bestellbar)					
	<b>Radiosystem „RCD 310“, 4 x 20 Watt, 6 Lautsprecher</b>					
	- CD-Player	660,-	○	○	○	○
	- Doppel-Tuner mit Phasen-Diversity für bestmöglichen Radioempfang					
	- Lautsprecher vorn und hinten					
	- MP3-Wiedergabefunktion mit Titelanzeige					
	- Multimediabuchse AUX-IN <sup>1)</sup>					
	..., für Navigationsfunktion „RNS 310“ (für „RCD 310“) (nur in Verbindung mit Navigationsfunktion „RNS 310“ [für „RCD 310“] bestellbar)	660,-	○	○	○	○
	<b>Navigationsfunktion „RNS 310“ (für „RCD 310“)<sup>2)</sup></b>					
	- CD für Deutschland <sup>3)</sup>	515,-	○	○	○	○
	- CD-Laufwerk auch zur Wiedergabe von Audio-CDs					
	- Doppel-Tuner mit Phasen-Diversity für bestmöglichen Radioempfang					
	- Fahrempfehlung akustisch (Sprachausgabe)					
	- Fahrempfehlungen optisch im Multifunktionsdisplay des Navigationssystems					
	- mehrfarbiges TFT-Display (Bildschirmdiagonale 12,7 cm) mit Kartendarstellung im mittleren Instrumententafelbereich					
	- MP3-Wiedergabe mit Titelanzeige					
	- Multimediabuchse AUX-IN <sup>1)</sup>					
- Radio im Navigationsgerät integriert						
- SD-Kartenschacht (zur Wiedergabe von Audiodateien)						
- Touchscreen-Bedienung						
- Verkehrszeichenanzeige						
- Wiedergabe von Audio-CDs auch bei aktiver Zielführung						
- Zielführung dynamisch über separaten RDS TMC-Tuner (nur in Verbindung mit Radiosystem „RCD 310“ für Navigationsfunktion „RNS 310“ und nicht mit digitalem Radioempfang DAB bestellbar)						

<sup>1)</sup> ermöglicht per 3,5 mm Klinkebuchse den Anschluss einer externen Audioquelle an das Radiosystem bzw. Radio-Navigationssystem

<sup>2)</sup> Bei Bestellung der Navigationsfunktion „RNS 310“ (für „RCD 310“) erhalten Sie ein vom Radiosystem „RCD 310“ optisch abweichendes Radio-Navigationssystem.

<sup>3)</sup> Anstelle der deutschen CD-ROM sind europäische CDs ohne Mehrpreis lieferbar.

○ = Sonderausstattung gegen Mehrpreis

## Sonderausstattungen

		Preis in €	Trendline	Comfortline	Highline	CrossPolo					
<b>Radio- und Navigationssysteme</b>	<b>Radiosystem „RCD 510“, 4 x 20 Watt, 6 Lautsprecher</b>	985,-	○	○	○	○					
	- automatische Aufzeichnung von bis zu neun Verkehrsdurchsagen mit einer Gesamtlänge von bis zu vier Minuten (TIM: Traffic Information Memory) <sup>1)</sup>										
	- Doppel-Tuner mit Phasen-Diversity für bestmöglichen Radioempfang										
	- integrierter CD-Wechsler für 6 CDs										
	- Lautsprecher vorn und hinten										
	- mehrfarbiges TFT-Display (Bildschirmdiagonale 16,5 cm)										
	- MP3-Wiedergabefunktion mit Titelanzeige										
	- Multimediabuchse AUX-IN <sup>2)</sup>										
	- SD-Kartenschacht (zur Wiedergabe von Audiodateien)										
	- Touchscreen-Bedienung										
	<b>Digitaler Radioempfang DAB</b>						220,-	○	○	○	○
	- Empfang von digital ausgestrahlten Radiosendern und Verkehrsinformationen zusätzlich zum analogen Senderangebot										
	- Empfang ist abhängig von der lokalen Verfügbarkeit von digitalen Netzen (nur in Verbindung mit Radiosystem „RCD 310“ oder „RCD 510“ bestellbar)										

<sup>1)</sup> entfällt in Verbindung mit digitalem Radioempfang

<sup>2)</sup> ermöglicht per 3,5 mm Klinkebuchse den Anschluss einer externen Audioquelle an das Radiosystem bzw. Radio-Navigationssystem

○ = Sonderausstattung gegen Mehrpreis

## Sonderausstattungen

		Preis in €	Trendline	Comfortline	Highline	CrossPolo
<b>Räder/Reifen - 15</b>	<b>Stahlräder 6 J x 15</b>	325,-	○	●		
	- 4 Stahlräder 6 J x 15					
	- Radvollblenden					
	- Reifen 185/60 R 15					
	(nicht für BlueMotion Technology bestellbar)					
	<b>„Lakeside“</b>	760,-	○			
	- 4 Leichtmetallräder 6 J x 15					
	- Radsicherungen mit erweitertem Diebstahlschutz					
	- Reifen 195/55 R 15 (nicht bei BlueMotion Technology)					
	- Reifen 185/60 R 15 (nur bei BlueMotion Technology)					
..., für Comfortline	435,-		○			
<b>Räder/Reifen - 16</b>	<b>„Mistral“</b>	1.085,-	○			
	- 4 Leichtmetallräder 7 J x 16					
	- Radschlüssel und Wagenheber					
	- Radsicherungen mit erweitertem Diebstahlschutz					
	- Reifen 215/45 R 16					
	- Reserverad 6 J x 15 in Fahrbereifung, Stahl <sup>1)</sup>					
	..., für Comfortline	760,-		○		
	..., für Highline	335,-			○	
	(nicht für BlueMotion Technology bestellbar)					
	<b>„Rivazza“</b>	1.085,-	○			
	- 4 Leichtmetallräder 7 J x 16					
	- Radschlüssel und Wagenheber					
	- Radsicherungen mit erweitertem Diebstahlschutz					
- Reifen 215/45 R 16						
- Reserverad 6 J x 15 in Fahrbereifung, Stahl <sup>1)</sup>						
..., für Comfortline	760,-		○			
..., für Highline	335,-			○		
(nicht für BlueMotion Technology bestellbar)						

<sup>1)</sup> Aufgrund unterschiedlicher Größen der Serien- und Reserveradbereifung ist das Reserverad nur mit eingeschränkter Höchstgeschwindigkeit nutzbar.

Bitte entnehmen Sie den aktuellen Wert dem Reserverad-Aufkleber.

Unsere Fahrzeuge sind serienmäßig mit Sommerreifen ausgestattet. Seit dem 04.12.2010 sind Sie in der Bundesrepublik Deutschland gesetzlich verpflichtet, Ihr Fahrzeug bei Glätte, Schneeglätte, Schneematsch, Eis- oder Reifglätte mit M+S Reifen oder Ganzjahresreifen auszustatten. Ihr Volkswagen Partner informiert Sie gern.

● = Serienmäßige Ausstattung ○ = Sonderausstattung gegen Mehrpreis

## Sonderausstattungen

		Preis in €	Trendline	Comfortline	Highline	CrossPolo
<b>Räder/Reifen - 17</b>	„Boavista“ Volkswagen Exclusive	1.510,-	○			
	- 4 Leichtmetallräder 7 J x 17					
	- Radschlüssel und Wagenheber					
	- Radsicherungen mit erweitertem Diebstahlschutz					
	- Reifen 215/40 R 17					
	- Reserverad 6 J x 15 in Fahrbereifung, Stahl <sup>1)</sup>					
	..., für Comfortline	1.185,-		○		
..., für Highline	760,-			○		
	(nicht für BlueMotion Technology bestellbar)					
<b>Räder/Reifen - Ganzjahresreifen</b>	4 Ganzjahresreifen 175/70 R 14	155,-	○			
	(nicht in Verbindung mit anderen Rädern oder BlueMotion Technology bestellbar)					
	4 Ganzjahresreifen 185/60 R 15	175,-		○	○	
	(nicht in Verbindung mit anderen Rädern oder BlueMotion Technology bestellbar)					
<b>Räder/Reifen - Reserveräder</b>	Reserverad in Fahrbereifung, Stahl inkl. Radschlüssel und Wagenheber	62,-	○	○		
	(anstelle Tire Mobility Set; nicht in Verbindung mit Leichtmetallrädern und BiFuel bestellbar)					
	Reserverad in Fahrbereifung, Leichtmetall inkl. Radschlüssel und Wagenheber	230,-	○	○	○	
	(anstelle Tire Mobility Set; nicht für BlueMotion Technology und BiFuel bestellbar; für Trendline und Comfortline nur mit Leichtmetallrädern „Lakeside“ bestellbar)					
<b>Räder/Reifen - Winterräder (zusätzlich)</b>	4 Stahlräder 5 J x 14	435,-	○			
	- Radschlüssel und Wagenheber					
	- Radvollblenden					
	- Winterreifen 175/70 R 14 T					
	(nicht für BlueMotion Technology bestellbar)					
	4 Stahlräder 6 J x 15	525,-	○	○	○	○
	- Radvollblenden					
- Winterreifen 185/60 R 15 T						
	(für Trendline nur mit BlueMotion Technology bestellbar)					

<sup>1)</sup> Aufgrund unterschiedlicher Größen der Serien- und Reserveradbereifung ist das Reserverad nur mit eingeschränkter Höchstgeschwindigkeit nutzbar.

Bitte entnehmen Sie den aktuellen Wert dem Reserverad-Aufkleber.

Unsere Fahrzeuge sind serienmäßig mit Sommerreifen ausgestattet. Seit dem 04.12.2010 sind Sie in der Bundesrepublik Deutschland gesetzlich verpflichtet, Ihr Fahrzeug bei Glatteis, Schneeglätte, Schneematsch, Eis- oder Reifglätte mit M+S Reifen oder Ganzjahresreifen auszustatten. Ihr Volkswagen Partner informiert Sie gern.

○ = Sonderausstattung gegen Mehrpreis

## Sonderausstattungen

		Preis in €	Trendline	Comfortline	Highline	CrossPolo
<b>R-Line</b>	<b>R-Line „Exterieur“</b>	1.450,-		○		
	- 4 Leichtmetallräder „Mallory“ 7 J x 16					
	- Abgasendrohr verchromt (ab 63 kW)					
	- Heckspoiler in Wagenfarbe					
	- Kennzeichenbeleuchtung in LED-Technik					
	- Kühlergrill schwarz lackiert mit „R-Line“-Logo					
	- Nebelscheinwerfer und statisches Kurvenfahrlicht					
	- Radschlüssel und Wagenheber					
	- Radsicherungen mit erweitertem Diebstahlschutz					
	- Reifen 215/45 R 16					
	- Reserverad 6 J x 15 in Fahrbereifung, Stahl <sup>1)</sup>					
	- Schwellerverbreiterung in Wagenfarbe					
	..., für Highline	1.010,-			○	
	(nicht mit BlueMotion Technology oder Anhängervorrichtung bestellbar)					
	<b>R-Line „Plus“</b>	855,-		○		
- Dachhimmel, Dachpfostenverkleidung, Haltegriffe und Sonnenblenden schwarz						
- Einstiegsleisten vorn mit „R-Line“-Logo						
- Kopfstützen vorn mit „R-Line“-Logo						
- Pedale in Alu-Optik						
- Schalthebelknopf und Handbremshebelgriff in Leder						
- Sitzbezüge in Stoff, Dessin „Kyalami“, Seitenwangen in Microfaser „San Remo“, mit Ziernähten in Art Grey						
- Sportlenkrad (3 Speichen) in Leder, mit R-Line-Logo						
..., für Highline	480,-			○		
(nicht mit BlueMotion Technology und nur in Verbindung mit „R-Line“ Exterieur bestellbar)						
<b>„Mallory“</b>	325,-		○	○		
- 4 Leichtmetallräder „Mallory“ 7 J x 17						
- Radschlüssel und Wagenheber						
- Radsicherungen mit erweitertem Diebstahlschutz						
- Reifen 215 / 40 R 17						
- Reserverad 6 J x 15 in Fahrbereifung, Stahl <sup>1)</sup>						
(nicht mit BlueMotion Technology und nur in Verbindung mit R-Line „Plus“ oder „Exterieur“ bestellbar)						
<b>Sportsitze vorn in Alcantara/Lederoptik</b>	630,-		○	○		
- Sitzmittelbahnen und -wangeninnenseiten in Alcantara, Seitenwangen und Kopfstützen in Lederoptik						
- Kopfstützen vorn mit „R-Line“-Logo						
- Vordersitze beheizbar						
(nicht mit BlueMotion Technology und nur in Verbindung mit R-Line „Plus“ bestellbar)						

<sup>1)</sup> Aufgrund unterschiedlicher Größen der Serien- und Reserveradbereifung ist das Reserverad nur mit eingeschränkter Höchstgeschwindigkeit nutzbar.

Bitte entnehmen Sie den aktuellen Wert dem Reserverad-Aufkleber.

○ = Sonderausstattung gegen Mehrpreis

## Sonderausstattungen

		Preis in €	Trendline	Comfortline	Highline	CrossPolo
<b>Raucherausführung</b>	- Zigarettenanzünder anstelle Steckdose mit Deckel vorn	20,-	○	○	○	○
<b>Scheiben</b>	Seitenscheiben hinten und Heckscheibe abgedunkelt, zu 65 % lichtabsorbierend	165,-	○	○	○	○
<b>Scheinwerfer</b>	<b>Xenon-Scheinwerfer mit LED-Tagfahrlicht</b>	860,-	○	○	○	○
	- Bi-Xenon-Scheinwerfer für Abblend- und Fernlicht					
	- Kennzeichenbeleuchtung in LED-Technik					
	- Leuchtweitenregulierung dynamisch					
	- statisches Kurvenfahrlicht					
	- Scheinwerfer-Reinigungsanlage					
	- Warnleuchte für Waschwasserstand					
	(nicht für BlueMotion Technology bestellbar)					
	<b>Nebelscheinwerfer inkl. statischem Kurvenfahrlicht</b>	185,-	○	○		
	..., für Highline	85,-			○	
	<b>Tagfahrlicht</b> (Entfall Dauerfahrlicht)	50,-	○	○	○	
<b>Sitze</b>	<b>Einstieghilfe „Easy Entry“</b> inkl. Beifahrersitz mit Höheneinstellung und Schubladen unter den Vordersitzen (nicht bei Comfortline)	180,-	○	●	●	
	<b>Beifahrersitz mit Höheneinstellung</b>			●		
	..., inkl. Schubladen unter den Vordersitzen	120,-	○		●	
	..., Schubladen unter den Vordersitzen für Comfortline	30,-		○		
	<b>Rücksitzbank und -lehne asymmetrisch geteilt umklappbar, mit doppeltem Gepäckraumboden</b>	175,-	○	●	●	●
<b>Vordersitze beheizbar</b>	300,-	○	○	●	○	
<b>Sportpaket</b>	- Elektronische Differenzialsperre XDS, durch einseitigen, präzisen Bremsdruckaufbau wird das Kurvenverhalten noch sportlicher, schneller und zielgenauer	100,-		○	○	
	- Sportfahrwerk, Karosserie ca. 15 mm tiefergelegt (nur in Verbindung mit Leichtmetallrädern „Mistral“, „Rivazza“, „Boavista“, „Mallory“ oder R-Line „Exterieur“ und nur für Modelle ab 63 kW, jedoch nicht für BlueMotion Technology bestellbar)					

● = Serienmäßige Ausstattung    ○ = Sonderausstattung gegen Mehrpreis

## Sonderausstattungen

		Preis in €	Trendline	Comfortline	Highline	CrossPolo					
<b>Telefone</b>	<b>Mobiltelefonvorbereitung „Plus“</b> für Mobiltelefone mit Bluetooth-Schnittstelle (hands free profile 1.5) und GSM 900/1800 MHz	430,-	○	○	○	○					
	- Außenantennenanbindung über Mobiltelefon-Ladeschale <sup>1)</sup>										
	- Bedienung und Anzeige über Mobiltelefon und optional über TFT-Touchscreen des Radiosystem „RCD 510“ sowie Radio-Navigationssystem „RNS 310“										
	- drahtlose Kommunikationsschnittstelle BLUETOOTH AUDIO (ausschließlich kompatibel mit advanced audio distribution profile A2DP, Funktion nicht in Verbindung mit Radiosystem „RCD 210“)										
	- Freisprecheinrichtung										
	- Halterung für Mobiltelefon-Ladeschale <sup>1)</sup>										
	- Sprachbedienung										
	(nur in Verbindung mit Radiosystemen oder Radio-Navigationssystem bestellbar)										
	<b>Nokia 6303i classic Volkswagen Edition inkl. Mobiltelefon-Ladeschale</b>						300,-	○	○	○	○
	- 3,2-Megapixel-Kamera mit 4-fach Digitalzoom										
- Bluetooth-Schnittstelle mit remote SIM Access Profile (rSAP)- und hands free profile (hfp)-Unterstützung											
- GSM 900/1800/1900											
- Netzsteckerladegerät 100-240 Volt, zusätzlich											
- Organizerfunktion (nur in Verbindung mit Mobiltelefonvorbereitung „Plus“ bestellbar)											
<b>Textilfußmatten</b>	vorn und hinten	98,-	○	●	●	○					
<b>Winterpaket</b>	- Scheibenwaschdüsen vorn automatisch beheizt	410,-	○	○	●	○					
	- Scheinwerfer-Reinigungsanlage										
	- Vordersitze beheizbar										
	- Warnleuchte für Waschwasserstand										
	..., in Verbindung mit Xenon-Scheinwerfern						285,-	○			
..., in Verbindung mit Xenon-Scheinwerfern <b>oder</b> mit Lederausstattung	285,-		○		○						
..., in Verbindung mit Xenon-Scheinwerfern <b>und</b> mit Lederausstattung	56,-		○		○						

<sup>1)</sup> Die Mobiltelefon-Ladeschale ist nicht im Preis inbegriffen, sondern muss separat über die Firma Volkswagen Zubehör GmbH bestellt werden.

Bitte prüfen Sie, ob die Mobiltelefon-Ladeschale für das jeweilige Mobiltelefon geeignet ist.

Informationen zur Kompatibilität und zu verfügbaren Mobiltelefon-Ladeschalen finden Sie auf [www.volkswagen-zubehoer.de](http://www.volkswagen-zubehoer.de).

● = Serienmäßige Ausstattung ○ = Sonderausstattung gegen Mehrpreis

## Motoren

		<b>44 kW (60 PS)</b>	<b>51 kW (70 PS)</b>	<b>BlueMotion Technology 51 kW (70 PS)</b>
<b>Motor, Getriebe</b>	Motor-Bauart/Ventile pro Zylinder	3-Zylinder-Ottomotor/4	3-Zylinder-Ottomotor/4	3-Zylinder-Ottomotor/4
	Einspritzung/Aufladung	Multi Point Injection/-	Multi Point Injection/-	Multi Point Injection/-
	Hubraum, Liter/cm <sup>3</sup>	1,2/1198	1,2/1198	1,2/1198
	max. Leistung, kW (PS) bei 1/min	44 (60)/5200	51 (70)/5400	51 (70)/5400
	max. Drehmoment, Nm bei 1/min	108/3000	112/3000	112/3000
	Emissionsklasse	Euro 5 <sup>7)</sup>	Euro 5 <sup>7)</sup>	Euro 5 <sup>7)</sup>
	Getriebevariante	5-Gang-Schaltgetriebe	5-Gang-Schaltgetriebe	5-Gang-Schaltgetriebe
<b>Gewichte, kg<sup>2)</sup></b>	Leergewicht <sup>1)</sup>	1067	1067	1072
	zul. Gesamtgewicht	1550	1550	1550
	Zuladung <sup>8)</sup>	558	558	553
	zul. Achslast vorn/hinten	830/770	830/770	830/770
	zul. Anhängelasten <sup>3)</sup> : gebremst bei 12%/8% Steigung	800/1000	800/1000	800/1000
	ungebremst	520	530	530
	zul. Stützlast/zul. Dachlast	50/75	50/75	50/75
<b>Fahrleistungen</b>	Höchstgeschwindigkeit, km/h	157	165	165
	Beschleunigung von 0-80/0-100 km/h, s	10,5/16,1	9,2/14,1	9,2/14,1
	Elastizität von 80-120 km/h, s <sup>10)</sup>	17,0	16,0	16,0
<b>Kraftstoffverbrauch, l/100 km<sup>4)</sup></b>	Kraftstoff	Superbenzin o. Normalbenzin schwefelfrei, mind. 91 ROZ nach DIN EN 228 <sup>5)</sup>	Superbenzin o. Normalbenzin schwefelfrei, mind. 91 ROZ nach DIN EN 228 <sup>5)</sup>	Superbenzin, o. Normalbenzin schwefelfrei, mind. 91 ROZ nach DIN EN 228 <sup>5)</sup>
	mit Schaltgetriebe innerorts/außerorts/kombiniert	7,3/4,5/5,5	7,3/4,5/5,5	6,8/4,3/5,2
	mit Doppelkupplungsgetriebe DSG innerorts/außerorts/kombiniert	-	-	-
<b>CO<sub>2</sub>-Emission kombiniert, g/km<sup>4)</sup></b>	mit Schaltgetriebe	128	128	119
	mit Doppelkupplungsgetriebe DSG	-	-	-
<b>Effizienzklasse<sup>11)</sup></b>	mit Schaltgetriebe	D	D	C
	mit Doppelkupplungsgetriebe DSG	-	-	-
<b>Ausstattungsversionen</b>	erhältlich als	Trendline	Trendline, Comfortline	Trendline, Comfortline

Hinweise zu den Bemerkungen 1)-11) finden Sie auf Seite 33.

## Motoren

		<b>63 kW (85 PS)</b>	<b>66 kW (90 PS) TSI</b>	<b>77 kW (105 PS) TSI</b>
<b>Motor, Getriebe</b>	Motor-Bauart/Ventile pro Zylinder	4-Zylinder-Ottomotor/4	4-Zylinder-Ottomotor/2	4-Zylinder-Ottomotor/2
	Einspritzung/Aufladung	Multi Point Injection/-	Direkteinspritzung/Turbocharger	Direkteinspritzung/Turbocharger
	Hubraum, Liter/cm <sup>3</sup>	1,4/1390	1,2/1197	1,2/1197
	max. Leistung, kW (PS) bei 1/min	63 (85)/5000	66 (90)/4500	77 (105)/5000
	max. Drehmoment, Nm bei 1/min	132/3800	160/1500-3500	175/1550-4100
	Emissionsklasse	Euro 5 <sup>7)</sup>	Euro 5 <sup>7)</sup>	Euro 5 <sup>7)</sup>
	Getriebevariante	5-Gang-Schaltgetriebe, 7-Gang-Doppelkupplungs- getriebe DSG	5-Gang-Schaltgetriebe, 7-Gang-Doppelkupplungs- getriebe DSG	6-Gang-Schaltgetriebe, 7-Gang-Doppelkupplungs- getriebe DSG
<b>Gewichte, kg<sup>2)</sup></b>	Leergewicht <sup>1)</sup>	1070 (1104) <sup>9)</sup>	1102 (1129) <sup>9)</sup>	1088 (1126) <sup>9)</sup>
	zul. Gesamtgewicht	1550 (1580) <sup>9)</sup>	1580 (1610) <sup>9)</sup>	1570 (1600) <sup>9)</sup>
	Zuladung <sup>8)</sup>	555 (551) <sup>9)</sup>	553 (556) <sup>9)</sup>	557 (549) <sup>9)</sup>
	zul. Achslast vorn/hinten	830/770 (860/770) <sup>9)</sup>	860/770 (890/770) <sup>9)</sup>	850/770 (880/770) <sup>9)</sup>
	zul. Anhängelasten <sup>3)</sup> : gebremst bei 12%/8% Steigung	1000/1200	1000/1200	1200/1200
	ungebremst	530 (550) <sup>9)</sup>	550 (560) <sup>9)</sup>	540 (560) <sup>9)</sup>
	zul. Stützlast/zul. Dachlast	50/75	50/75	50/75
<b>Fahrleistungen</b>	Höchstgeschwindigkeit, km/h	177 (177) <sup>9)</sup>	182 (182) <sup>9)</sup>	190 (190) <sup>9)</sup>
	Beschleunigung von 0-80/0-100 km/h, s	8,0/11,9 (7,7/11,9) <sup>9)</sup>	7,1/10,9 (7,1/10,9) <sup>9)</sup>	6,5/9,7 (6,5/9,7) <sup>9)</sup>
	Elastizität von 80-120 km/h, s <sup>10)</sup>	18,0	15,0	12,5
<b>Kraftstoffverbrauch, l/100 km<sup>4)</sup></b>	Kraftstoff	Superbenzin o. Normalbenzin schwefelfrei, mind. 91 ROZ nach DIN EN 228 <sup>5)</sup>	Superbenzin schwefelfrei, mind. 95 ROZ nach DIN EN 228 <sup>5)</sup>	Superbenzin schwefelfrei, mind. 95 ROZ nach DIN EN 228 <sup>5)</sup>
	mit Schaltgetriebe innerorts/außerorts/kombiniert	8,0/4,7/5,9	6,5/4,4/5,1	6,8/4,5/5,3
	mit Doppelkupplungsgetriebe DSG innerorts/außerorts/kombiniert	7,7/4,7/5,8	7,0/4,4/5,3	7,0/4,4/5,3
<b>CO<sub>2</sub>-Emission kombiniert, g/km<sup>4)</sup></b>	mit Schaltgetriebe	139	119	124
	mit Doppelkupplungsgetriebe DSG	134	124	124
<b>Effizienzklasse<sup>11)</sup></b>	mit Schaltgetriebe	E	C	D
	mit Doppelkupplungsgetriebe DSG	D	C	C
<b>Ausstattungsversionen</b>	erhältlich als	Comfortline, Highline	Comfortline, Highline	Comfortline, Highline

Hinweise zu den Bemerkungen 1)-11) finden Sie auf Seite 33.

**55 kW (75 PS) TDI**

3-Zylinder-Dieselmotor/4
Common Rail/Abgasturbolader
1,2/1199
55 (75)/4200
180/2000
Euro 5 <sup>7)</sup>
5-Gang-Schaltgetriebe

**BlueMotion  
55 kW (75 PS) TDI (87 g)**

3-Zylinder-Dieselmotor/4
Common Rail/Abgasturbolader
1,2/1199
55 (75)/4200
180/2000
Euro 5 <sup>7)</sup>
5-Gang-Schaltgetriebe

**BlueMotion  
55 kW (75 PS) TDI (89 g)**

3-Zylinder-Dieselmotor/4
Common Rail/Abgasturbolader
1,2/1199
55 (75)/4200
180/2000
Euro 5 <sup>7)</sup>
5-Gang-Schaltgetriebe

1132
1620
563
900/770
1000/1200
600
50/75

1150
1590
515
900/740
800/1000
570
50/75

1150
1590
515
900/740
800/1000
570
50/75

170
8,9/13,9
17,5

173
8,9/13,9
17,0

173
8,9/13,9
17,0

Diesel schwefelfrei, mind. 51 CZ  
nach DIN EN 590/DIN 51628<sup>6)</sup>

Diesel schwefelfrei, mind. 51 CZ  
nach DIN EN 590/DIN 51628<sup>6)</sup>

Diesel schwefelfrei, mind. 51 CZ  
nach DIN EN 590/DIN 51628<sup>6)</sup>

4,6/3,3/3,8
-

4,0/2,9/3,3
-

4,1/3,0/3,4
-

99
-

87
-

89
-

A
-

A+
-

A
-

Trendline

BlueMotion

BlueMotion

## Motoren

		<b>66 kW (90 PS) TDI</b>	<b>BlueMotion Technology 66 kW (90 PS) TDI</b>	<b>77 kW (105 PS) TDI</b>
<b>Motor, Getriebe</b>	Motor-Bauart/Ventile pro Zylinder	4-Zylinder-Dieselmotor/4	4-Zylinder-Dieselmotor/4	4-Zylinder-Dieselmotor/4
	Einspritzung/Aufladung	Common Rail/Abgasturbolader	Common Rail/Abgasturbolader	Common Rail/Abgasturbolader
	Hubraum, Liter/cm <sup>3</sup>	1,6/1598	1,6/1598	1,6/1598
	max. Leistung, kW (PS) bei 1/min	66 (90)/4200	66 (90)/4200	77 (105)/4400
	max. Drehmoment, Nm bei 1/min	230/1500-2500	230/1500-2500	250/1500-2500
	Emissionsklasse	Euro 5 <sup>7)</sup>	Euro 5 <sup>7)</sup>	Euro 5 <sup>7)</sup>
	Getriebevariante	5-Gang-Schaltgetriebe, 7-Gang-Doppelkupplungs- getriebe DSG	5-Gang-Schaltgetriebe	5-Gang-Schaltgetriebe
<b>Gewichte, kg<sup>2)</sup></b>	Leergewicht <sup>1)</sup>	1157 (1179) <sup>9)</sup>	1165	1165
	zul. Gesamtgewicht	1650 (1680) <sup>9)</sup>	1650	1660
	Zuladung <sup>8)</sup>	568 (576) <sup>9)</sup>	560	570
	zul. Achslast vorn/hinten	930/770 (960/770) <sup>9)</sup>	930/770	940/770
	zul. Anhängelasten <sup>3)</sup> : gebremst bei 12%/8% Steigung	1200/1200	1200/1200	1200/1200
	ungebremst	570 (580) <sup>9)</sup>	580	580
	zul. Stützlast/zul. Dachlast	50/75	50/75	50/75
<b>Fahrleistungen</b>	Höchstgeschwindigkeit, km/h	180 (180) <sup>9)</sup>	180	190
	Beschleunigung von 0-80/0-100 km/h, s	7,8/11,5 (7,7/11,5) <sup>9)</sup>	7,8/11,5	7,0/10,4
	Elastizität von 80-120 km/h, s <sup>10)</sup>	11,5	11,5	13,5
<b>Kraftstoffverbrauch, l/100 km<sup>4)</sup></b>	Kraftstoff	Diesel schwefelfrei, mind. 51 CZ nach DIN EN 590/DIN 51628 <sup>6)</sup>	Diesel schwefelfrei, mind. 51 CZ nach DIN EN 590/DIN 51628 <sup>6)</sup>	Diesel schwefelfrei, mind. 51 CZ nach DIN EN 590/DIN 51628 <sup>6)</sup>
	mit Schaltgetriebe innerorts/außerorts/kombiniert	5,1/3,6/4,2	4,6/3,2/3,7	5,1/3,6/4,2
	mit Doppelkupplungsgetriebe DSG innerorts/außerorts/kombiniert	5,2/3,7/4,3	-	-
<b>CO<sub>2</sub>-Emission kombiniert, g/km<sup>4)</sup></b>	mit Schaltgetriebe	109	96	109
	mit Doppelkupplungsgetriebe DSG	112	-	-
<b>Effizienzklasse<sup>11)</sup></b>	mit Schaltgetriebe	B	A	B
	mit Doppelkupplungsgetriebe DSG	B	-	-
<b>Ausstattungsversionen</b>	erhältlich als	Comfortline, Highline	Trendline, Comfortline, Highline	Comfortline, Highline

Hinweise zu den Bemerkungen 1)-11) finden Sie auf Seite 33.

## Motoren

		<b>BiFuel 60 kW (82 PS)</b>
<b>Motor, Getriebe</b>	Motor-Bauart/Ventile pro Zylinder	4-Zylinder-Ottomotor/4
	Einspritzung/Aufladung	Multi Point Injection/-
	Hubraum, Liter/cm <sup>3</sup>	1,6/1598
	max. Leistung, kW (PS) bei 1/min	60 (82)/4000-6000
	max. Drehmoment, Nm bei 1/min	145/3800
	Emissionsklasse	Euro 5 <sup>7)</sup>
	Getriebevariante	5-Gang-Schaltgetriebe
<b>Gewichte, kg<sup>2)</sup></b>	Leergewicht <sup>1)</sup>	1138
	zul. Gesamtgewicht	1600
	Zuladung <sup>8)</sup>	537
	zul. Achslast vorn/hinten	850/800
	zul. Anhängelasten <sup>3)</sup> : gebremst bei 12%/8%	1000/1200
	ungebremst	560
	zul. Stützlast/zul. Dachlast	50/75
<b>Fahrleistungen</b>	Höchstgeschwindigkeit, km/h	174
	Beschleunigung von 0-80/0-100 km/h, s	7,9/12,2
	Elastizität von 80-120 km/h, s <sup>10)</sup>	15,5
<b>Kraftstoffverbrauch, l/100 km<sup>4)</sup></b>	Kraftstoff	Autogas (LPG) nach DIN EN 589/ Superbenzin oder Normalbenzin schwefelfrei, mind. 91 ROZ nach DIN EN 228 <sup>5)</sup>
	mit Schaltgetriebe im Autogasbetrieb: innerorts/außerorts/kombiniert	10,4/6,0/7,6
	mit Schaltgetriebe im Benzinbetrieb: innerorts/außerorts/kombiniert	8,1/4,8/6,0
<b>CO<sub>2</sub>-Emission kombiniert, g/km<sup>4)</sup></b>	mit Schaltgetriebe im Autogasbetrieb	123
	mit Schaltgetriebe im Benzinbetrieb:	139
<b>Effizienzklasse<sup>11)</sup></b>	mit Schaltgetriebe im Autogasbetrieb	C
<b>Ausstattungsversionen</b>	erhältlich als	Trendline, Comfortline, Highline

## Motoren

		<b>51 kW (70 PS)</b>	<b>63 kW (85 PS)</b>
<b>Motor, Getriebe</b>	Motor-Bauart/Ventile pro Zylinder	3-Zylinder-Ottomotor/4	4-Zylinder-Ottomotor/4
	Einspritzung/Aufladung	Multi Point Injection/-	Multi Point Injection/-
	Hubraum, Liter/cm <sup>3</sup>	1,2/1198	1,4/1390
	max. Leistung, kW (PS) bei 1/min	51 (70)/5400	63 (85)/5000
	max. Drehmoment, Nm bei 1/min	112/3000	132/3800
	Emissionsklasse	Euro 5 <sup>7)</sup>	Euro 5 <sup>7)</sup>
	Getriebevariante	5-Gang-Schaltgetriebe	5-Gang-Schaltgetriebe, 7-Gang-Doppelkupplungsgetriebe DSG
<b>Gewichte, kg<sup>2)</sup></b>	Leergewicht <sup>1)</sup>	1128	1127 (1161) <sup>9)</sup>
	zul. Gesamtgewicht	1570	1570 (1600) <sup>9)</sup>
	Zuladung <sup>8)</sup>	517	518 (514) <sup>9)</sup>
	zul. Achslast vorn/hinten	830/790	830/790 (860/790) <sup>9)</sup>
	zul. Anhängelasten <sup>3)</sup> : gebremst bei 12%/8% Steigung	800/1000	1000/1200
	ungebremst	560	560 (580) <sup>9)</sup>
	zul. Stützlast/zul. Dachlast	50/75	50/75
<b>Fahrleistungen</b>	Höchstgeschwindigkeit, km/h	161	173 (173) <sup>9)</sup>
	Beschleunigung von 0-80/0-100 km/h, s	9,8/14,9	8,4/12,6 (8,4/12,6) <sup>9)</sup>
	Elastizität von 80-120 km/h, s <sup>10)</sup>	18,0	20,0
<b>Kraftstoffverbrauch, l/100 km<sup>4)</sup></b>	Kraftstoff	Superbenzin o. Normalbenzin schwefelfrei, mind. 91 ROZ nach DIN EN 228 <sup>5)</sup>	Superbenzin o. Normalbenzin schwefelfrei, mind. 91 ROZ nach DIN EN 228 <sup>5)</sup>
	mit Schaltgetriebe innerorts/außerorts/kombiniert	7,3/4,8/5,7	8,2/4,9/6,1
	mit Doppelkupplungsgetriebe DSG innerorts/außerorts/kombiniert	-	7,9/4,8/5,9
<b>CO<sub>2</sub>-Emission kombiniert, g/km<sup>4)</sup></b>	mit Schaltgetriebe	132	143
	mit Doppelkupplungsgetriebe DSG	-	139
<b>Effizienzklasse<sup>11)</sup></b>	mit Schaltgetriebe	D	E
	mit Doppelkupplungsgetriebe DSG	-	D
<b>Ausstattungsversionen</b>	erhältlich als	CrossPolo	CrossPolo

Hinweise zu den Bemerkungen 1)-11) finden Sie auf Seite 33.

<b>66 kW (90 PS) TSI</b>	<b>77 kW (105 PS) TSI</b>	<b>55 kW (75 PS) TDI</b>
4-Zylinder-Ottomotor/2	4-Zylinder-Ottomotor/2	3-Zylinder-Dieselmotor/4
Direkteinspritzung/Turbocharger	Direkteinspritzung/Turbocharger	Common Rail/Abgasturbolader
1,2/1197	1,2/1197	1,2/1199
66 (90)/4500	77 (105)/5000	55 (75)/4200
160/1500-3500	175/1550-4100	180/2000
Euro 5 <sup>7)</sup>	Euro 5 <sup>7)</sup>	Euro 5 <sup>7)</sup>
5-Gang-Schaltgetriebe, 7-Gang-Doppelkupplungsgetriebe	6-Gang-Schaltgetriebe, 7-Gang-Doppelkupplungsgetriebe DSG	5-Gang-Schaltgetriebe
1158 (1190) <sup>9)</sup>	1145 (1176) <sup>9)</sup>	1204
1600 (1630) <sup>9)</sup>	1590 (1620) <sup>9)</sup>	1640
517 (515) <sup>9)</sup>	520 (519) <sup>9)</sup>	511
860/790 (890/790) <sup>9)</sup>	850/790 (880/790) <sup>9)</sup>	900/790
1000/1200	1200/1200	1000/1200
570 (590) <sup>9)</sup>	570 (580) <sup>9)</sup>	600
50/75	50/75	50/75
178 (178) <sup>9)</sup>	188 (188) <sup>9)</sup>	166
7,5/11,4 (7,5/11,4) <sup>9)</sup>	6,8/9,9 (6,8/9,9) <sup>9)</sup>	9,5/14,6
17,5	13,5	15,5
Superbenzin schwefelfrei, min. 95 ROZ nach DIN EN 228	Superbenzin schwefelfrei, mind. 95 ROZ nach DIN EN 228 <sup>5)</sup>	Diesel schwefelfrei, mind. 51 CZ nach DIN EN 590/DIN 51628 <sup>6)</sup>
7,0/4,5/5,4	7,0/4,6/5,5	5,1/3,6/4,1
7,1/4,6/5,5	7,1/4,6/5,5	-
126	128	108
128	128	-
C	D	B
C	C	-
CrossPolo	CrossPolo	CrossPolo

## Motoren

		<b>66 kW (90 PS) TDI</b>	<b>77 kW (105 PS) TDI</b>
<b>Motor, Getriebe</b>	Motor-Bauart/Ventile pro Zylinder	4-Zylinder-Dieselmotor/4	4-Zylinder-Dieselmotor/4
	Einspritzung/Aufladung	Common Rail/Abgasturbolader	Common Rail/Abgasturbolader
	Hubraum, Liter/cm <sup>3</sup>	1,6/1598	1,6/1598
	max. Leistung, kW (PS) bei 1/min	66 (90)/4200	77 (105)/4400
	max. Drehmoment, Nm bei 1/min	230/1500-2500	250/1500-2500
	Emissionsklasse	Euro 5 <sup>7)</sup>	Euro 5 <sup>7)</sup>
	Getriebevariante	5-Gang-Schaltgetriebe, 7-Gang-Doppelkupplungsgetriebe DSG	5-Gang-Schaltgetriebe
<b>Gewichte, kg<sup>2)</sup></b>	Leergewicht <sup>1)</sup>	1221 (1248) <sup>9)</sup>	1229
	zul. Gesamtgewicht	1670 (1700) <sup>9)</sup>	1680
	Zuladung <sup>8)</sup>	524 (527) <sup>9)</sup>	526
	zul. Achslast vorn/hinten	930/790 (960/790) <sup>9)</sup>	940/790
	zul. Anhängelasten <sup>3)</sup> : gebremst bei 12%/8% Steigung	1200/1200	1200/1200
	ungebremst	610 (620) <sup>9)</sup>	610
	zul. Stützlast/zul. Dachlast	50/75	50/75
<b>Fahrleistungen</b>	Höchstgeschwindigkeit, km/h	176 (176) <sup>9)</sup>	186
	Beschleunigung von 0-80/0-100 km/h, s	8,3/12,5 (8,3/12,5) <sup>9)</sup>	7,5/10,9
	Elastizität von 80-120 km/h, s <sup>10)</sup>	12,5	11,0
<b>Kraftstoffverbrauch, l/100 km<sup>4)</sup></b>	Kraftstoff	Diesel schwefelfrei, mind. 51 CZ nach DIN EN 590/DIN 51628 <sup>6)</sup>	Diesel schwefelfrei, mind. 51 CZ nach DIN EN 590/DIN 51628 <sup>6)</sup>
	mit Schaltgetriebe innerorts/außerorts/kombiniert	5,5/3,7/4,3	5,5/3,7/4,3
	mit Doppelkupplungsgetriebe DSG innerorts/außerorts/kombiniert	5,5/4,1/4,6	-
<b>CO<sub>2</sub>-Emission kombiniert, g/km<sup>4)</sup></b>	mit Schaltgetriebe	113	113
	mit Doppelkupplungsgetriebe DSG	119	-
<b>Effizienzklasse<sup>11)</sup></b>	mit Schaltgetriebe	B	B
	mit Doppelkupplungsgetriebe DSG	B	-
<b>Ausstattungsversionen</b>	erhältlich als	CrossPolo	CrossPolo

Hinweise zu den Bemerkungen 1)-11) finden Sie auf Seite 33.

## Hinweise

- <sup>1)</sup> Fahrzeugleergewicht mit Fahrer 68 kg, 7 kg Gepäck und Kraftstoffbehälter zu 90% gefüllt, ermittelt nach der RL 92/21/EWG in der gegenwärtig geltenden Fassung.
- <sup>2)</sup> Je nach Sonderausstattung ergeben sich individuelle Gewichte des Fahrzeugs und somit abweichende Verbräuche und CO<sub>2</sub>-Emissionen.
- <sup>3)</sup> Mit zunehmender Höhe verringert sich zwangsläufig die Motorleistung. Ab 1000 m über Meereshöhe und je weitere 1000 m sind daher jeweils 10 % vom Gespanngewicht (zul. Anhängelast + zul. Gesamtgewicht des Zugfahrzeuges) abzuziehen.
- <sup>4)</sup> Die Kraftstoffverbrauchs- und Emissionswerte sind nach den vorgeschriebenen Messverfahren (VO [EG] 715/2007 in der gegenwärtig geltenden Fassung) ermittelt. Hinweis nach Richtlinie 1999/94/EG in der gegenwärtig geltenden Fassung: Die Angaben beziehen sich nicht auf ein einzelnes Fahrzeug und sind nicht Bestandteil des Angebotes, sondern dienen allein Vergleichszwecken zwischen den verschiedenen Fahrzeugtypen. Kraftstoffverbrauch und CO<sub>2</sub>-Emissionen eines Fahrzeugs hängen nicht nur von der effizienten Ausnutzung des Kraftstoffs durch das Fahrzeug ab, sondern werden auch vom Fahrverhalten und anderen nichttechnischen Faktoren beeinflusst. CO<sub>2</sub> ist das für die Erderwärmung hauptsächlich verantwortliche Treibhausgas. Ein Leitfaden über den Kraftstoffverbrauch und die CO<sub>2</sub>-Emissionen, der Daten für alle neuen Personenkraftfahrzeugmodelle enthält, ist unentgeltlich an allen Verkaufsorten in der Europäischen Union sowie für Interessenten aus Deutschland auch bei der DAT Deutsche Automobil Treuhand GmbH, Hellmuth-Hirth-Straße 1, 73760 Ostfildern erhältlich.
- <sup>5)</sup> Die Angaben zu Leistung und Verbrauch beziehen sich auf den Betrieb mit Superbenzin schwefelfrei ROZ 95 nach DIN EN 228. Kraftstoffqualität bleifrei mit ROZ 95 mit einem maximalen Ethanolanteil von 10 Prozent (E10) ist grundsätzlich verwendbar. Detaillierte Informationen zur Verträglichkeit von E10-Kraftstoffen finden Sie unter [www.volkswagen.de](http://www.volkswagen.de) oder unter [www.dat.de/e10liste/e10vertraeglichkeit](http://www.dat.de/e10liste/e10vertraeglichkeit).
- <sup>6)</sup> Die Verwendung von RME- sowie FAME-Kraftstoff (Biodiesel) ist nicht möglich.
- <sup>7)</sup> Fahrzeuge der Emissionsklasse Euro 5 erhalten die grüne Feinstaubplakette.
- <sup>8)</sup> Die Zuladung beinhaltet 68 kg für Fahrer und 7 kg für Gepäck.
- <sup>9)</sup> Klammerwerte gelten für Doppelkupplungsgetriebe DSG.
- <sup>10)</sup> Gemessen im Gang, in dem die Höchstgeschwindigkeit erreicht wird (nur Schaltgetriebe).
- <sup>11)</sup> Effizienzklassen bewerten Fahrzeuge anhand der CO<sub>2</sub>-Emissionen unter Berücksichtigung des Fahrzeugleergewichts. Fahrzeuge, die dem Durchschnitt entsprechen, werden mit D eingestuft. Fahrzeuge, die besser sind als der heutige Durchschnitt, werden mit A+, A, B oder C eingestuft. Fahrzeuge, die schlechter als der Durchschnitt sind, werden mit E, F oder G beschrieben. Messverfahren der Kraftstoffverbrauchs- und Emissionswerte siehe <sup>4)</sup>.

## Zusätzliche Hinweise

Service-Termine bei Volkswagen unterscheiden sich nach Terminen mit Motorölwechsel (z.B. Intervall-Service) und Terminen ohne Motorölwechsel (z.B. Inspektions-Service). Ein Service-Aufkleber am Türholm bzw. die Service-Intervall-Anzeige im Display des Kombi-Instruments dient als Erinnerung für die Fälligkeit des nächsten Service-Termins.

Service-Termine mit Wartungsintervallverlängerung:  
Intervall-Service: nach flexibler Service-Intervall-Anzeige (spätestens nach 2 Jahren),  
Inspektions-Service: erster nach 3 Jahren/60.000 km\*, dann alle 2 Jahre/60.000 km\*.

Service-Termine ohne Wartungsintervallverlängerung:  
Ölwechsel-Service: 15.000 km oder 1 Jahr\*  
Intervall-Service: 30.000 km oder 2 Jahre\*  
Inspektions-Service: erster nach 3 Jahren/60.000 km\*, dann alle 2 Jahre/60.000 km\*.

## Rücknahme und Verwertung von Altfahrzeugen

Volkswagen stellt sich den Herausforderungen der modernen Gesellschaft und berücksichtigt sie in allen neuen Produkten der Marke Volkswagen. Dies gilt natürlich auch für den Umwelt- und Ressourcenschutz. Daher sind alle Volkswagen umweltfreundlich verwertbar und können grundsätzlich kostenlos\*\* zurückgegeben werden. Nähere Informationen zu Rücknahme und Verwertung von Altfahrzeugen erhalten Sie bei Ihrem Volkswagen Partner, im Internet unter [www.volkswagen.de](http://www.volkswagen.de) und über die kostenlose Hotline 0800-VOLKSWAGEN (0800 86 55 79 24 36).

\* je nachdem, was zuerst eintritt

\*\*bei Erfüllung der nationalen gesetzlichen Voraussetzungen

## Technik

### 7-Gang-Doppelkupplungsgetriebe DSG

Das neue 7-Gang-Doppelkupplungsgetriebe DSG ist für Drehmomente von bis zu 250 Nm ausgelegt. Wie auch das 6-Gang-DSG besteht es aus zwei voneinander unabhängigen Teilgetrieben.

Das 7-Gang-DSG hat eine trockene Doppelkupplung mit organisch gebundenen Reibbelägen. Das führt dazu, dass man das Getriebeöl nur zum Schmieren der Verzahnung und der Lager und nicht zur Kühlung der Kupplung verwenden muss. Daraus ergibt sich ein hoher Wirkungsgrad des Getriebes, der sich in einem besseren Kraftstoffverbrauch niederschlägt.

Über die Doppelkupplung werden die beiden Getriebe über zwei Antriebswellen je nach Gangstufe abwechselnd mit dem Motor kraftschlüssig verbunden. Die hydraulischen Aktuatoren der Doppelkupplung erlauben dabei einen automatischen Schaltvorgang ohne Zugkraftunterbrechung.

Gesteuert wird das Getriebe über ein sogenanntes Mechatronikmodul, in dem das elektronische Getriebesteuergerät, Sensoren und die hydraulische Steuereinheit als eine Einheit zusammen gefasst sind.

Das Doppelkupplungsgetriebe DSG verfügt über zwei Fahrprogramme: den Normal- und den Sportmodus. Im Sportbetrieb fährt das DSG die Gänge weiter aus und schaltet bei Bedarf früher zurück. Die Gänge können jedoch auch manuell über die Tiptronic sequenziell geschaltet werden. Das Kuppeln erfolgt jedoch immer vollautomatisch.

### Kraftübertragung

- Frontantrieb über asbestfreie Einscheiben-Trockenkupplung
- Selbstnachstellende Kupplungsbetätigung
- 5-Gang-Schaltgetriebe (für 77 kW TSI 6-Gang-Schaltgetriebe) mit Doppelgelenk-Halbachsen
- 7-Gang-Doppelkupplungsgetriebe DSG

### Fahrwerk

- Federung vorn durch Schraubenfedern mit Teleskop-Gasdruckstoßdämpfern; alle Elemente in Federbeinen integriert
- Federung hinten mit Gasdruckstoßdämpfern und separaten Federn
- Radführung vorn durch Federbeine und (untere) Dreiecksquerlenker (spurstabilisierender Lenkrollradius)
- Radführung hinten durch Verbundlenkerachse mit integriertem Stabilisator
- Stabilisator vorn
- Elektronisches Stabilisierungsprogramm inkl. Antiblockiersystem mit Bremsassistent, Antriebs-schlupfregelung, Elektronische Differenzialsperre, Motorschleppmomentregelung und elektronischer Bremskraftverteilung

### Lenkung

- Wartungsfreie Zahnstangenlenkung mit geschwindigkeitsabhängig geregelter, elektrohydraulischer Servolenkung
- Höhen- und längseinstellbare und zusammenschiebbare Sicherheitslenksäule

### Bremsanlage

- Zweikreis-Bremssystem mit innenbelüfteten Scheibenbremsen vorn und selbstnachstellenden Trommelbremsen hinten (ab 66 kW: Scheibenbremsen hinten)
- Bremskraftverstärker mit Dual-Rate-Funktion (mechanischer Bremsassistent)
- Asbestfreie Bremsbeläge

### Aufbau

- Selbsttragende Karosserie mit formstabilem Sicherheitsfahrgeastraum
- Airbagsystem für Fahrer und Beifahrer
- Seitenairbag für Fahrer und Beifahrer
- Versteifungsprofile in den Türen und Seitenstrukturen zur Erhöhung der seitlichen Kollisionsicherheit
- Verformungszonen vorn und hinten

### Korrosionsschutz

- Karosserie-Verzinkung
- Langzeit-Hohlraumkonservierung durch Heißwachs
- Kunststoff-Radhausschalen vorn und hinten
- Unterbodenverkleidung



## Abmessungen

### Polo BlueMotion

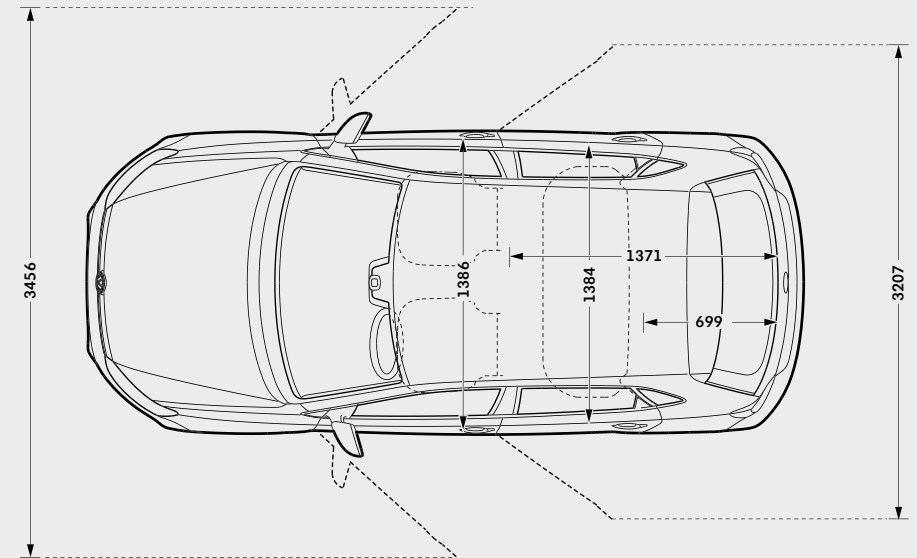
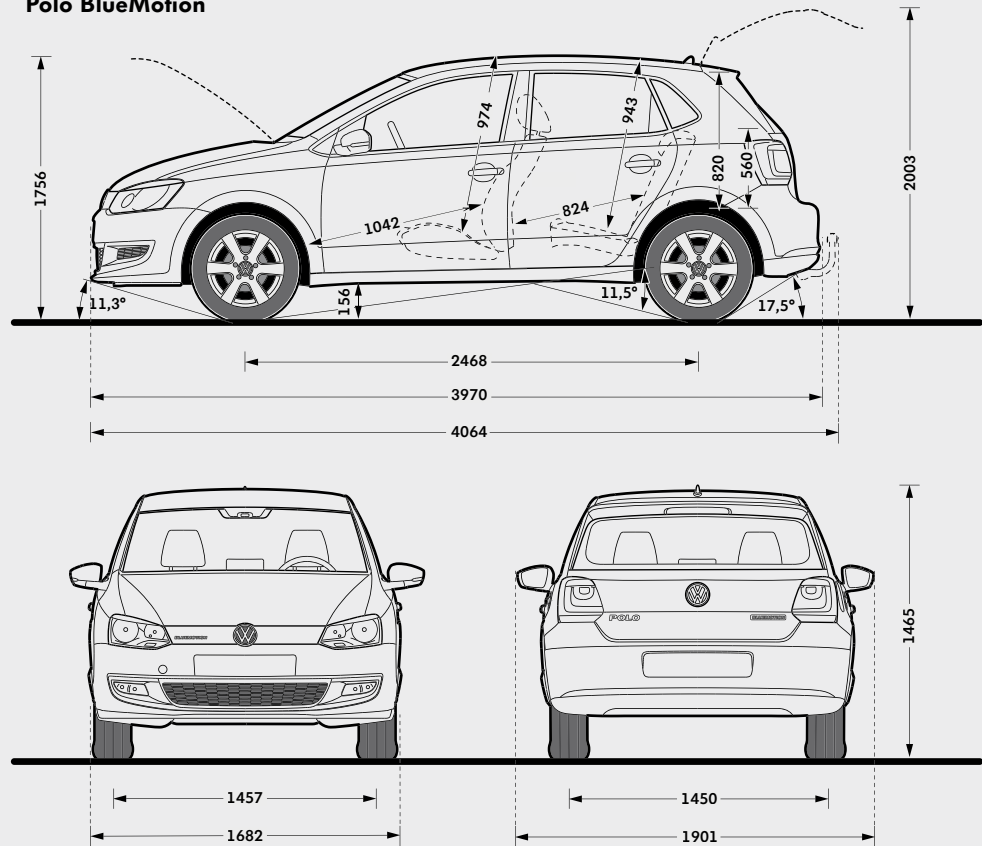

### Gepäckraumvolumen, l<sup>1)</sup>

280 - 952

### Kraftstoffbehältervolumen, l

ca. 45

### Wendekreis, m

ca. 10,6

<sup>1)</sup> Messung nach ISO 3832 mit Quadern von 200 x 100 x 50 mm Kantenlänge.

## Abmessungen

### CrossPolo

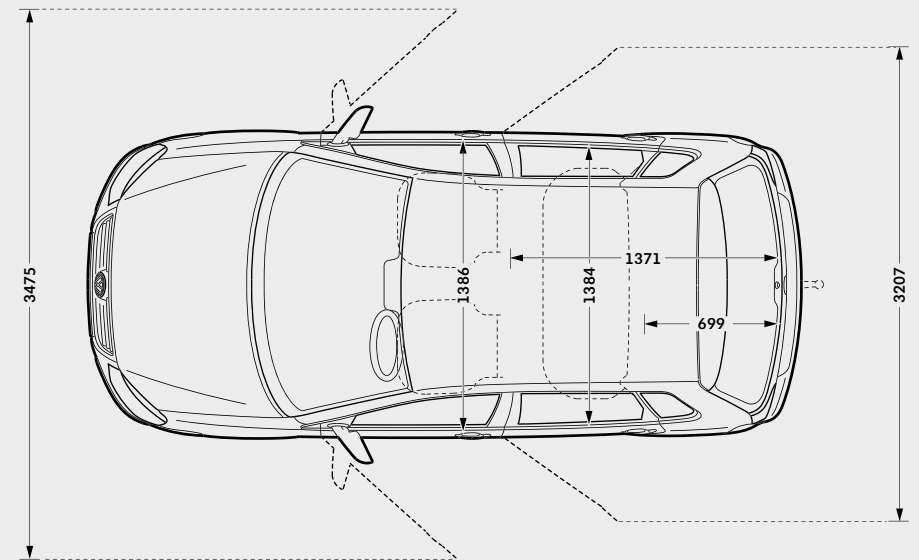
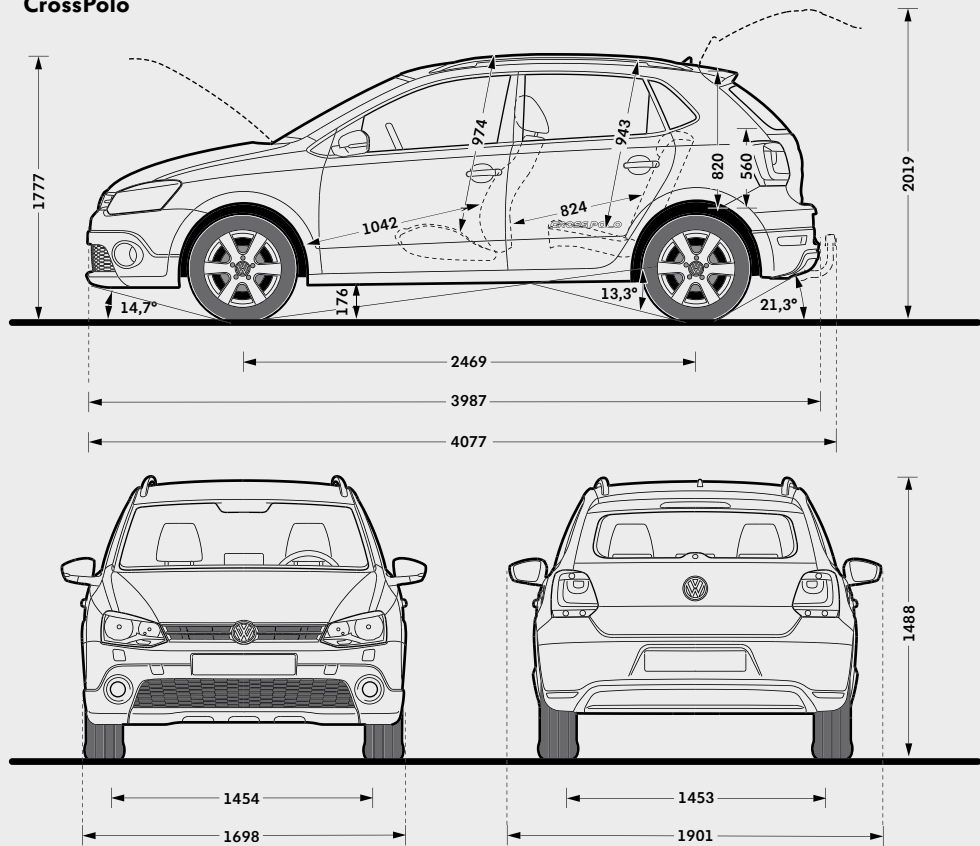

### Gepäckraumvolumen, l<sup>1)</sup>

280 - 952

### Kraftstoffbehältervolumen, l

ca. 45

### Wendekreis, m

ca. 10,6

<sup>1)</sup> Messung nach ISO 3832 mit Quadern von 200 x 100 x 50 mm Kantenlänge.

## Rechenbeispiel

**Ihr Grundmodell**

\_\_\_\_\_ ,-

**Gewünschte Sonderausstattungen**

\_\_\_\_\_ ,-

\_\_\_\_\_ ,-

\_\_\_\_\_ ,-

\_\_\_\_\_ ,-

\_\_\_\_\_ ,-

**Ihr Kaufpreis**

\_\_\_\_\_ ,-

**Finanzierung**

Anzahlung/Gebrauchtwagen \_\_\_\_\_ ,-

Ihr Kreditwunsch \_\_\_\_\_ ,-

effektiver Jahreszins \_\_\_\_\_ %

\_\_\_\_\_ Monatsraten à \_\_\_\_\_ ,-

Schlussrate \_\_\_\_\_ ,-

\_\_\_\_\_ Monate Vertragsdauer

\_\_\_\_\_ jährliche Fahrleistung/km

**Leasing**

Sonderzahlung \_\_\_\_\_ ,-

monatliche Leasingrate \_\_\_\_\_ ,-

\_\_\_\_\_ Monate Vertragsdauer

\_\_\_\_\_ jährliche Fahrleistung/km

**Ihr Grundmodell**

\_\_\_\_\_ ,-

**Gewünschte Sonderausstattungen**

\_\_\_\_\_ ,-

\_\_\_\_\_ ,-

\_\_\_\_\_ ,-

\_\_\_\_\_ ,-

\_\_\_\_\_ ,-

**Ihr Kaufpreis**

\_\_\_\_\_ ,-

**Finanzierung**

Anzahlung/Gebrauchtwagen \_\_\_\_\_ ,-

Ihr Kreditwunsch \_\_\_\_\_ ,-

effektiver Jahreszins \_\_\_\_\_ %

\_\_\_\_\_ Monatsraten à \_\_\_\_\_ ,-

Schlussrate \_\_\_\_\_ ,-

\_\_\_\_\_ Monate Vertragsdauer

\_\_\_\_\_ jährliche Fahrleistung/km

**Leasing**

Sonderzahlung \_\_\_\_\_ ,-

monatliche Leasingrate \_\_\_\_\_ ,-

\_\_\_\_\_ Monate Vertragsdauer

\_\_\_\_\_ jährliche Fahrleistung/km

**Ihr Grundmodell**

\_\_\_\_\_ ,-

**Gewünschte Sonderausstattungen**

\_\_\_\_\_ ,-

\_\_\_\_\_ ,-

\_\_\_\_\_ ,-

\_\_\_\_\_ ,-

\_\_\_\_\_ ,-

**Ihr Kaufpreis**

\_\_\_\_\_ ,-

**Finanzierung**

Anzahlung/Gebrauchtwagen \_\_\_\_\_ ,-

Ihr Kreditwunsch \_\_\_\_\_ ,-

effektiver Jahreszins \_\_\_\_\_ %

\_\_\_\_\_ Monatsraten à \_\_\_\_\_ ,-

Schlussrate \_\_\_\_\_ ,-

\_\_\_\_\_ Monate Vertragsdauer

\_\_\_\_\_ jährliche Fahrleistung/km

**Leasing**

Sonderzahlung \_\_\_\_\_ ,-

monatliche Leasingrate \_\_\_\_\_ ,-

\_\_\_\_\_ Monate Vertragsdauer

\_\_\_\_\_ jährliche Fahrleistung/km

## Volkswagen Bank

Der Weg zu Ihrem neuen Polo kann ganz einfach und unkompliziert sein. Denn mit unseren Finanzdienstleistungen bekommen Sie alles aus einer Hand: ein maßgeschneidertes Finanzierungs- oder Leasingangebot und den optimalen Schutz einer umfassenden Versicherung, inklusive Garantie!

**Nutzen Sie den Service und die Erfahrung eines kompetenten Partners: Volkswagen Bank, Volkswagen Leasing und Volkswagen VersicherungsService – der Finanzdienstleister speziell für Sie als Volkswagen Fahrer. Damit Sie nicht nur Zeit, sondern auch bares Geld sparen.**

### **Volkswagen Bank: der clevere Weg zu Ihrem Polo**

Verwirklichen Sie Ihren Traum vom neuen Polo einfach und schnell. Sie haben die Wahl:  
Beim AutoCredit finanzieren Sie Ihr Wunschfahrzeug mit äußerst niedrigen Monatsraten und einer höheren Schlussrate. Erst am Vertragsende wählen Sie, ob Sie das Auto zurückgeben, die Schlussrate weiterfinanzieren oder sie auf einmal begleichen.  
Beim ClassicCredit führen Sie gleichbleibend günstige Monatsraten direkt zum Ziel:  
Ihrem neuen Polo.  
Fragen Sie Ihren Volkswagen Partner auch nach PrämieLight Plus, dem günstigsten Komplettangebot aus Auto, Finanzierung und der ersten Kfz-Versicherung mit Garantie. Zusätzlich schützt Sie bei längerer Krankheit die Restschuldversicherung.  
Ihr Volkswagen Partner berät Sie gern und stellt Ihnen ein maßgeschneidertes Angebot zusammen.

### **Volkswagen Leasing: der wirtschaftliche Weg zu Ihrem Polo**

Wenn Sie Ihr Geld nicht beim Kauf eines neuen Polo festlegen wollen, bietet Ihnen Volkswagen Leasing eine vorteilhafte Alternative, gleichgültig, ob Sie Ihr Fahrzeug privat oder geschäftlich einsetzen. Denn Sie zahlen nur für das, was Sie nutzen – in niedrigen, monatlichen Raten. So bleibt Geld frei für andere schöne Dinge. Außerdem fahren Sie immer ein neues Volkswagen Modell mit moderner und zuverlässiger Technik. Am Vertragsende geben Sie Ihren Polo einfach zurück und leasen ein neues Modell. Und wenn Sie PrämieLight Plus wählen, bekommen Sie neben Ihrem neuen Polo zu kleinen Monatsraten eine besonders günstige Kfz-Versicherung mit Garantie, die Sie weitreichend vor unerwarteten Reparaturkosten schützt. So können Sie sich jetzt mit PrämieLight Plus noch gründlicher gegen Kostenrisiken absichern: mit exklusiven Spartarifen, bequem und komplett aus einer Hand.  
Fragen Sie Ihren Volkswagen Partner.

### **Volkswagen VersicherungsService: Weg frei für Ihren Polo**

Starten Sie durch, wenn andere warten! Der Volkswagen VersicherungsService bietet Ihnen alle Voraussetzungen für perfekte Leistungen rund um Ihren neuen Polo.  
Grünes Licht von Anfang an: Gleich beim Autokauf erwartet Sie eine, auf Ihre persönliche Versicherungssituation abgestimmte, umfassende Beratung.  
Grünes Licht für clevere Rechner: Profitieren Sie von unseren günstigen Angeboten, die Ihre Kosten auf ein Minimum reduzieren.  
Grünes Licht für Ihre Mobilität: Der Volkswagen Versicherungs-Service hilft Ihnen in ganz Europa. Tag und Nacht, das ganze Jahr und immer in Ihrer Nähe!  
Grünes Licht, wenn andere Rot sehen: Unser Schadenservice sorgt für eine schnelle Reparatur, selbstverständlich mit Originalersatzteilen und Garantie.  
Grüne Welle: Lassen Sie keine Frage offen.  
Ihr Volkswagen Partner informiert Sie gern.

**Schauen Sie doch mal vorbei!**  
**[www.volkswagenbank.de](http://www.volkswagenbank.de)**

# Der Polo

Änderungen vorbehalten · Ausgabe: 06. Oktober 2011

Internet: [www.volkswagen.de](http://www.volkswagen.de)