

Technik und Preise
Gültig für das Modelljahr 2013



Das Auto.

Der neue Volkswagen CC



Modelle

Modelle mit Ottomotor		Getriebe	Türen	Leistung kW (PS)	Kraftstoffverbrauch ¹⁾	CO ₂ -Emission ²⁾	Effizienzklasse ³⁾	Preis in €
Volkswagen CC	TSI	6-Gang	4	118 (160)	9,5/5,5/7,1	164	D	31.800,-
	TSI	7-Gang-Doppelkupplungsgetriebe DSG	4	118 (160)	9,7/5,7/7,1	165	D	34.000,-
	TSI	6-Gang	4	155 (210)	10,2/5,6/7,3	169	D	34.800,-
	TSI	6-Gang-Doppelkupplungsgetriebe DSG	4	155 (210)	10,8/5,9/7,7	179	E	37.000,-
	V6 4MOTION	6-Gang-Doppelkupplungsgetriebe DSG	4	220 (300)	12,7/7,1/9,2	213	F	43.275,-

Modelle mit Dieselmotor		Getriebe	Türen	Leistung kW (PS)	Kraftstoffverbrauch ¹⁾	CO ₂ -Emission ²⁾	Effizienzklasse ³⁾	Preis in €
Volkswagen CC	TDI BlueMotion Technology	6-Gang	4	103 (140)	6,5/3,9/4,6	120	A	32.675,-
	TDI BlueMotion Technology	6-Gang-Doppelkupplungsgetriebe DSG	4	103 (140)	6,1/4,5/5,1	134	B	34.900,-
	TDI BlueMotion Technology	6-Gang	4	125 (170)	5,9/4,2/4,8	125	A	35.100,-
	TDI BlueMotion Technology	6-Gang-Doppelkupplungsgetriebe DSG	4	125 (170)	6,2/4,6/5,2	137	B	37.325,-

Modelle mit Dieselmotor		Getriebe	Türen	Leistung kW (PS)	Kraftstoffverbrauch ¹⁾	CO ₂ -Emission ²⁾	Effizienzklasse ³⁾	Preis in €
Volkswagen CC	BlueTDI	6-Gang	4	103 (140) ⁴⁾	5,8/4,0/4,7	122	A	33.850,-
	BlueTDI	6-Gang-Doppelkupplungsgetriebe DSG	4	103 (140) ⁴⁾	6,8/4,5/5,2	137	B	36.075,-

Ausstattungsübersicht

Exterieur und Räder
- 4 Leichtmetallräder „Phoenix“ 8 J x 17, Mobilitätsreifen 235/45 R 17 (selbstversiegelnd)
- 4 Leichtmetallräder „Spa“ 8 J x 17 in Sterling-Silber lackiert (nur bei V6 4MOTION), Mobilitätsreifen 235/45 R 17 (selbstversiegelnd)
- Abgas-Endrohr verchromt links und rechts (nur bei V6 4MOTION)
- Außenspiegelgehäuse, Stoßfänger und Türgriffe in Wagenfarbe
- Bi-Xenon-Scheinwerfer für Abblend- und Fernlicht
- Blinkleuchten in LED-Technik seitlich in die Außenspiegel integriert
- Blinkleuchten weiß, im vorderen Stoßfänger integriert
- Chromleisten an den Seitenfenstern
- Karosserie verzinkt

Kraftstoffverbrauch in l/100 km: kombiniert zwischen 9,2 und 4,6; CO₂-Emissionen in g/km: kombiniert zwischen 213 und 120

¹⁾ Kraftstoffverbrauch in l/100 km: innerorts/außerorts/kombiniert

²⁾ CO₂-Emission in g/km: kombiniert

³⁾ Effizienzklassen bewerten Fahrzeuge anhand der CO₂-Emissionen unter Berücksichtigung des Fahrzeugleergewichts. Fahrzeuge, die dem Durchschnitt entsprechen, werden mit D eingestuft.

Fahrzeuge, die besser sind als der heutige Durchschnitt, werden mit A+, A, B oder C eingestuft. Fahrzeuge, die schlechter als der Durchschnitt sind, werden mit E, F oder G beschrieben.

⁴⁾ Diese Motor-Getriebe-Kombination ist mit einem mehrstufigen Abgasnachbehandlungssystem (Dieselpartikelfilter und SCR-Katalysator) ausgestattet.

Die angegebenen Preise inkl. 19 % MwSt. sind unverbindliche Preisempfehlungen der Volkswagen AG ab Werk ohne Überführungskosten.

Alle aufgeführten Motoren entsprechen der Emissionsklasse Euro 5 und erhalten die grüne Feinstaubplakette.

4MOTION®, DSG®, TDI® und TSI® sind eingetragene Marken der Volkswagen AG und anderer Unternehmen der Volkswagen Gruppe in Deutschland sowie in weiteren Ländern. Die Tatsache, dass ein Zeichen in diesem Dokument nicht mit ® versehen ist, kann nicht so ausgelegt werden, dass dieses Zeichen keine eingetragene Marke ist und/oder dass dieses Zeichen ohne vorherige schriftliche Zustimmung der Volkswagen Aktiengesellschaft verwendet werden könnte.

iPod ist eine eingetragene Marke von Apple Computer International.

Unsere Fahrzeuge sind serienmäßig mit Sommerreifen ausgestattet. Seit dem 04.12.2010 sind Sie in der Bundesrepublik Deutschland gesetzlich verpflichtet,

Ihr Fahrzeug bei Glatteis, Schneeglätte, Schneematsch, Eis- oder Reifglätte mit M+S Reifen oder Ganzjahresreifen auszustatten. Ihr Volkswagen Partner informiert Sie gern.

Alle Angaben entsprechen den zum Zeitpunkt der Drucklegung vorhandenen Kenntnissen und basieren auf den Merkmalen des deutschen Marktes.

Ausstattungsübersicht

Exterieur und Räder (Fortsetzung)	<ul style="list-style-type: none">- Kennzeichenbeleuchtung in LED-Technik- Kühlergrillrahmen, Lamellen sowie Volkswagen Logo-Einfassung in Chrom- Radsicherungen mit erweitertem Diebstahlschutz- Rückleuchten in LED-Technik- Schutzleisten vorn in Wagenfarbe, seitlich und hinten in Chrom
Interieur	<ul style="list-style-type: none">- 2 Becherhalter vorn mit Abdeckung- Ablagefach mit Klappe in der Dachkonsole- Ablagefächer in den vorderen Türen- Ambientebeleuchtung- Ausströmer vorn und Lichtdreheschalter beleuchtet, mit Chromeinfassung- Chromzierringe an den Instrumenten im Kombi-Instrument- Dekoreinlagen „Titansilber“ für Instrumententafel, Türverkleidungen und Mittelkonsole- Durchlademöglichkeit in der Rücksitzbank inkl. Mittelarmlehne hinten mit Ablagebox und 2 Becherhaltern- Gepäckraumauskleidung in Textil- Handschuhfach abschließbar, beleuchtet und mit Kühlmöglichkeit- Lendenwirbelstützen vorn, auf der Fahrerseite elektrisch einstellbar- Mittelarmlehne vorn mit Ablagebox, 2 Luftausströmer hinten- Multifunktions-Lederlenkrad mit Alu-Dekor (3 Speichen) mit Bedienungsmöglichkeit für Multifunktionsanzeige, Radio und Telefon (nur bei 6-Gang-Schaltgetriebe)- Multifunktions-Lederlenkrad mit Alu-Dekor (3 Speichen) mit Bedienungsmöglichkeit für Schaltung, Multifunktionsanzeige, Radio und Telefon (nur bei Doppelkupplungsgetriebe DSG)- Nichtraucher Ausführung: Ablagefach und Steckdose anstelle Aschenbecher und Zigarettenanzünder vorn- Rücksitzbank und -lehne ungeteilt, mit feststehender Lehne (zweisitzig)- Schalthebelknopf in Leder- Sitzbezüge in Stoff, Dessin „Silversprint“- Sportsitze vorn- Textiltfußmatten vorn und hinten- Vordersitze mit Höheneinstellung, auf der Fahrerseite mit elektrischer Lehneneinstellung
Sicherheit	<ul style="list-style-type: none">- 2 Kopfstützen hinten- 2 Verzurrösen im Gepäckraum- Airbag für Fahrer und Beifahrer, mit Beifahrerairbag-Deaktivierung- Dreipunkt-Automatiksicherheitsgurte vorn und hinten, mit Höheneinstellung und Gurtstraffer vorn- Elektronisches Stabilisierungsprogramm mit Gegenlenkunterstützung inkl. Antiblockiersystem mit Bremsassistent, Antriebsschlupfregelung, Elektronische Differenzialsperre, Motorschleppmomentregelung und Gespannstabilisierung- Innenspiegel automatisch abblendend- ISOFIX-Halteösen (Vorrichtung zur Befestigung von 2 Kindersitzen auf den Rücksitzen) inkl. 2 Befestigungsösen auf der Hutablage

Kraftstoffverbrauch in l/100 km: kombiniert zwischen 9,2 und 4,6; CO₂-Emissionen in g/km: kombiniert zwischen 213 und 120

Ausstattungsübersicht

Sicherheit (Fortsetzung)	<ul style="list-style-type: none">- Kopfairbagsystem für Front- und Fondpassagiere inkl. Seitenairbags vorn- Reifenfülldruck-Kontrollsystem (nur bei V6 4MOTION¹⁾), informiert den Fahrer vor und während der Fahrt über den aktuellen Reifendruck, bei zu geringem Reifenfülldruck oder schnellem Druckverlust wird der Fahrer informiert- Reifenkontrollanzeige (nicht bei V6 4MOTION¹⁾), verliert ein Reifen Luft, wird der Fahrer darauf hingewiesen- Rückstrahler in allen Türen- Sicherheitsoptimierte Kopfstützen vorn längs- und höheneinstellbar, mit kopfstützenintegrierter Entriegelungstaste- Verbandtasche und Warndreieck- Warnblinkautomatik bei Vollbremsung- Wegfahrsperre elektronisch
Funktion	<ul style="list-style-type: none">- 12-V-Steckdose an der Mittelkonsole hinten und im Gepäckraum- Abbiegelicht- Adaptive Fahrwerksregelung DCC (Serie ab 125 kW) lässt dem Fahrer per Knopfdruck die Wahl zwischen einer komfortablen, sportlichen oder normalen Fahrwerksabstimmung, reagiert permanent auf unterschiedliche Fahrsituationen und berücksichtigt Brems-, Lenk- und Beschleunigungsvorgänge- Analoguhr in der Instrumententafel- Außenspiegel auf der Fahrerseite asphärisch- Außenspiegel elektrisch einstell- und beheizbar, auf der Fahrerseite automatisch abblendend- Außentemperaturanzeige- Berganfahrassistent, verhindert beim Anfahren an Steigungen ein Zurückrollen des Fahrzeugs- Bremsenergie-Rückgewinnung (bei allen TSI Modellen sowie V6 4MOTION¹⁾)- Doppelton-Signalhorn- Elektronische Differenzialsperre XDS (nur für 155 kW TSI²⁾, V6 4MOTION¹⁾ und 125 kW TDI³⁾), durch einseitigen, präzisen Bremsdruckaufbau wird das Kurvenverhalten noch sportlicher, schneller und zielgenauer- Elektronische Parkbremse inkl. Auto-Hold-Funktion- Fahrlichtschaltung automatisch, mit Tagfahrlicht, „Leaving home“-Funktion und manueller „Coming home“-Funktion- Fensterheber vorn und hinten elektrisch- Fernentriegelung für Gepäckraum- und Tankklappe- Freilauf für Doppelkupplungsgetriebe DSG (nur bei 103 kW⁴⁾, 125 kW³⁾ und 103 kW BlueTDI⁵⁾ mit Doppelkupplungsgetriebe DSG)- Gepäckraumboden aufstellbar- Gepäckraumklappe mit automatischer Öffnung- Innenbeleuchtung mit Abschaltverzögerung und Dimmfunktion, je 2 Leseleuchten vorn und hinten, mit Chromringen vorn und hinten- Instrumentenbeleuchtung, regelbar; rotes Nachtdesign für Schalter- Klimaanlage, individuelle Einstellung von Temperatur, Luftverteilung und Gebläsedrehzahl- Kombi-Instrument mit elektronischem Tachometer, Kilometer- und Tageskilometerzähler, Drehzahlmesser

Kraftstoffverbrauch in l/100 km: kombiniert zwischen 9,2 und 4,6; CO₂-Emissionen in g/km: kombiniert zwischen 213 und 120

¹⁾ V6 4MOTION: Kraftstoffverbrauch in l/100 km: innerorts 12,7/außerorts 7,1/kombiniert 9,2; CO₂-Emissionen in g/km: kombiniert 213; Effizienzklasse F

²⁾ TSI 155 kW/210 PS: Kraftstoffverbrauch in l/100 km: innerorts zwischen 10,8 und 10,2/außerorts zwischen 5,9 und 5,6/kombiniert zwischen 7,7 und 7,3; CO₂-Emissionen in g/km: kombiniert zwischen 179 und 169; Effizienzklasse E, D

³⁾ TDI BlueMotion Technology 125 kW/170 PS: Kraftstoffverbrauch in l/100 km: innerorts zwischen 6,2 und 5,9/außerorts zwischen 4,6 und 4,2/kombiniert 5,2 und 4,8; CO₂-Emissionen in g/km: kombiniert zwischen 137 und 125; Effizienzklasse B, A

⁴⁾ TDI BlueMotion Technology 103 kW/140 PS: Kraftstoffverbrauch in l/100 km: innerorts zwischen 6,5 und 6,1/außerorts zwischen 4,5 und 3,9/kombiniert zwischen 5,1 und 4,6; CO₂-Emissionen in g/km: kombiniert zwischen 134 und 120; Effizienzklasse B, A

⁵⁾ BlueTDI 103 kW/140 PS: Kraftstoffverbrauch in l/100 km: innerorts zwischen 6,8 und 5,8/außerorts zwischen 4,5 und 4,0/kombiniert zwischen 5,2 und 4,7; CO₂-Emissionen in g/km: kombiniert zwischen 137 und 122; Effizienzklasse B, A

Ausstattungsübersicht

Funktion (Fortsetzung)	- Komfortblinker (1 x Antippen = 3 x Blinken)
	- Komfortstartfunktion „Press & Drive“ in der Instrumententafel
	- Ladekantenschutz
	- Lenksäule mit Höhen- und Längseinstellung
	- Leuchtweitenregulierung dynamisch
	- Make-up-Spiegel beleuchtet in den Sonnenblenden
	- Müdigkeitserkennung, erkennt aufgrund charakteristischen Lenkverhaltens, Tageszeit und Fahrdauer Anzeichen einer eventuellen Müdigkeit des Fahrers und gibt eine optische und akustische Warnung aus
	- Multifunktionsanzeige „Plus“ mit Anzeige u. a. von: Außentemperatur, Geschwindigkeitswarnung, durchschnittlichem Verbrauch, Komfort, Durchschnittsgeschwindigkeit, momentanem Verbrauch, Fahrstrecke, Reichweite, Fahrzeit, Service, Gangempfehlung, Uhrzeit, digitale Geschwindigkeitsanzeige, digitale Öltemperaturanzeige und Einstellungen für Sprache, Winterreifen, Licht und Sicht sowie Standheizung und -lüftung
	- Multimediabuchse AUX-IN, ermöglicht per 3,5 mm Klinkebuchse den Anschluss einer externen Audioquelle an das Radiosystem bzw. Radio-Navigationssystem
	- Radio „RCD 310“, 4 x 20 Watt, 8 Lautsprecher, CD-Player, Doppel-Tuner mit Phasen-Diversity für bestmöglichen Radioempfang, Lautsprecher vorn und hinten, MP3-Wiedergabefunktion mit Titelanzeige und Diversity-Scheibenantenne
	- Regensensor
	- Scheinwerfer-Reinigungsanlage
	- Servolenkung elektromechanisch, geschwindigkeitsabhängig geregelt
	- Sportfahrwerk (bei 118 kW TSI ¹⁾ und 103 kW TDI ²⁾)
	- Start-Stopp-System mit Bremsenergie-Rückgewinnung (bei allen TDI Modellen)
	- Staub- und Pollenfilter mit Aktivkohleeinsatz
	- Warnleuchte für Waschwasserstand
	- Warnton und -leuchte für nicht angelegte Gurte vorn
	- Zentralverriegelung mit Funkfernbedienung, 2 Funkschlüssel

Ausstattung des Volkswagen CC BlueTDI³⁾, zusätzlich bzw. abweichend zur Ausstattung des Volkswagen CC

Exterieur	- Schriftzug „BlueTDI“ ³⁾ auf der Gepäckraumklappe
Interieur	- AdBlue-Tank in der Reserveradmulde, Fassungsvermögen ca. 17 Liter
	- Freilauf für Doppelkupplungsgetriebe DSG
	- Start-Stopp-System mit Bremsenergie-Rückgewinnung
	- Warnleuchte für AdBlue-Stand

Kraftstoffverbrauch in l/100 km: kombiniert zwischen 9,2 und 4,6; CO₂-Emissionen in g/km: kombiniert zwischen 213 und 120

¹⁾ TSI 118 kW/160 PS: Kraftstoffverbrauch in l/100 km: innerorts zwischen 9,7 und 9,5/außerorts zwischen 5,7 und 5,5/kombiniert 7,1; CO₂-Emissionen in g/km: kombiniert zwischen 165 und 164; Effizienzklasse D

²⁾ TDI BlueMotion Technology 103 kW/140 PS: Kraftstoffverbrauch in l/100 km: innerorts zwischen 6,5 und 6,1/außerorts zwischen 4,5 und 3,9/kombiniert zwischen 5,1 und 4,6; CO₂-Emissionen in g/km: kombiniert zwischen 134 und 120; Effizienzklasse B, A

BlueTDI 103 kW/140 PS: Kraftstoffverbrauch in l/100 km: innerorts zwischen 6,8 und 5,8/außerorts zwischen 4,5 und 4,0/kombiniert zwischen 5,2 und 4,7; CO₂-Emissionen in g/km: kombiniert zwischen 137 und 122; Effizienzklasse B, A

³⁾ BlueTDI 103 kW/140 PS: Kraftstoffverbrauch in l/100 km: innerorts zwischen 6,8 und 5,8/außerorts zwischen 4,5 und 4,0/kombiniert zwischen 5,2 und 4,7; CO₂-Emissionen in g/km: kombiniert zwischen 137 und 122; Effizienzklasse B, A

Sonderausstattungen

		Preis in €	103 ¹⁾ -155 kW ²⁾	V6 4MOTION ³⁾	
„Sonderpakete“	„Business“-Paket	915,-	○	○	
	- Gepäckraum-Wendematte - Klimaanlage „Climatronic“ mit automatischer Umluftschaltung mittels Luftgütesensor - Mobiltelefonvorbereitung „Plus“ - Scheibenwaschdüsen vorn automatisch beheizt - Vordersitze beheizbar (nicht mit „Business Premium“-Paket bestellbar)				
	„Business Premium“-Paket inkl. Navigation	1.685,-	○	○	
	Umfang wie „Business“-Paket und zusätzlich:				
	- Geschwindigkeitsregelanlage - Multimediabuchse MEDIA-IN mit USB-Adapterkabel - Navigationsfunktion „RNS 315“ (Das höherwertige Radio-Navigationssystem „RNS 510“ ist zum Differenzpreis bestellbar.)				
Airbags	Seitenairbags und Gurtstraffer hinten Seitenairbags und Gurtstraffer für die Rücksitze zusätzlich zum bereits serienmäßigen Kopfairbagsystem für Front- und Fondpassagiere inkl. Seitenairbags und Gurtstraffer vorn	375,-	○	○	
Ambientepaket	- 2 Leuchten im Fußraum vorn und Lichtleisten an den Türdekoren - Einstiegs-/Warnleuchten in den vorderen Türen - Türinnenbetätigung beleuchtet (nur in Verbindung mit Dekoreinlagen bestellbar)	175,-	○	○	
Anhängervorrichtung	anklappbar, mit elektrischer Entriegelung	880,-	○	○	
Dachhimmel	Dachhimmel in Titanschwarz (nicht in Verbindung mit Lederausstattung Leder „Nappa“ in St. Tropez-Naturbraun bestellbar)	245,-	○	○	
	Dachhimmel in Titanschwarz (nur in Verbindung mit Innenausstattung Leder „Nappa“ in Muranorot oder der Kombination Leder „Nappa“ in Trüffel-Titanschwarz mit Iron Grey Metallic bestellbar)	o. M.	○	○	
Dachsystem	Panorama-Ausstelldach (Es entfallen die Haltegriffe und das Ablagefach mit Klappe in der Dachkonsole.)	1.085,-	○	○	

Kraftstoffverbrauch in l/100 km: kombiniert zwischen 9,2 und 4,6; CO₂-Emissionen in g/km: kombiniert zwischen 213 und 120

¹⁾ TDI BlueMotion Technology 103 kW/140 PS: Kraftstoffverbrauch in l/100 km: innerorts zwischen 6,5 und 6,1/außerorts zwischen 4,5 und 3,9/kombiniert zwischen 5,1 und 4,6; CO₂-Emissionen in g/km: kombiniert zwischen 134 und 120; Effizienzklasse B, A
BlueTDI 103 kW/140 PS: Kraftstoffverbrauch in l/100 km: innerorts zwischen 6,8 und 5,8/außerorts zwischen 4,5 und 4,0/kombiniert zwischen 5,2 und 4,7; CO₂-Emissionen in g/km: kombiniert zwischen 137 und 122; Effizienzklasse B, A

²⁾ TSI 155 kW/210 PS: Kraftstoffverbrauch in l/100 km: innerorts zwischen 10,8 und 10,2/außerorts zwischen 5,9 und 5,6/kombiniert zwischen 7,7 und 7,3; CO₂-Emissionen in g/km: kombiniert zwischen 179 und 169; Effizienzklasse E, D

³⁾ V6 4MOTION: Kraftstoffverbrauch in l/100 km: innerorts 12,7/außerorts 7,1/kombiniert 9,2; CO₂-Emissionen in g/km: kombiniert 213; Effizienzklasse F

○ = Sonderausstattung gegen Mehrpreis o. M. = ohne Mehrpreis

Sonderausstattungen

		Preis in €	103 ¹⁾ -155 kW ²⁾	V6 4MOTION ³⁾
Dekoreinlagen	„Aluminium dunkel gebürstet“ für Instrumententafel, Türverkleidungen und Mittelkonsole	495,-	○	○
	- Chromeinfassung am Lichtdreheschalter, Chromapplikationen an Spiegeleinstell- und Fensterheberschalter			
	Edelholz „Ebony“ für Instrumententafel und Türverkleidungen sowie Dekoreinlagen in	495,-	○	○
	„Aluminium dunkel gebürstet“ für die Mittelkonsole			
	- Chromeinfassung am Lichtdreheschalter, Chromapplikationen an Spiegeleinstell- und Fensterheberschalter			
Diebstahlwarnanlage „Plus“⁶⁾	mit Innenraumüberwachung, bordspannungsunabhängigem Back-up-Horn und Abschleppschutz	385,-	○	○
Fahrerassistenzsysteme	Automatische Distanzregelung ACC und Umfeldbeobachtungssystem „Front Assist“ mit City-Notbremsfunktion⁷⁾	1.210,-	○	○
	- Fahrzeugstopp-Funktion (nur bei Modellen mit Doppelkupplungsgetriebe DSG)			
	- passt die Geschwindigkeit bis zur eingestellten Höchstgeschwindigkeit automatisch der des vorausfahrenden Fahrzeugs an und hält dabei den vom Fahrer vorgegebenen Abstand ein			
	- erkennt kritische Abstandssituationen und hilft, den Anhalteweg zu verkürzen			
	- warnt den Fahrer in Gefahrensituationen optisch und akustisch sowie mit einem präventiven Bremsruck			
	(nur mit Multifunktionslenkrad und Radiosystemen oder Radio-Navigationssystemen bestellbar)			
	Dynamische Fernlichtregulierung „Dynamic Light Assist“	460,-	○	○
	- ermöglicht es, dauerhaft mit Fernlicht zu fahren, ohne den Gegenverkehr zu blenden			
	- durch eine Maskierungsfunktion werden die Fernlichtscheinwerfer partiell abgeblendet			
	(nur mit Xenon-Scheinwerfern mit Kurvenfahrlicht und Spurhalteassistent „Lane Assist“, jedoch nicht mit Fernlichtregulierung „Light Assist“, beheizbarer Frontscheibe oder Frontscheibe in infrarot-reflektierend bestellbar)			
Elektronische Differenzialsperre XDS	205,-	○	●	
- durch einseitigen, präzisen Bremsdruckaufbau wird das Kurvenverhalten noch sportlicher, schneller und zielgenauer				
(nur für 118 kW TSI ⁴⁾ und 103 kW TDI ¹⁾ bestellbar; Serie bei 155 kW TSI ²⁾ und 125 kW TDI ⁵⁾)				
Fahrerassistenz-Paket	1.500,-	○	○	
- Dynamische Fernlichtregulierung „Dynamic Light Assist“				
- Kurvenfahrlicht dynamisch				
- Spurhalteassistent „Lane Assist“				
..., in Verbindung mit Sportpaket	750,-	○	○	
(nicht mit Fernlichtregulierung „Light Assist“ oder optionalen Frontscheiben bestellbar)				

Kraftstoffverbrauch in l/100 km: kombiniert zwischen 9,2 und 4,6; CO₂-Emissionen in g/km: kombiniert zwischen 213 und 120

¹⁾ TDI BlueMotion Technology 103 kW/140 PS: Kraftstoffverbrauch in l/100 km: innerorts zwischen 6,5 und 6,1/außerorts zwischen 4,5 und 3,9/kombiniert zwischen 5,1 und 4,6; CO₂-Emissionen in g/km: kombiniert zwischen 134 und 120; Effizienzklasse B, A

BlueTDI 103 kW/140 PS: Kraftstoffverbrauch in l/100 km: innerorts zwischen 6,8 und 5,8/außerorts zwischen 4,5 und 4,0/kombiniert zwischen 5,2 und 4,7; CO₂-Emissionen in g/km: kombiniert zwischen 137 und 122; Effizienzklasse B, A

²⁾ TSI 155 kW/210 PS: Kraftstoffverbrauch in l/100 km: innerorts zwischen 10,8 und 10,2/außerorts zwischen 5,9 und 5,6/kombiniert zwischen 7,7 und 7,3; CO₂-Emissionen in g/km: kombiniert zwischen 179 und 169; Effizienzklasse E, D

³⁾ V6 4MOTION: Kraftstoffverbrauch in l/100 km: innerorts 12,7/außerorts 7,1/kombiniert 9,2; CO₂-Emissionen in g/km: kombiniert 213; Effizienzklasse F

⁴⁾ TSI 118 kW/160 PS: Kraftstoffverbrauch in l/100 km: innerorts zwischen 9,7 und 9,5/außerorts zwischen 5,7 und 5,5/kombiniert 7,1; CO₂-Emissionen in g/km: kombiniert zwischen 165 und 164; Effizienzklasse D

⁵⁾ TDI BlueMotion Technology 125 kW/170 PS: Kraftstoffverbrauch in l/100 km: innerorts zwischen 6,2 und 5,9/außerorts zwischen 4,6 und 4,2/kombiniert 5,2 und 4,8; CO₂-Emissionen in g/km: kombiniert zwischen 137 und 125; Effizienzklasse B, A

⁶⁾ Die Einstellung der Einzeltüröffnung kann über die serienmäßige Multifunktionsanzeige „Plus“ und die optionale Multifunktionsanzeige „Premium“ vorgenommen oder bei Ihrem Volkswagen Partner durchgeführt werden.

⁷⁾ System ist bis zu einer Geschwindigkeit von 30 km/h aktiv, leitet einen Bremsingriff ein und kann die Schwere einer Kollision mindern bzw. eine Kollision gänzlich verhindern

● = Serienausstattung ○ = Sonderausstattung gegen Mehrpreis

Sonderausstattungen

		Preis in €	103 ¹⁾ -155 kW ²⁾	V6 4MOTION ³⁾
Fahrerassistenzsysteme (Fortsetzung)	Fahrerassistenz-Paket „Plus“ Umfang wie Fahrerassistenz-Paket, aber zusätzlich mit - Spurwechselassistent „Side Assist Plus“ ..., in Verbindung mit Sportpaket	2.040,-	○	○
	(nicht mit Fernlichtregulierung „Light Assist“ oder optionalen Frontscheiben bestellbar)	1.290,-	○	○
	Fernlichtregulierung „Light Assist“ - schaltet bei Dunkelheit ab 65 km/h das Fernlicht selbstständig ein - erkennt vorausfahrende und entgegenkommende Fahrzeuge und blendet automatisch ab, bevor der Fahrer geblendet wird	144,-	○	○
	Geschwindigkeitsregelanlage bedienbar über separaten Lenkstockschalte - speichert und hält die vom Fahrer gewählte Geschwindigkeit	230,-	○	○
	ParkPilot - akustische und optische Warnsignale bei Hindernissen im Front- und Heckbereich	555,-	○	○
	Parklenkassistent „Park Assist“ inkl. ParkPilot - lenkt das Fahrzeug automatisch in Längs- und Querparklücken und parkt zudem aus Längsparklücken aus	860,-	○	○
	Rückfahrkamera „Rear Assist“ - Kamerabild im Display des Radiosystems bzw. Radio-Navigationssystems zeigt den Bereich hinter dem Fahrzeug an (nur in Verbindung mit Radio „RCD 510“, Radio-Navigationssystemen „RNS 315“ oder „RNS 510“ bestellbar)	385,-	○	○
	Spurhalteassistent „Lane Assist“ - Warnung vor dem Verlassen der Fahrspur durch korrigierenden Lenkeingriff (nicht in Verbindung mit beheizbarer Frontscheibe oder Frontscheibe in infrarot-reflektierend bestellbar)	540,-	○	○
	Spurwechselassistent „Side Assist“ - weist den Fahrer durch optische Signale im jeweiligen Außenspiegel auf Fahrzeuge hin, von denen beim Spurwechsel eine Gefahr ausgehen könnte - System ist ab einer Geschwindigkeit von 30 km/h aktiv	540,-	○	○
	Spurwechselassistent „Side Assist Plus“ inkl. Spurhalteassistent „Lane Assist“ (nicht in Verbindung mit beheizbarer Frontscheibe oder Frontscheibe in infrarot-reflektierend bestellbar)	1.080,-	○	○
	Verkehrszeichenerkennung - identifiziert durch eine Kamera Geschwindigkeitsbegrenzungs- und Überholverbotsschilder sowie deren Aufhebung und stellt diese im Display des Navigationssystems bzw. in der Multifunktionsanzeige „Plus“ oder „Premium“ dar (nur in Verbindung mit Radio-Navigationssystem „RNS 315“ oder „RNS 510“ bestellbar)	320,-	○	○
	..., in Verbindung mit Fahrerassistenz-Paketen oder Spurhalteassistent „Lane Assist“	o. M.	○	○

Kraftstoffverbrauch in l/100 km: kombiniert zwischen 9,2 und 4,6; CO₂-Emissionen in g/km: kombiniert zwischen 213 und 120

¹⁾ TDI BlueMotion Technology 103 kW/140 PS: Kraftstoffverbrauch in l/100 km: innerorts zwischen 6,5 und 6,1/außerorts zwischen 4,5 und 3,9/kombiniert zwischen 5,1 und 4,6; CO₂-Emissionen in g/km: kombiniert zwischen 134 und 120; Effizienzklasse B, A
BlueTDI 103 kW/140 PS: Kraftstoffverbrauch in l/100 km: innerorts zwischen 6,8 und 5,8/außerorts zwischen 4,5 und 4,0/kombiniert zwischen 5,2 und 4,7; CO₂-Emissionen in g/km: kombiniert zwischen 137 und 122; Effizienzklasse B, A

²⁾ TSI 155 kW/210 PS: Kraftstoffverbrauch in l/100 km: innerorts zwischen 10,8 und 10,2/außerorts zwischen 5,9 und 5,6/kombiniert zwischen 7,7 und 7,3; CO₂-Emissionen in g/km: kombiniert zwischen 179 und 169; Effizienzklasse E, D

³⁾ V6 4MOTION: Kraftstoffverbrauch in l/100 km: innerorts 12,7/außerorts 7,1/kombiniert 9,2; CO₂-Emissionen in g/km: kombiniert 213; Effizienzklasse F

○ = Sonderausstattung gegen Mehrpreis o. M. = ohne Mehrpreis

Sonderausstattungen

		Preis in €	103 ¹⁾ -155 kW ²⁾	V6 4MOTION ³⁾
Fahrwerke	Adaptive Fahrwerksregelung DCC	1.085,-	○	●
	- lässt dem Fahrer per Knopfdruck die Wahl zwischen einer komfortablen, sportlichen oder normalen Fahrwerksabstimmung - reagiert permanent auf unterschiedliche Fahrsituationen und berücksichtigt Brems-, Lenk- und Beschleunigungsvorgänge (Serie ab 125 kW)			
Fahrzeugschriftzüge	Entfall der Schriftzüge für die Modellbezeichnung auf der Gepäckraumklappe (nicht für BlueTDI ⁴⁾ bestellbar)	o. M.	○	○
Feuerlöscher	unter dem Beifahrersitz befestigt, Löschmittelmenge 1 kg	110,-	○	○
Garagentoröffner⁵⁾	- fest integrierte, programmierbare Funkfernbedienung in der Fahrersonnenblende mit 3 Kanälen zur Fernbedienung von Garagentoren - Sonnenblenden ausziehbar	220,-	○	○
Gepäckraum	Gepäckraum-Wendematte	58,-	○	○
Klimaanlagen	Klimaanlage „Climatronic“ mit automatischer Umluftschaltung mittels Luftgütesensor 2-Zonen-Temperaturregelung, links und rechts getrennt regelbar, mit indirektem Belüftungsmodus - regelt die Innenraumtemperatur gemäß der vorgewählten Wunschtemperatur mit automatischer Anpassung der Gebläsedrehzahl und Betätigung der Luftverteilungsklappen - gewährleistet bei allen Betriebs- und Witterungsverhältnissen ein angenehmes Klima mit möglichst zugfreier Durchströmung der Luft im Fahrgastraum	460,-	○	○
	Klimapaket - Klimaanlage „Climatronic“ - Panorama-Ausstelldach - Sonnenschutzrollo elektrisch für die Heckscheibe (nur mit aktiver Klimatisierung für die Vordersitze inkl. Massagefunktion auf der Fahrerseite bestellbar)	1.210,-	○	○
Lackierungen	Metallic/Perleffekt	570,-	○	○

Kraftstoffverbrauch in l/100 km: kombiniert zwischen 9,2 und 4,6; CO₂-Emissionen in g/km: kombiniert zwischen 213 und 120

¹⁾ TDI BlueMotion Technology 103 kW/140 PS: Kraftstoffverbrauch in l/100 km: innerorts zwischen 6,5 und 6,1/außerorts zwischen 4,5 und 3,9/kombiniert zwischen 5,1 und 4,6; CO₂-Emissionen in g/km: kombiniert zwischen 134 und 120; Effizienzklasse B, A

BlueTDI 103 kW/140 PS: Kraftstoffverbrauch in l/100 km: innerorts zwischen 6,8 und 5,8/außerorts zwischen 4,5 und 4,0/kombiniert zwischen 5,2 und 4,7; CO₂-Emissionen in g/km: kombiniert zwischen 137 und 122; Effizienzklasse B, A

²⁾ TSI 155 kW/210 PS: Kraftstoffverbrauch in l/100 km: innerorts zwischen 10,8 und 10,2/außerorts zwischen 5,9 und 5,6/kombiniert zwischen 7,7 und 7,3; CO₂-Emissionen in g/km: kombiniert zwischen 179 und 169; Effizienzklasse E, D

³⁾ V6 4MOTION: Kraftstoffverbrauch in l/100 km: innerorts 12,7/außerorts 7,1/kombiniert 9,2; CO₂-Emissionen in g/km: kombiniert 213; Effizienzklasse F

⁴⁾ BlueTDI 103 kW/140 PS: Kraftstoffverbrauch in l/100 km: innerorts zwischen 6,8 und 5,8/außerorts zwischen 4,5 und 4,0/kombiniert zwischen 5,2 und 4,7; CO₂-Emissionen in g/km: kombiniert zwischen 137 und 122; Effizienzklasse B, A

⁵⁾ Eine aktuelle Liste aller mit dem Garagentoröffner kompatiblen Handsender, die zur Steuerung von Garagentor- und Außentorantrieben verwendet werden können, erhalten Sie bei Ihrem Volkswagen Partner.

● = Serienausstattung ○ = Sonderausstattung gegen Mehrpreis o. M. = ohne Mehrpreis

Sonderausstattungen

		Preis in €	103 ¹⁾ -155 kW ²⁾	V6 4MOTION ³⁾
Lederausstattungen	Ausstattung Alcantara/Leder „Vienna“	1.625,-	○	○
	- Scheibenwaschdüsen vorn automatisch beheizt			
	- Sitzmittelbahnen in Alcantara			
	- Sitzinnenwangen sowie Mittelarmlehnenoberflächen in Leder „Vienna“			
	- Vordersitze beheizbar			
	(nicht in Verbindung mit Sportsitzen vorn mit elektrischer 12-Wege-Einstellung bestellbar)			
	Lederausstattung „Nappa“	2.260,-	○	○
	- Scheibenwaschdüsen vorn automatisch beheizt			
	- Sitzmittelbahnen und -innenwangen sowie Mittelarmlehnenoberflächen in Leder „Nappa“			
	- Vordersitze beheizbar			
	Lederausstattung „Nappa“ mit aktiver Klimatisierung für die Vordersitze inkl. Massagefunktion auf der Fahrerseite	2.745,-	○	○
	sonstiger Umfang wie Lederausstattung „Nappa“, jedoch mit gelochtem Leder vorn und hinten			
	(nicht mit Sportsitzen vorn mit elektrischer 12-Wege-Einstellung bestellbar)			
Multifunktionsanzeige	Multifunktionsanzeige „Premium“ mit mehrfarbigem Display	220,-	○	○
	- Anzeigemöglichkeiten wie Multifunktionsanzeige „Plus“			
Multimediasysteme	Multimediabuchse MEDIA-IN⁴⁾ mit USB-Adapterkabel	175,-	○	○
	- Schnittstelle für MP3-Player mit USB-Zertifizierung, Apple iPods ab der vierten Generation, Apple iPhones, Smart-Phones und externe Datenspeicher			
	- bietet die Möglichkeit, Audiodateien direkt von mobilen Datenspeichern über die fest integrierten Infotainmentsysteme wiederzugeben			
	- unterstützte Audio-Formate: MP3, WMA, Ogg Vorbis, AAC			
	(nur in Verbindung mit Radiosystemen oder Radio-Navigationssystemen, jedoch nicht in Verbindung mit CD-Wechsler bestellbar; iPod-/iPhone-Anschluss nur über zusätzliches Adapterkabel ⁵⁾)			
	..., mit iPod-/iPhone-Adapterkabel	195,-	○	○
(nur in Verbindung mit Radiosystemen oder Radio-Navigationssystemen, jedoch nicht in Verbindung mit CD-Wechsler bestellbar; USB-Anschluss nur über zusätzliches Adapterkabel ⁵⁾)				
	TV-Empfang	1.025,-	○	○
	- analoger und digitaler Empfang über Hybridtuner			
	- digitaler Empfang abhängig von lokaler Netzverfügbarkeit (DVB-T)			
	- Elektronische Programmzeitschrift (Electronic Program Guide)			
	- Videotext			
	(nur in Verbindung mit Radio-Navigationssystem „RNS 510“ bestellbar)			

Kraftstoffverbrauch in l/100 km: kombiniert zwischen 9,2 und 4,6; CO₂-Emissionen in g/km: kombiniert zwischen 213 und 120

¹⁾ TDI BlueMotion Technology 103 kW/140 PS: Kraftstoffverbrauch in l/100 km: innerorts zwischen 6,5 und 6,1/außerorts zwischen 4,5 und 3,9/kombiniert zwischen 5,1 und 4,6; CO₂-Emissionen in g/km: kombiniert zwischen 134 und 120; Effizienzklasse B, A
BlueTDI 103 kW/140 PS: Kraftstoffverbrauch in l/100 km: innerorts zwischen 6,8 und 5,8/außerorts zwischen 4,5 und 4,0/kombiniert zwischen 5,2 und 4,7; CO₂-Emissionen in g/km: kombiniert zwischen 137 und 122; Effizienzklasse B, A

²⁾ TSI 155 kW/210 PS: Kraftstoffverbrauch in l/100 km: innerorts zwischen 10,8 und 10,2/außerorts zwischen 5,9 und 5,6/kombiniert zwischen 7,7 und 7,3; CO₂-Emissionen in g/km: kombiniert zwischen 179 und 169; Effizienzklasse E, D

³⁾ V6 4MOTION: Kraftstoffverbrauch in l/100 km: innerorts 12,7/außerorts 7,1/kombiniert 9,2; CO₂-Emissionen in g/km: kombiniert 213; Effizienzklasse F

⁴⁾ Bitte prüfen Sie, ob die externe Audioquelle mit der Multimediabuchse MEDIA-IN kompatibel ist.

⁵⁾ Das Adapterkabel ist nicht im Preis inbegriffen und muss separat über die Volkswagen Zubehör GmbH bestellt werden. Weitere Informationen finden Sie auf www.volkswagen-zubehoer.de.

○ = Sonderausstattung gegen Mehrpreis

Sonderausstattungen

		Preis in €	103 ¹⁾ -155 kW ²⁾	V6 4MOTION ³⁾			
Radio- und Navigationssysteme (Fortsetzung)	Navigationsfunktion „RNS 315“ (für „RCD 310“)⁴⁾	665,-	○	○			
	- CD-Laufwerk zur Wiedergabe von Audio-CDs						
	- Doppel-Tuner mit Phasen-Diversity für bestmöglichen Radioempfang						
	- Fahrempfehlung akustisch (Sprachausgabe)						
	- Fahrempfehlungen optisch im Multifunktionsdisplay des Navigationssystems, wahlweise auch im Display der Multifunktionsanzeige „Plus“ oder „Premium“ im direkten Blickfeld des Fahrers						
	- Karte wahlweise in 2D- oder 3D-Darstellung (Vogelperspektive)						
	- mehrfarbiges TFT-Display (Bildschirmdiagonale 12,7 cm) mit Kartendarstellung im mittleren Instrumententafelbereich						
	- MP3-Wiedergabe mit Titelanzeige						
	- Multimediabuchse AUX-IN ⁵⁾						
	- Navigationsdaten für Westeuropa auf internem Speicher ⁶⁾						
	- Radio im Navigationsgerät integriert						
	- SD-Kartenschacht (zur Wiedergabe von Audiodateien)						
	- Touchscreen-Bedienung						
	- Verkehrszeichenanzeige ⁷⁾						
	- Wiedergabe von Audio-CDs auch bei aktiver Zielführung						
	- Zielführung dynamisch über separaten RDS TMC-Tuner						
	(in Verbindung mit digitalem Radioempfang nur mit Navigationsdaten für Westeuropa bestellbar)						
	Radio „RCD 510“, 4 x 20 Watt, 8 Lautsprecher				325,-	○	○
	- automatische Aufzeichnung von bis zu neun Verkehrsdurchsagen mit einer Gesamtlänge von bis zu vier Minuten (TIM: Traffic Information Memory)						
	- Doppel-Tuner mit Phasen-Diversity für bestmöglichen Radioempfang						
- integrierter CD-Wechsler für 6 CDs							
- Lautsprecher vorn und hinten							
- mehrfarbiges TFT-Display (Bildschirmdiagonale 16,5 cm)							
- MP3-Wiedergabefunktion mit Titelanzeige							
- Multimediabuchse AUX-IN ⁵⁾							
- SD-Kartenschacht (zur Wiedergabe von Audiodateien)							
- Touchscreen-Bedienung							
(nicht in Verbindung mit CD-Wechsler bestellbar)							

Kraftstoffverbrauch in l/100 km: kombiniert zwischen 9,2 und 4,6; CO₂-Emissionen in g/km: kombiniert zwischen 213 und 120

¹⁾ TDI BlueMotion Technology 103 kW/140 PS: Kraftstoffverbrauch in l/100 km: innerorts zwischen 6,5 und 6,1/außerorts zwischen 4,5 und 3,9/kombiniert zwischen 5,1 und 4,6; CO₂-Emissionen in g/km: kombiniert zwischen 134 und 120; Effizienzklasse B, A
BlueTDI 103 kW/140 PS: Kraftstoffverbrauch in l/100 km: innerorts zwischen 6,8 und 5,8/außerorts zwischen 4,5 und 4,0/kombiniert zwischen 5,2 und 4,7; CO₂-Emissionen in g/km: kombiniert zwischen 137 und 122; Effizienzklasse B, A

²⁾ TSI 155 kW/210 PS: Kraftstoffverbrauch in l/100 km: innerorts zwischen 10,8 und 10,2/außerorts zwischen 5,9 und 5,6/kombiniert zwischen 7,7 und 7,3; CO₂-Emissionen in g/km: kombiniert zwischen 179 und 169; Effizienzklasse E, D

³⁾ V6 4MOTION: Kraftstoffverbrauch in l/100 km: innerorts 12,7/außerorts 7,1/kombiniert 9,2; CO₂-Emissionen in g/km: kombiniert 213; Effizienzklasse F

⁴⁾ Bei Bestellung der Navigationsfunktion „RNS 315“ (für „RCD 310“) erhalten Sie ein vom Radiosystem „RCD 310“ optisch abweichendes Radio-Navigationssystem.

⁵⁾ ermöglicht per 3,5 mm Klinkebuchse den Anschluss einer externen Audioquelle an das Radiosystem bzw. Radio-Navigationssystem

⁶⁾ Anstelle der Navigationsdaten für Westeuropa sind ohne Mehrpreis auch die Navigationsdaten für Osteuropa bestellbar.

⁷⁾ stellt die auf dem Navigationsdatenträger gespeicherten Verkehrszeichen im Display des Navigationssystems dar, die Aktualität der angezeigten Verkehrszeichen hängt vom Datenstand der verwendeten Navigationsdaten ab; Verkehrszeichenerkennung siehe unter Fahrerassistenzsysteme

○ = Sonderausstattung gegen Mehrpreis

Sonderausstattungen

		Preis in €	103 ¹⁾ -155 kW ²⁾	V6 4MOTION ³⁾
Radio- und Navigationssysteme (Fortsetzung)	Radio-Navigationssystem „RNS 510“, 4 x 20 Watt, 8 Lautsprecher	2.055,-	○	○
	- Doppel-Tuner mit Phasen-Diversity für bestmöglichen Radioempfang			
	- DVD-Laufwerk zur Wiedergabe von Audio-CDs (auch im MP3- und WMA-Format) und Audio-/Video-DVDs (Bild nur bei stehendem Fahrzeug)			
	- Fahrempfehlung akustisch (Sprachausgabe)			
	- Fahrempfehlungen optisch im Multifunktionsdisplay des Navigationssystems, wahlweise auch im Display der Multifunktionsanzeige „Plus“ oder „Premium“ im direkten Blickfeld des Fahrers			
	- integrierte 30-GB-Festplatte zum Speichern der Navigationsdaten und von Multimedia-Dateien (18 GB nutzbar)			
	- Karte wahlweise in 2D- oder 3D-Darstellung (Vogelperspektive)			
	- mehrfarbiges TFT-Display (Bildschirmdiagonale 16,5 cm) mit Kartendarstellung im mittleren Instrumententafelbereich (16:9-Format)			
	- MP3-Wiedergabefunktion mit Titelanzeige			
	- Multimediabuchse AUX-IN ⁴⁾			
	- Navigationsdaten für Westeuropa auf internem Speicher ⁵⁾			
	- SD-Kartenschacht (zur Wiedergabe von Audiodateien)			
	- Sonderziele mit Bilddarstellung über SD-Karte abrufbar ⁶⁾			
	- Sprachbedienung			
	- Teilung der Bildschirmanzeige in Karte und Zusatzinformationen möglich			
	- Touchscreen-Bedienung			
	- Verkehrszeichenanzeige ⁷⁾			
- Wiedergabe von Audio-CDs auch bei aktivierter Zielführung				
- Zielführung dynamisch über separaten RDS TMC-Tuner				
(nur in Verbindung mit Rückfahrkamera „Rear Assist“ bestellbar; Verkehrszeichenerkennung siehe unter Fahrerassistenzsysteme)				

Kraftstoffverbrauch in l/100 km: kombiniert zwischen 9,2 und 4,6; CO₂-Emissionen in g/km: kombiniert zwischen 213 und 120

¹⁾ TDI BlueMotion Technology 103 kW/140 PS: Kraftstoffverbrauch in l/100 km: innerorts zwischen 6,5 und 6,1/außerorts zwischen 4,5 und 3,9/kombiniert zwischen 5,1 und 4,6; CO₂-Emissionen in g/km: kombiniert zwischen 134 und 120; Effizienzklasse B, A

BlueTDI 103 kW/140 PS: Kraftstoffverbrauch in l/100 km: innerorts zwischen 6,8 und 5,8/außerorts zwischen 4,5 und 4,0/kombiniert zwischen 5,2 und 4,7; CO₂-Emissionen in g/km: kombiniert zwischen 137 und 122; Effizienzklasse B, A

²⁾ TSI 155 kW/210 PS: Kraftstoffverbrauch in l/100 km: innerorts zwischen 10,8 und 10,2/außerorts zwischen 5,9 und 5,6/kombiniert zwischen 7,7 und 7,3; CO₂-Emissionen in g/km: kombiniert zwischen 179 und 169; Effizienzklasse E, D

³⁾ V6 4MOTION: Kraftstoffverbrauch in l/100 km: innerorts 12,7/außerorts 7,1/kombiniert 9,2; CO₂-Emissionen in g/km: kombiniert 213; Effizienzklasse F

⁴⁾ ermöglicht per 3,5 mm Klinkebuchse den Anschluss einer externen Audioquelle an das Radiosystem bzw. Radio-Navigationssystem

⁵⁾ Anstelle der Navigationsdaten für Westeuropa sind ohne Mehrpreis auch die Navigationsdaten für Osteuropa bestellbar.

⁶⁾ Unter www.volkswagen.de > Service & Zubehör > Navigation können Ziele auf der SD-Karte mit Bild gespeichert werden.

⁷⁾ stellt die auf dem Navigationsdatenträger gespeicherten Verkehrszeichen im Display des Navigationssystems dar, die Aktualität der angezeigten Verkehrszeichen hängt vom Datenstand der verwendeten Navigationsdaten ab

○ = Sonderausstattung gegen Mehrpreis

Sonderausstattungen

		Preis in €	103 ¹⁾ -155 kW ²⁾	V6 4MOTION ³⁾
Radio- und Navigationssysteme (Fortsetzung)	CD-Wechsler für 6 CDs im Handschuhfach	375,-	○	○
	(nur in Verbindung mit Radio-Navigationssystemen, nicht in Verbindung mit Multimediabuchse MEDIA-IN bestellbar)			
	Digitaler Radioempfang DAB+	220,-	○	○
	- Empfang von digital ausgestrahlten Radiosendern und Verkehrsinformationen zusätzlich zum analogen Senderangebot			
	- Empfang ist abhängig von der lokalen Verfügbarkeit von digitalen Netzen			
	- erweitertes Angebot an Hörfunkprogrammen			
	- verbesserte Empfangsleistung			
	(nicht in Verbindung mit Radio-Navigationssystem „RNS 510“ bestellbar)			
	Soundsystem „DYNAUDIO Confidence“	1.200,-	○	○
	- 10 eigenresonanzarme Lautsprecher, speziell auf die Leistung abgestimmt			
- digitaler 10-Kanal-Verstärker				
- fahrzeugspezifische Klangabstimmung				
- Gesamtleistung 600 Watt				
Soundsystem „Volkswagen Sound“	335,-	○	○	
- 10 Lautsprecher, speziell auf die Leistung abgestimmt				
- digitaler 8-Kanal-Verstärker				
- fahrzeugspezifische Klangabstimmung				
- Gesamtleistung 300 Watt				
Räder/Reifen	Reifenfülldruck-Kontrollsystem	175,-	○	●
	- informiert den Fahrer vor und während der Fahrt über den aktuellen Reifendruck			
	- bei zu geringem Reifenfülldruck oder schnellem Druckverlust wird der Fahrer informiert			
Räder/Reifen - 17	„Kent“	160,-	○	
	- 4 Leichtmetallräder 8 J x 17, Oberfläche glanzgedreht			
	- Mobilitätsreifen 235/45 R 17 (selbstversiegelnd)			
	..., für V6 4MOTION ³⁾	o. M.		○
	„Spa“	160,-	○	●
- 4 Leichtmetallräder 8 J x 17 in Sterling-Silber lackiert				
- Mobilitätsreifen 235/45 R 17 (selbstversiegelnd)				

Kraftstoffverbrauch in l/100 km: kombiniert zwischen 9,2 und 4,6; CO₂-Emissionen in g/km: kombiniert zwischen 213 und 120

¹⁾ TDI BlueMotion Technology 103 kW/140 PS: Kraftstoffverbrauch in l/100 km: innerorts zwischen 6,5 und 6,1/außerorts zwischen 4,5 und 3,9/kombiniert zwischen 5,1 und 4,6; CO₂-Emissionen in g/km: kombiniert zwischen 134 und 120; Effizienzklasse B, A
BlueTDI 103 kW/140 PS: Kraftstoffverbrauch in l/100 km: innerorts zwischen 6,8 und 5,8/außerorts zwischen 4,5 und 4,0/kombiniert zwischen 5,2 und 4,7; CO₂-Emissionen in g/km: kombiniert zwischen 137 und 122; Effizienzklasse B, A

²⁾ TSI 155 kW/210 PS: Kraftstoffverbrauch in l/100 km: innerorts zwischen 10,8 und 10,2/außerorts zwischen 5,9 und 5,6/kombiniert zwischen 7,7 und 7,3; CO₂-Emissionen in g/km: kombiniert zwischen 179 und 169; Effizienzklasse E, D

³⁾ V6 4MOTION: Kraftstoffverbrauch in l/100 km: innerorts 12,7/außerorts 7,1/kombiniert 9,2; CO₂-Emissionen in g/km: kombiniert 213; Effizienzklasse F

● = Serienausstattung ○ = Sonderausstattung gegen Mehrpreis o. M. = ohne Mehrpreis

Sonderausstattungen

		Preis in €	103 ¹⁾ -155 kW ²⁾	V6 4MOTION ³⁾
Räder/Reifen - 18	„Chicago“, Volkswagen R GmbH	715,-	○	
	- 4 Leichtmetallräder 8 J x 18 in Schwarz, Oberfläche glanzgedreht			
	- Mobilitätsreifen 235/40 R 18 (selbstversiegelnd)			
	..., für V6 4MOTION ³⁾	555,-		○
	„Interlagos“ in Sterling-Silber lackiert	615,-	○	
	- 4 Leichtmetallräder 8 J x 18 in Sterling-Silber lackiert			
	- Mobilitätsreifen 235/40 R 18 (selbstversiegelnd)			
	..., für V6 4MOTION ³⁾	455,-		○
	„Interlagos“, Oberfläche glanzpoliert	1.415,-	○	
	- 4 Leichtmetallräder 8 J x 18, Oberfläche glanzpoliert			
	- Mobilitätsreifen 235/40 R 18 (selbstversiegelnd)			
	..., für V6 4MOTION ³⁾	1.255,-		○
	„Lakeville“	615,-	○	
	- 4 Leichtmetallräder 8 J x 18, Oberfläche glanzgedreht			
	- Mobilitätsreifen 235/40 R 18 (selbstversiegelnd)			
	..., für V6 4MOTION ³⁾	455,-		○
„St. Louis“	455,-	○		
- 4 Leichtmetallräder 8 J x 18				
- Mobilitätsreifen 235/40 R 18 (selbstversiegelnd)				
..., für V6 4MOTION ³⁾	295,-		○	

Kraftstoffverbrauch in l/100 km: kombiniert zwischen 9,2 und 4,6; CO₂-Emissionen in g/km: kombiniert zwischen 213 und 120

¹⁾ TDI BlueMotion Technology 103 kW/140 PS: Kraftstoffverbrauch in l/100 km: innerorts zwischen 6,5 und 6,1/außerorts zwischen 4,5 und 3,9/kombiniert zwischen 5,1 und 4,6; CO₂-Emissionen in g/km: kombiniert zwischen 134 und 120; Effizienzklasse B, A

BlueTDI 103 kW/140 PS: Kraftstoffverbrauch in l/100 km: innerorts zwischen 6,8 und 5,8/außerorts zwischen 4,5 und 4,0/kombiniert zwischen 5,2 und 4,7; CO₂-Emissionen in g/km: kombiniert zwischen 137 und 122; Effizienzklasse B, A

²⁾ TSI 155 kW/210 PS: Kraftstoffverbrauch in l/100 km: innerorts zwischen 10,8 und 10,2/außerorts zwischen 5,9 und 5,6/kombiniert zwischen 7,7 und 7,3; CO₂-Emissionen in g/km: kombiniert zwischen 179 und 169; Effizienzklasse E, D

³⁾ V6 4MOTION: Kraftstoffverbrauch in l/100 km: innerorts 12,7/außerorts 7,1/kombiniert 9,2; CO₂-Emissionen in g/km: kombiniert 213; Effizienzklasse F

Unsere Fahrzeuge sind serienmäßig mit Sommerreifen ausgestattet. Seit dem 04.12.2010 sind Sie in der Bundesrepublik Deutschland gesetzlich verpflichtet,

Ihr Fahrzeug bei Glätte, Schneeglätte, Schneematsch, Eis- oder Reifglätte mit M+S Reifen oder Ganzjahresreifen auszustatten. Ihr Volkswagen Partner informiert Sie gern.

○ = Sonderausstattung gegen Mehrpreis

Sonderausstattungen

		Preis in €	103 ¹⁾ -155 kW ²⁾	V6 4MOTION ³⁾
Räder/Reifen - 19	„Lugano“, Volkswagen R GmbH	1.455,-	○	
	- 4 Leichtmetallräder 8 J x 19, in Sterling-Silber lackiert			
	- Mobilitätsreifen 235/35 R 19 (selbstversiegelnd) (für Modelle unter 125 kW nur in Verbindung mit Adaptiver Fahrwerksregelung DCC bestellbar)			
	..., für V6 4MOTION ³⁾	1.295,-		○
Räder/Reifen - Ganzjahresreifen	„St. Moritz“	175,-	○	
	- 4 Leichtmetallräder 6 ½ J x 17			
	- Mobilitäts-Ganzjahresreifen 205/50 R 17 (selbstversiegelnd) (nur für 103 kW TDI BlueMotion Technology ⁴⁾ und BlueTDI ⁵⁾ bestellbar)			
Räder/Reifen - Reserveräder	Reserverad in Fahrbereifung, Leichtmetall für Leichtmetallräder 8 J x 17 inkl. Radschlüssel und Wagenheber	275,-	○	○
	..., für Leichtmetallräder 8 J x 18	325,-	○	○
	..., für Leichtmetallräder 8 J x 19	370,-	○	○
	(Reserveräder nicht für BlueTDI ⁵⁾ bestellbar)			
Räder/Reifen - Winterräder (zusätzlich)	Winterräder „St. Moritz“	1.580,-	○	
	- 4 Leichtmetallräder 6 ½ J x 17			
	- Mobilitäts-Winterreifen 205/50 R 17 H (selbstversiegelnd)			
	- Radschlüssel und Wagenheber (nicht mit Reifenfülldruck-Kontrollsystem bestellbar)			
	..., wie Winterräder „St. Moritz“, aber mit zusätzlichen Sensoren für das Reifenfülldruck-Kontrollsystem (nur mit Reifenfülldruck-Kontrollsystem bestellbar)	1.685,-	○	○

Kraftstoffverbrauch in l/100 km: kombiniert zwischen 9,2 und 4,6; CO₂-Emissionen in g/km: kombiniert zwischen 213 und 120

¹⁾ TDI BlueMotion Technology 103 kW/140 PS: Kraftstoffverbrauch in l/100 km: innerorts zwischen 6,5 und 6,1/außerorts zwischen 4,5 und 3,9/kombiniert zwischen 5,1 und 4,6; CO₂-Emissionen in g/km: kombiniert zwischen 134 und 120; Effizienzklasse B, A

BlueTDI 103 kW/140 PS: Kraftstoffverbrauch in l/100 km: innerorts zwischen 6,8 und 5,8/außerorts zwischen 4,5 und 4,0/kombiniert zwischen 5,2 und 4,7; CO₂-Emissionen in g/km: kombiniert zwischen 137 und 122; Effizienzklasse B, A

²⁾ TSI 155 kW/210 PS: Kraftstoffverbrauch in l/100 km: innerorts zwischen 10,8 und 10,2/außerorts zwischen 5,9 und 5,6/kombiniert zwischen 7,7 und 7,3; CO₂-Emissionen in g/km: kombiniert zwischen 179 und 169; Effizienzklasse E, D

³⁾ V6 4MOTION: Kraftstoffverbrauch in l/100 km: innerorts 12,7/außerorts 7,1/kombiniert 9,2; CO₂-Emissionen in g/km: kombiniert 213; Effizienzklasse F

⁴⁾ TDI BlueMotion Technology 103 kW/140 PS: Kraftstoffverbrauch in l/100 km: innerorts zwischen 6,5 und 6,1/außerorts zwischen 4,5 und 3,9/kombiniert zwischen 5,1 und 4,6; CO₂-Emissionen in g/km: kombiniert zwischen 134 und 120; Effizienzklasse B, A

⁵⁾ BlueTDI 103 kW/140 PS: Kraftstoffverbrauch in l/100 km: innerorts zwischen 6,8 und 5,8/außerorts zwischen 4,5 und 4,0/kombiniert zwischen 5,2 und 4,7; CO₂-Emissionen in g/km: kombiniert zwischen 137 und 122; Effizienzklasse B, A

Unsere Fahrzeuge sind serienmäßig mit Sommerreifen ausgestattet. Seit dem 04.12.2010 sind Sie in der Bundesrepublik Deutschland gesetzlich verpflichtet,

Ihr Fahrzeug bei Glätte, Schneeglätte, Schneematsch, Eis- oder Reifglätte mit M+S Reifen oder Ganzjahresreifen auszustatten. Ihr Volkswagen Partner informiert Sie gern.

○ = Sonderausstattung gegen Mehrpreis

Sonderausstattungen

		Preis in €	103 ¹⁾ -155 kW ²⁾	V6 4MOTION ³⁾
Raucherausführung	- Aschenbecher vorn und hinten, Zigarettenanzünder vorn	20,-	○	○
	(es entfällt das Ablagefach vorn der NichtraucherAusführung)			
Scheiben	Frontscheibe beheizbar	185,-	○	○
	(nur in Verbindung mit Leder- oder Winterpaketen, jedoch nicht mit Spurhalteassistent „Lane Assist“ bestellbar)			
	Frontscheibe infrarot-reflektierend	215,-	○	○
	(nicht mit Spurhalteassistent „Lane Assist“ bestellbar)			
	Seitenscheiben hinten und Heckscheibe abgedunkelt, zu 65% lichtabsorbierend	290,-	○	○
	Seitenscheiben vorn geräuschkämmend, in Verbund-Sicherheitsglas	220,-	○	○
(nicht mit Sportpaketen bestellbar)				
Seitenscheiben vorn geräuschkämmend, in Verbund- Sicherheitsglas, Seitenscheiben hinten und Heckscheibe abgedunkelt, zu 65% lichtabsorbierend	510,-	○	○	
..., in Verbindung mit Sportpaketen	220,-	○	○	
Scheinwerfer	Nebelscheinwerfer und Abbiegelicht, mit Chromleiste	185,-	○	○
	Xenon-Scheinwerfer mit Kurvenfahrlicht und LED-Tagfahrlicht	750,-	○	○
	- Leuchtweitenregulierung dynamisch, mit dynamischem Kurvenfahrlicht			
Schließsysteme	„Easy Open“	660,-	○	○
	- Gepäckraumklappe mit sensorgesteuerter Öffnung und Fernentriegelung, ermöglicht die komfortable, berührungslose Öffnung der Gepäckraumklappe mittels Fußbewegung unter dem hinteren Stoßfänger			
	- Schlüssellose Schließ- und Startsystem „Keyless Access“ inkl. Startknopf			
	Schlüssellose⁴⁾ Schließ- und Startsystem „Keyless Access“ inkl. Startknopf	560,-	○	○
- automatisches Schließ- und Startsystem, bei dem der Fahrzeugschlüssel zwar mitgeführt aber nicht in die Hand genommen werden muss				
- führt man den Fahrzeugschlüssel mit sich und nähert sich dem Fahrzeug, wird dieses automatisch entriegelt; der Motorstart erfolgt bequem per Startknopf				

Kraftstoffverbrauch in l/100 km: kombiniert zwischen 9,2 und 4,6; CO₂-Emissionen in g/km: kombiniert zwischen 213 und 120

¹⁾ TDI BlueMotion Technology 103 kW/140 PS: Kraftstoffverbrauch in l/100 km: innerorts zwischen 6,5 und 6,1/außerorts zwischen 4,5 und 3,9/kombiniert zwischen 5,1 und 4,6; CO₂-Emissionen in g/km: kombiniert zwischen 134 und 120; Effizienzklasse B, A

BlueTDI 103 kW/140 PS: Kraftstoffverbrauch in l/100 km: innerorts zwischen 6,8 und 5,8/außerorts zwischen 4,5 und 4,0/kombiniert zwischen 5,2 und 4,7; CO₂-Emissionen in g/km: kombiniert zwischen 137 und 122; Effizienzklasse B, A

²⁾ TSI 155 kW/210 PS: Kraftstoffverbrauch in l/100 km: innerorts zwischen 10,8 und 10,2/außerorts zwischen 5,9 und 5,6/kombiniert zwischen 7,7 und 7,3; CO₂-Emissionen in g/km: kombiniert zwischen 179 und 169; Effizienzklasse E, D

³⁾ V6 4MOTION: Kraftstoffverbrauch in l/100 km: innerorts 12,7/außerorts 7,1/kombiniert 9,2; CO₂-Emissionen in g/km: kombiniert 213; Effizienzklasse F

⁴⁾ Die Funkfernbedienung dient als Sender und muss mitgeführt werden, damit das Fahrzeug ent- bzw. verriegelt und gestartet werden kann.

○ = Sonderausstattung gegen Mehrpreis

Sonderausstattungen

		Preis in €	103 ¹⁾ -155 kW ²⁾	V6 4MOTION ³⁾
Sitze	5-Sitzer-Paket	185,-	○	○
	- 3. Kopfstütze hinten			
	- Rücksitzbank ungeteilt, Lehne asymmetrisch geteilt umklappbar (3-sitzig) mit Fernentriegelung und mittlerem Dreipunkt-Automatiksicherheitsgurt			
	(Entfall der Ablagebox und der 2 Becherhalter mit Abdeckung zwischen den Rücksitzen)			
	Rücksitzbank ungeteilt, 2 Sitzplätze, Lehne asymmetrisch geteilt umklappbar mit Fernentriegelung	285,-	○	○
	Sportsitze vorn mit aktiver Klimatisierung, Stoff „Function“, inkl. Massagefunktion auf der Fahrerseite	485,-	○	○
	(nicht in Verbindung mit Sportsitzen vorn mit elektrischer 12-Wege-Einstellung bestellbar)			
	Sportsitze vorn mit elektrischer 12-Wege-Einstellung für Längsposition, Sitzhöhe, Sitz- und Lehnenneigung sowie Lendenwirbelstütze	1.040,-	○	○
	- Außenspiegel zusätzlich elektrisch anklappbar, mit Memory-Funktion, integrierter Umfeldbeleuchtung und Beifahrerspiegelabsenkung			
- Fahrersitz mit Memory-Funktion				
(nur in Verbindung mit Lederausstattung „Nappa“ bestellbar)				
Sportsitze vorn mit elektrischer 12-Wege-Einstellung inkl. Massagefunktion auf der Fahrerseite	1.040,-	○	○	
sonstiger Umfang wie Sportsitze vorn mit elektrischer 12-Wege-Einstellung				
(nur in Verbindung mit Lederausstattung „Nappa“ mit aktiver Klimatisierung für die Vordersitze inkl. Massagefunktion auf der Fahrerseite bestellbar)				
Sonnenschutzrollos	Sonnenschutzrollo an der Heckscheibe mit elektrischer Betätigung	295,-	○	○

Kraftstoffverbrauch in l/100 km: kombiniert zwischen 9,2 und 4,6; CO₂-Emissionen in g/km: kombiniert zwischen 213 und 120

¹⁾ TDI BlueMotion Technology 103 kW/140 PS: Kraftstoffverbrauch in l/100 km: innerorts zwischen 6,5 und 6,1/außerorts zwischen 4,5 und 3,9/kombiniert zwischen 5,1 und 4,6; CO₂-Emissionen in g/km: kombiniert zwischen 134 und 120; Effizienzklasse B, A

BlueTDI 103 kW/140 PS: Kraftstoffverbrauch in l/100 km: innerorts zwischen 6,8 und 5,8/außerorts zwischen 4,5 und 4,0/kombiniert zwischen 5,2 und 4,7; CO₂-Emissionen in g/km: kombiniert zwischen 137 und 122; Effizienzklasse B, A

²⁾ TSI 155 kW/210 PS: Kraftstoffverbrauch in l/100 km: innerorts zwischen 10,8 und 10,2/außerorts zwischen 5,9 und 5,6/kombiniert zwischen 7,7 und 7,3; CO₂-Emissionen in g/km: kombiniert zwischen 179 und 169; Effizienzklasse E, D

³⁾ V6 4MOTION: Kraftstoffverbrauch in l/100 km: innerorts 12,7/außerorts 7,1/kombiniert 9,2; CO₂-Emissionen in g/km: kombiniert 213; Effizienzklasse F

○ = Sonderausstattung gegen Mehrpreis

Sonderausstattungen

		Preis in €	103 ¹⁾ -155 kW ²⁾	V6 4MOTION ³⁾
Spiegel	Außenspiegel elektrisch anklappbar, mit integrierter Umfeldbeleuchtung (Serie bei Sportsitzen vorn mit elektrischer 12-Wege-Einstellung)	170,-	○	○
Sportpakete	Sportpaket - Leuchtweitenregulierung dynamisch, mit dynamischem Kurvenfahrlicht - Nebelscheinwerfer mit Chromeinfassungen - Seitenscheiben hinten und Heckscheibe abgedunkelt, zu 65 % lichtabsorbierend - Xenon-Scheinwerfer mit Kurvenfahrlicht und LED-Tagfahrlicht ..., in Verbindung mit optionalen Leichtmetallrädern Umfang wie Sportpaket (Sportpakete nur in Verbindung mit Dekoreinlagen bestellbar)	820,- 770,-	○ ○	○ ○
Standheizung	Standheizung und -lüftung mit Funkfernbedienung und Vorwahluhr - 2. Batterie (nicht bei V6 4MOTION ³⁾) - arbeitet an heißen Tagen als Standlüftung und schafft frische Außenluft in das parkende Fahrzeug - wärmt bei Kälte den Innenraum vor und sorgt für freie Scheiben	1.500,-	○	○
Steckdosen	230-V-Steckdose an der Mittelkonsole hinten anstelle der serienmäßigen 12-V-Steckdose an der Mittelkonsole hinten	120,-	○	○
Telefone	Mobiltelefonvorbereitung „Plus“ - Außenantennenanbindung über Mobiltelefon-Ladeschale ⁴⁾ - Bedienung und Anzeige über Multifunktionsanzeige „Plus“ oder „Premium“ sowie über TFT-Touchscreen des Radio- bzw. Radio-Navigationssystems - drahtlose Kommunikationsschnittstelle BLUETOOTH AUDIO (ausschließlich kompatibel mit advanced distribution profile A2DP) - Freisprecheinrichtung - für Mobiltelefone mit Bluetooth Schnittstelle (Hands free profile ab Version 1.5) - Halterung für Mobiltelefon-Ladeschale ⁴⁾ - Sprachbedienung	430,-	○	○

Kraftstoffverbrauch in l/100 km: kombiniert zwischen 9,2 und 4,6; CO₂-Emissionen in g/km: kombiniert zwischen 213 und 120

¹⁾ TDI BlueMotion Technology 103 kW/140 PS: Kraftstoffverbrauch in l/100 km: innerorts zwischen 6,5 und 6,1/außerorts zwischen 4,5 und 3,9/kombiniert zwischen 5,1 und 4,6; CO₂-Emissionen in g/km: kombiniert zwischen 134 und 120; Effizienzklasse B, A
BlueTDI 103 kW/140 PS: Kraftstoffverbrauch in l/100 km: innerorts zwischen 6,8 und 5,8/außerorts zwischen 4,5 und 4,0/kombiniert zwischen 5,2 und 4,7; CO₂-Emissionen in g/km: kombiniert zwischen 137 und 122; Effizienzklasse B, A

²⁾ TSI 155 kW/210 PS: Kraftstoffverbrauch in l/100 km: innerorts zwischen 10,8 und 10,2/außerorts zwischen 5,9 und 5,6/kombiniert zwischen 7,7 und 7,3; CO₂-Emissionen in g/km: kombiniert zwischen 179 und 169; Effizienzklasse E, D

³⁾ V6 4MOTION: Kraftstoffverbrauch in l/100 km: innerorts 12,7/außerorts 7,1/kombiniert 9,2; CO₂-Emissionen in g/km: kombiniert 213; Effizienzklasse F

⁴⁾ Die Mobiltelefon-Ladeschale ist nicht im Preis inbegriffen, sondern muss separat über die Firma Volkswagen Zubehör GmbH bestellt werden. Bitte prüfen Sie, ob die Mobiltelefon-Ladeschale für das jeweilige Mobiltelefon geeignet ist. Informationen zur Kompatibilität und zu verfügbaren Mobiltelefon-Ladeschalen finden Sie auf www.volkswagen-zubehoer.de.

○ = Sonderausstattung gegen Mehrpreis

Sonderausstattungen

		Preis in €	103 ¹⁾ -155 kW ²⁾	V6 4MOTION ³⁾
Telefone (Fortsetzung)	Mobiltelefonvorbereitung „Premium“⁴⁾ in der Mittelarmlehne vorn	580,-	○	○
	Umfang wie Mobiltelefonvorbereitung „Plus“, jedoch zusätzlich mit			
	- fahrzeugeigenem GSM-/UMTS-Sende/Empfangsteil			
	- Komfortbedienung über das Multifunktions-Lederlenkrad			
	- zusätzlicher Bluetooth-Schnittstelle remote SIM Access Profile (rSAP) ⁵⁾			
	Nokia 6303i classic Volkswagen Edition inkl. Mobiltelefon-Ladeschale	300,-	○	○
	- 3,2-Megapixel-Kamera mit 4-fach Digitalzoom			
	- Bluetooth-Schnittstelle mit remote SIM Access Profile (rSAP)- und hands free profile (hfp)-Unterstützung			
	- GSM 900/1800/1900			
	- Netzsteckerladegerät 100-240 Volt, zusätzlich			
- Organizerfunktion				
	(nur in Verbindung mit Mobiltelefonvorbereitung „Plus“ oder Mobiltelefonvorbereitung „Premium“ bestellbar)			
Winterpakete	Winterpaket	305,-	○	○
	- Scheibenwaschdüsen vorn automatisch beheizt			
	- Vordersitze beheizbar			
	..., zusätzlich mit beheizbaren Rücksitzen	565,-	○	○
	..., in Verbindung mit Lederausstattung	260,-	○	○

Kraftstoffverbrauch in l/100 km: kombiniert zwischen 9,2 und 4,6; CO₂-Emissionen in g/km: kombiniert zwischen 213 und 120

¹⁾ TDI BlueMotion Technology 103 kW/140 PS: Kraftstoffverbrauch in l/100 km: innerorts zwischen 6,5 und 6,1/außerorts zwischen 4,5 und 3,9/kombiniert zwischen 5,1 und 4,6; CO₂-Emissionen in g/km: kombiniert zwischen 134 und 120; Effizienzklasse B, A
BlueTDI 103 kW/140 PS: Kraftstoffverbrauch in l/100 km: innerorts zwischen 6,8 und 5,8/außerorts zwischen 4,5 und 4,0/kombiniert zwischen 5,2 und 4,7; CO₂-Emissionen in g/km: kombiniert zwischen 137 und 122; Effizienzklasse B, A

²⁾ TSI 155 kW/210 PS: Kraftstoffverbrauch in l/100 km: innerorts zwischen 10,8 und 10,2/außerorts zwischen 5,9 und 5,6/kombiniert zwischen 7,7 und 7,3; CO₂-Emissionen in g/km: kombiniert zwischen 179 und 169; Effizienzklasse E, D

³⁾ V6 4MOTION: Kraftstoffverbrauch in l/100 km: innerorts 12,7/außerorts 7,1/kombiniert 9,2; CO₂-Emissionen in g/km: kombiniert 213; Effizienzklasse F

⁴⁾ Optional kann die Mobiltelefonvorbereitung „Premium“ um eine Mobiltelefon-Ladeschale ergänzt werden, die eine Ladefunktion für das Mobiltelefon übernimmt. Bei Bestellung des Nokia 6303i classic Volkswagen Edition ist die Mobiltelefon-Ladeschale im Lieferumfang enthalten. Prüfen Sie bitte andernfalls unbedingt, ob eine passende Mobiltelefon-Ladeschale für das jeweilige Mobiltelefon verfügbar ist!

Die Mobiltelefon-Ladeschale ist nicht im Preis inbegriffen und kann separat über die Volkswagen Zubehör GmbH bestellt werden.

⁵⁾ Bitte prüfen Sie, ob das jeweilige Mobiltelefon über eine Bluetooth-Schnittstelle mit remote SIM Access Profile (rSAP) verfügt und für die Mobiltelefonvorbereitung „Premium“ geeignet ist.

Weitere Informationen finden Sie auf www.volkswagen-zubehoer.de.

○ = Sonderausstattung gegen Mehrpreis

Motoren

		118 kW (160 PS) TSI	155 kW (210 PS) TSI
Motor, Getriebe	Motor-Bauart/Ventile pro Zylinder	4-Zylinder-Ottomotor/4	4-Zylinder-Ottomotor/4
	Einspritzung/Aufladung	Direkteinspritzung/Turbocharger	Direkteinspritzung/Turbocharger
	Hubraum, Liter/cm ³	1,8/1798	2,0/1984
	max. Leistung, kW (PS) bei 1/min	118 (160)/5000-6200	155 (210)/5300-6200
	max. Drehmoment, Nm bei 1/min	250/1500-4200	280/1700-5200
	Emissionsklasse	Euro 5 ⁸⁾	Euro 5 ⁸⁾
	Getriebevariante	6-Gang-Schaltgetriebe, 7-Gang-Doppelkupplungsgetriebe DSG	6-Gang-Schaltgetriebe, 6-Gang-Doppelkupplungsgetriebe DSG
Gewichte, kg²⁾	Leergewicht ¹⁾	1505 (1521) ¹⁰⁾	1515 (1535) ¹⁰⁾
	zul. Gesamtgewicht	1960 (1980) ¹⁰⁾	1980 (1990) ¹⁰⁾
	Zuladung ⁸⁾	530 (534) ¹⁰⁾	540 (530) ¹⁰⁾
	zul. Achslast vorn/hinten	1060/950 (1080/950) ¹⁰⁾	1070/960 (1090/950) ¹⁰⁾
	zul. Anhängelasten ³⁾ : gebremst bei 12%/8% Steigung	1500/1700	1600/1800
	ungebremst	750	750
	zul. Stützlast/zul. Dachlast	90/100	90/100
Fahrleistungen	Höchstgeschwindigkeit, km/h	222 (222) ¹⁰⁾	240 (238) ¹⁰⁾
	Beschleunigung von 0-80/0-100 km/h, s	6,0/8,5 (6,0/8,5) ¹⁰⁾	5,4/7,6 (5,4/7,6) ¹⁰⁾
	Elastizität von 80-120 km/h im 4./5. Gang, s ¹¹⁾	8,5/11,0	7,9/9,5
Kraftstoffverbrauch, l/100 km⁴⁾	Kraftstoff	Superbenzin schwefelfrei, min. 95 ROZ nach DIN EN 228 ⁵⁾	Superbenzin schwefelfrei, min. 95 ROZ nach DIN EN 228 ⁵⁾
	mit Schaltgetriebe innerorts/außerorts/kombiniert	9,5/5,5/7,1	10,2/5,6/7,3
	mit Doppelkupplungsgetriebe DSG innerorts/außerorts/kombiniert	9,7/5,7/7,1	10,8/5,9/7,7
CO₂-Emission kombiniert, g/km⁴⁾	mit Schaltgetriebe	164	169
	mit Doppelkupplungsgetriebe DSG	165	179
Effizienzklasse¹³⁾	mit Schaltgetriebe	D	D
	mit Doppelkupplungsgetriebe DSG	D	E

Hinweise zu den Bemerkungen 1) - 13) finden Sie auf Seite 22.

220 kW (300 PS) V6 4MOTION	BlueMotion Technology 103 kW (140 PS) TDI	BlueTDI 103 kW (140 PS) TDI¹²⁾	BlueMotion Technology 125 kW (170 PS) TDI
6-Zylinder-Ottomotor/4	4-Zylinder-Dieselmotor/4	4-Zylinder-Dieselmotor/4	4-Zylinder-Dieselmotor/4
Direkteinspritzung/-	Common Rail/Abgasturbolader	Common Rail/Abgasturbolader	Common Rail/Abgasturbolader
3,6/3597	2,0/1968	2,0/1968	2,0/1968
220 (300)/6600	103 (140)/4200	103 (140)/4200	125 (170)/4200
350/2400-5300	320/1750-2500	320/1750-2500	350/1750-2500
Euro 5 ⁸⁾	Euro 5 ⁸⁾	Euro 6 N ⁸⁾	Euro 5 ⁸⁾
6-Gang-Doppelkupplungsgetriebe DSG	6-Gang-Schaltgetriebe, 6-Gang-Doppelkupplungsgetriebe DSG	6-Gang-Schaltgetriebe, 6-Gang-Doppelkupplungsgetriebe DSG	6-Gang-Schaltgetriebe, 6-Gang-Doppelkupplungsgetriebe DSG
1704	1550 (1564) ¹⁰⁾	1582 (1592) ¹⁰⁾	1557 (1581) ¹⁰⁾
2130	1970 (1990) ¹⁰⁾	2000 (2020) ¹⁰⁾	1950 (1970) ¹⁰⁾
501	495 (501) ¹⁰⁾	493 (503) ¹⁰⁾	468 (464) ¹⁰⁾
1160/1020	1080/940 (1100/940) ¹⁰⁾	1100/950 (1120/950) ¹⁰⁾	1080/920 (1100/920) ¹⁰⁾
2100/2100	1800/1900	1800/2000	1800/1900
750	750	750	750
90/100	90/100	90/100	90/100
250	214 (212) ¹⁰⁾	214 (212) ¹⁰⁾	227 (220) ¹⁰⁾
3,7/5,5	6,8/9,8 (6,8/9,8) ¹⁰⁾	6,9/9,9 (6,9/9,9) ¹⁰⁾	6,2/8,6 (6,2/8,6) ¹⁰⁾
-	8,5/10,5	8,5/11,0	7,0/9,0
Superbenzin schwefelfrei, min. 95 ROZ nach DIN EN 228 ⁶⁾	Diesel schwefelfrei, mind. 51 CZ nach DIN EN 590/DIN 51628 ⁷⁾	Diesel schwefelfrei, mind. 51 CZ nach DIN EN 590/DIN 51628 ⁷⁾	Diesel schwefelfrei, mind. 51 CZ nach DIN EN 590/DIN 51628 ⁷⁾
-	6,5/3,9/4,6	5,8/4,0/4,7	5,9/4,2/4,8
12,7/7,1/9,2	6,1/4,5/5,1	6,8/4,5/5,2	6,2/4,6/5,2
-	120	122	125
213	134	137	137
-	A	A	A
F	B	B	B

Hinweise

- ¹⁾ Fahrzeugleergewicht mit Fahrer 68 kg, 7 kg Gepäck und Kraftstoffbehälter zu 90% gefüllt, ermittelt nach der RL 92/21/EWG in der gegenwärtig geltenden Fassung.
- ²⁾ Je nach Sonderausstattung ergeben sich individuelle Gewichte des Fahrzeugs und somit abweichende Verbräuche und CO₂-Emissionen.
- ³⁾ Mit zunehmender Höhe verringert sich zwangsläufig die Motorleistung. Ab 1000 m über Meereshöhe und je weitere 1000 m sind daher jeweils 10 % vom Gespanngewicht (zul. Anhängelast + zul. Gesamtgewicht des Zugfahrzeugs) abzuziehen.
- ⁴⁾ Die angegebenen Werte wurden nach den vorgeschriebenen Messverfahren (§ 2 Nrn. 5, 6, 6 a Pkw-EnVKV in der jeweils geltenden Fassung) ermittelt. CO₂-Emissionen, die durch die Produktion und Bereitstellung des Kraftstoffes bzw. anderer Energieträger entstehen, werden bei der Ermittlung der CO₂-Emissionen gemäß der Richtlinie 1999/94/EG nicht berücksichtigt. Die Angaben beziehen sich nicht auf ein einzelnes Fahrzeug und sind nicht Bestandteil des Angebotes, sondern dienen allein Vergleichszwecken zwischen den verschiedenen Fahrzeugtypen. Der Kraftstoffverbrauch und die CO₂-Emissionen eines Fahrzeugs hängen nicht nur von der effizienten Ausnutzung des Kraftstoffs durch das Fahrzeug ab, sondern werden auch vom Fahrverhalten und anderen nichttechnischen Faktoren beeinflusst. CO₂ ist das für die Erderwärmung hauptsächlich verantwortliche Treibhausgas. Hinweis nach Richtlinie 1999/94/EG in der jeweils gegenwärtig geltenden Fassung: Weitere Informationen zum offiziellen Kraftstoffverbrauch und den offiziellen spezifischen CO₂-Emissionen neuer Personenkraftwagen können dem „Leitfaden über den Kraftstoffverbrauch, die CO₂-Emissionen und den Stromverbrauch neuer Personenkraftwagen“ entnommen werden, der an allen Verkaufsstellen und bei der DAT Deutsche Automobil Treuhand GmbH, Hellmuth-Hirth-Straße 1, D-73760 Ostfildern oder unter www.dat.de unentgeltlich erhältlich ist.
- ⁵⁾ Die Angaben zu Leistung und Verbrauch beziehen sich auf den Betrieb mit Super schwefelfrei ROZ 95 nach DIN EN 228. Kraftstoffqualität bleifrei mit ROZ 95 mit einem maximalen Ethanolanteil von 10 Prozent (E10) ist grundsätzlich verwendbar. Detaillierte Informationen zur Verträglichkeit von E10-Kraftstoffen finden Sie unter www.volkswagen.de oder unter www.dat.de/e10liste/e10vertraeglichkeit.
- ⁶⁾ Die Angaben zu Leistung und Verbrauch beziehen sich auf den Betrieb mit Super schwefelfrei ROZ 98 nach DIN EN 228. Kraftstoffqualität bleifrei mit ROZ 95 mit einem maximalen Ethanolanteil von 10 Prozent (E10) ist grundsätzlich verwendbar. Detaillierte Informationen zur Verträglichkeit von E10-Kraftstoffen finden Sie unter www.volkswagen.de oder unter www.dat.de/e10liste/e10vertraeglichkeit.
- ⁷⁾ Die Verwendung von RME- sowie FAME-Kraftstoff (Biodiesel) ist nicht möglich.
- ⁸⁾ Fahrzeuge ab der Emissionsklasse Euro 5 erhalten die grüne Feinstaubplakette.
- ⁹⁾ Die Zuladung beinhaltet 68 kg für Fahrer und 7 kg für Gepäck.
- ¹⁰⁾ Klammerwerte gelten für Doppelkupplungsgetriebe DSG.
- ¹¹⁾ nur Schaltgetriebe
- ¹²⁾ Neu zugelassene Diesel-Pkw, die die Euro-6-Abgasvorschrift erfüllen, erhalten in der Bundesrepublik Deutschland eine befristete Steuerbefreiung von max. 150 € pro Fahrzeug (01.01.2011 - 31.12.2013).

- ¹³⁾ Effizienzklassen bewerten Fahrzeuge anhand der CO₂-Emissionen unter Berücksichtigung des Fahrzeugleergewichts. Fahrzeuge, die dem Durchschnitt entsprechen, werden mit D eingestuft. Fahrzeuge, die besser sind als der heutige Durchschnitt, werden mit A+, A, B oder C eingestuft. Fahrzeuge, die schlechter als der Durchschnitt sind, werden mit E, F oder G beschrieben.

Zusätzliche Hinweise

Service-Termine bei Volkswagen unterscheiden sich nach Terminen mit Motorölwechsel (z.B. Intervall-Service) und Terminen ohne Motorölwechsel (z.B. Inspektions-Service). Ein Service-Aufkleber am Türholm bzw. die Service-Intervall-Anzeige im Display des Kombi-Instruments dient als Erinnerung für die Fälligkeit des nächsten Service-Termins.

Service-Termine mit Wartungsintervallverlängerung:
Intervall-Service: nach flexibler Service-Intervall-Anzeige (spätestens nach 2 Jahren),
Inspektions-Service: erster nach 3 Jahren/60.000 km*, dann alle 2 Jahre/60.000 km*.
Service-Termine ohne Wartungsintervallverlängerung:
Ölwechsel-Service: 15.000 km oder 1 Jahr*
Intervall-Service: 30.000 km oder 2 Jahre*
Inspektions-Service: erster nach 3 Jahren/60.000 km*, dann alle 2 Jahre/60.000 km*.

Rücknahme und Verwertung von Altfahrzeugen

Volkswagen stellt sich den Herausforderungen der modernen Gesellschaft und berücksichtigt sie in allen neuen Produkten der Marke Volkswagen. Dies gilt natürlich auch für den Umwelt- und Ressourcenschutz. Daher sind alle Volkswagen umweltfreundlich verwertbar und können grundsätzlich kostenlos** zurückgegeben werden. Nähere Informationen zu Rücknahme und Verwertung von Altfahrzeugen erhalten Sie bei Ihrem Volkswagen Partner, im Internet unter www.volkswagen.de und über die kostenlose Hotline 0800-VOLKSWAGEN (0800 86 55 79 24 36).

Kraftstoffverbrauch in l/100 km: kombiniert zwischen 9,2 und 4,6; CO₂-Emissionen in g/km: kombiniert zwischen 213 und 120

* je nachdem, was zuerst eintritt

** bei Erfüllung der nationalen gesetzlichen Voraussetzungen

4MOTION

Die Technik des 4MOTION-Allradantriebs bei Volkswagen basiert auf einer elektrohydraulischen Lamellenkupplung (Haldex), deren besonderes Merkmal die blitzschnelle Reaktion auf sich ändernde Traktionsverhältnisse und die elektronische Steuerung der Sperrwirkung sind. Dabei werden bis zu 50 % der Kraft auf die Hinterachse übertragen. Die Lamellenkupplung ist zwischen Kardanwelle und Hinterachsdifferenzial eingebaut. Im Inneren ihres Gehäuses befindet sich das für die Kraftverteilung zuständige Bauteil, ein im Ölbad laufendes Lamellenpaket. Durch geregelten hydraulischen Druck werden die Lamellen bei Bedarf zusammengeschlossen, was eine variable Sperrwirkung zwischen Vorder- und Hinterachse ermöglicht. Je stärker der Druck auf die Lamellenkupplung wird, desto mehr Antriebsmoment kann auf die Hinterachse übertragen werden. Für den zum Zusammenpressen des Lamellenpaketes benötigten Druck sorgen zwei Axialkolbenpumpen. Sie werden über eine Axialnockenscheibe durch Drehzahlunterschiede zwischen Eingangs- und Ausgangswelle angetrieben. Ein elektronisch-hydraulisch gesteuertes Ventil kann diesen Druck stufenlos verändern. Das Steuergerät nutzt dazu unterschiedliche Informationen, unter anderem Radgeschwindigkeit, ABS-Bremsfunktionen und Motormanagement.

6-Gang-Doppelkupplungsgetriebe DSG

Das 6-Gang-Doppelkupplungsgetriebe DSG ist für Drehmomente von bis zu 350 Nm ausgelegt. Es ist ein vollwertiges Automatikgetriebe mit Doppelkupplungsprinzip. Das DSG besteht aus zwei voneinander unabhängigen Teilgetrieben. Über die Doppelkupplung, zwei in einem Ölbad laufende Lamellenkupplungen, die in einem gemeinsamen Gehäuse zusammengefasst sind, werden die beiden Getriebe über zwei Antriebswellen je nach Gangstufe abwechselnd mit dem Motor kraftschlüssig verbunden. Die hydraulischen Aktuatoren der Doppelkupplung erlauben dabei einen automatischen Schaltvorgang ohne Zugkraftunterbrechung. Gesteuert wird das Getriebe über ein sogenanntes Mechatronikmodul, in dem das elektronische Getriebesteuergerät, verschiedene Sensoren und die hydraulische Steuereinheit als eine kompakte Einheit zusammengefasst sind. Das Doppelkupplungsgetriebe DSG verfügt über zwei Fahrprogramme: den Normal- und den Sportmodus. Im Sportbetrieb fährt das DSG die Gänge weiter aus und schaltet bei Bedarf früher zurück. Die Gänge können jedoch auch manuell über die Tiptronic sequenziell geschaltet werden. Besonders sportlich ist dies über den Tiptronic-Schalter am Multifunktionslenkrad möglich. Das Kuppeln erfolgt jedoch immer vollautomatisch.

7-Gang-Doppelkupplungsgetriebe DSG

Das neue 7-Gang-Doppelkupplungsgetriebe DSG ist für Drehmomente von bis zu 250 Nm ausgelegt. Das 7-Gang-DSG ist eine Weiterentwicklung des 6-Gang-DSG und besteht demnach aus zwei voneinander unabhängigen Teilgetrieben. Im Unterschied zur 6-Gang-Variante hat das 7-Gang-DSG jedoch eine trockene Doppelkupplung mit organisch gebundenen Reibbelägen. Das führt dazu, dass man das Getriebeöl nur zum Schmieren der Verzahnung und der Lager und nicht zur Kühlung der Kupplung verwenden muss. Daraus ergibt sich ein höherer Wirkungsgrad des Getriebes, der sich in einem besseren Kraftstoffverbrauch niederschlägt. Außerdem können diverse Komponenten des Ölkreislaufs entfallen, was das System gegenüber dem 6-Gang-DSG einfacher und leichter macht. Über die Doppelkupplung werden die beiden Getriebe über zwei Antriebswellen je nach Gangstufe abwechselnd mit dem Motor kraftschlüssig verbunden. Die hydraulischen Aktuatoren der Doppelkupplung erlauben dabei einen automatischen Schaltvorgang ohne Zugkraftunterbrechung. Gesteuert wird das Getriebe über ein sogenanntes Mechatronikmodul, in dem das elektronische Getriebesteuergerät, Sensoren und die hydraulische Steuereinheit als eine Einheit zusammengefasst sind. Das Doppelkupplungsgetriebe DSG verfügt über zwei Fahrprogramme: den Normal- und den Sportmodus. Im Sportbetrieb fährt das DSG die Gänge weiter aus und schaltet bei Bedarf früher zurück. Die Gänge können jedoch auch manuell über die Tiptronic sequenziell geschaltet werden. Besonders sportlich ist dies über den Tiptronic-Schalter am Multifunktionslenkrad möglich. Das Kuppeln erfolgt jedoch immer vollautomatisch.

Technik

Kraftübertragung

- 6-Gang-Schaltgetriebe mit hydraulisch betätigter, asbestfreier Einscheiben-Trockenkupplung
- Doppelkupplungsgetriebe DSG mit Tiptronic-Funktion
- 4MOTION: permanenter Allradantrieb

Fahrwerk

- Elektronisches Stabilisierungsprogramm inkl. Elektronischer Differenzialsperre und Antriebsschlupfregelung
- Federung vorn durch Schraubenfedern mit Teleskopstoßdämpfern; alle Elemente in Federbeine integriert
- Federung hinten mit Gasdruckstoßdämpfern und separaten Federn
- Radführung vorn durch Federbeine und (untere) Dreiecksquerlenker (spurstabilisierender Lenkrollradius)
- Radführung hinten durch Vierlenkerachse mit Einzelradaufhängung
- Stabilisatoren vorn und hinten

Lenkung

- Elektromechanische Servolenkung
- Lenkrad höhen- und längseinstellbar
- Zusammenschiebbare Sicherheitslenksäule

Bremsanlage

- Elektronisch geregeltes Antiblockiersystem mit hydraulischer Bremskraftverteilung
- Diagonal-Zweikreis-Bremssystem mit innenbelüfteten Scheibenbremsen vorn und Scheibenbremsen hinten
- Asbestfreie Bremsbeläge
- Komfort-Bremsassistent
- Elektronische Parkbremse

Aufbau

- Airbag für Fahrer und Beifahrer
- Kopfairbagsystem für Front- und Fondpassagiere inkl. Seitenairbags vorn
- Selbsttragende Karosserie mit formstabilem Sicherheitsfahrgeraum
- Versteifungsprofile in den Türen und Seitenstrukturen zur Erhöhung der seitlichen Kollisionssicherheit
- Verformungszonen vorn und hinten

Korrosionsschutz

- Verzinkte Karosserie
- Langzeit-Hohlraumkonservierung durch Heißwachs
- Kunststoff-Radhausschalen vorn und hinten
- Dauerschutzkonservierung für Unterboden und Radhäuser

Kraftstoffverbrauch in l/100 km: kombiniert zwischen 9,2 und 4,6; CO₂-Emissionen in g/km: kombiniert zwischen 213 und 120

Abmessungen

Volkswagen CC (4-Sitzer)

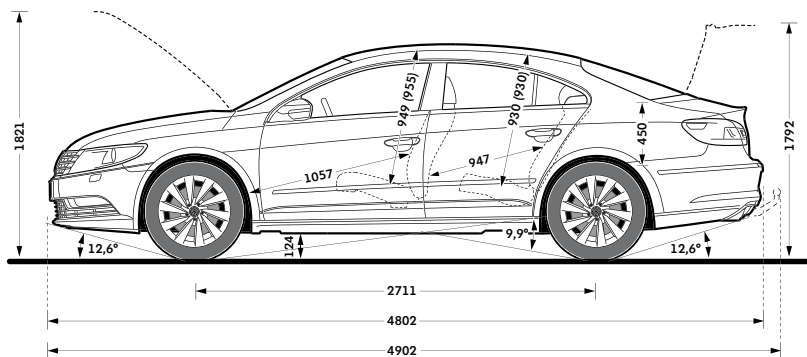

Gepäckraumvolumen¹⁾ 532 l

Kraftstoffbehältervolumen 70 l

Wendekreis ca. 11,4 m

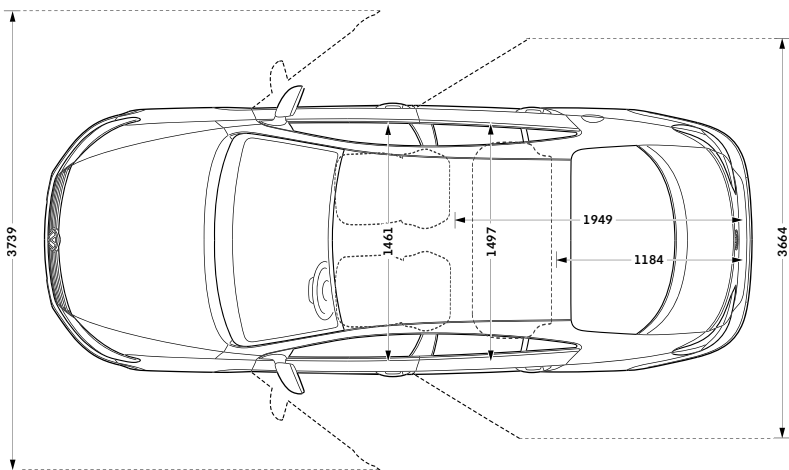
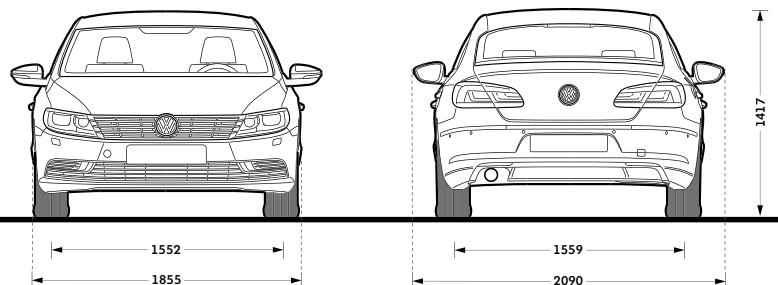

Volkswagen CC (5-Sitzer)

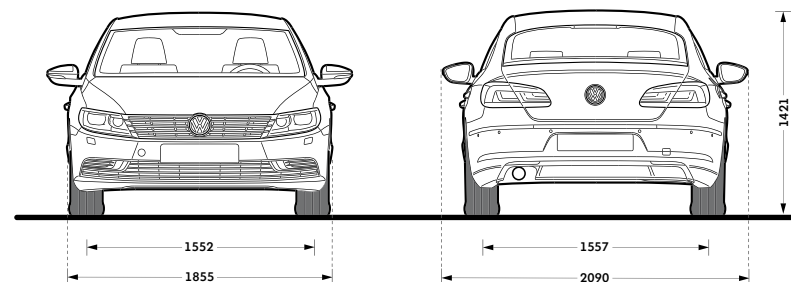
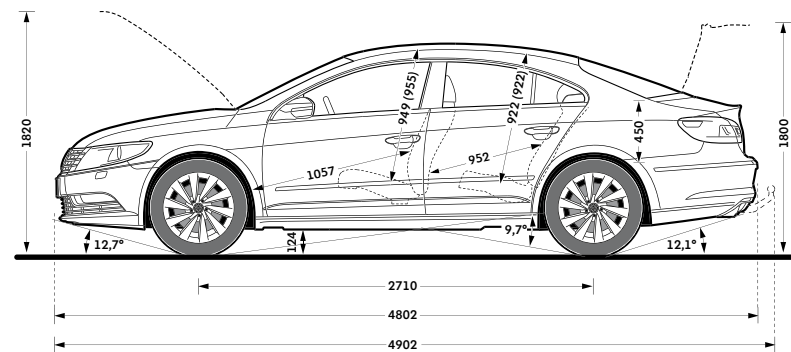

Gepäckraumvolumen¹⁾ 532 l

Kraftstoffbehältervolumen 70 l

Wendekreis ca. 11,4 m

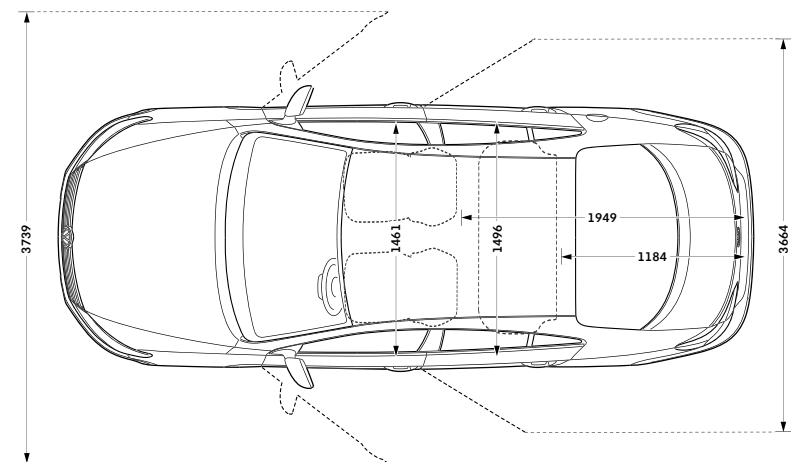

Kraftstoffverbrauch in l/100 km: kombiniert zwischen 9,2 und 4,6; CO₂-Emissionen in g/km: kombiniert zwischen 213 und 120
Klammerwerte in der Skizze gelten bei Panorama-Ausstelldach.

¹⁾ Messung nach ISO 3832 mit Quadern von 200 x 100 x 50 mm Kantenlänge.

Volkswagen Bank

Der Weg zu Ihrem neuen Volkswagen CC kann ganz einfach und unkompliziert sein. Denn mit unseren Finanzdienstleistungen bekommen Sie alles aus einer Hand: ein maßgeschneidertes Finanzierungs- oder Leasingangebot und den optimalen Schutz einer umfassenden Versicherung, inklusive Garantie!

Nutzen Sie den Service und die Erfahrung eines kompetenten Partners: Volkswagen Bank, Volkswagen Leasing und Volkswagen VersicherungsService – der Finanzdienstleister speziell für Sie als Volkswagen Fahrer. Damit Sie nicht nur Zeit, sondern auch bares Geld sparen.

Volkswagen Bank: der clevere Weg zu Ihrem Volkswagen CC

Verwirklichen Sie Ihren Traum vom neuen Volkswagen CC einfach und schnell. Sie haben die Wahl: Beim AutoCredit finanzieren Sie Ihr Wunschfahrzeug mit äußerst niedrigen Monatsraten und einer höheren Schlussrate. Erst am Vertragsende wählen Sie, ob Sie das Auto zurückgeben, die Schlussrate weiterfinanzieren oder sie auf einmal begleichen.

Beim ClassicCredit führen Sie gleichbleibend günstige Monatsraten direkt zum Ziel: Ihrem neuen Volkswagen CC.

Fragen Sie Ihren Volkswagen Partner auch nach PrämieLight Plus, dem günstigen Komplettangebot aus Auto, Finanzierung und der ersten Kfz-Versicherung mit Garantie. Zusätzlich schützt Sie bei längerer Krankheit die Restschuldversicherung.

Ihr Volkswagen Partner berät Sie gern und stellt Ihnen ein maßgeschneidertes Angebot zusammen.

Volkswagen Leasing: der wirtschaftliche Weg zu Ihrem Volkswagen CC

Wenn Sie Ihr Geld nicht beim Kauf eines neuen Volkswagen CC festlegen wollen, bietet Ihnen Volkswagen Leasing eine vorteilhafte Alternative, gleichgültig, ob Sie Ihr Fahrzeug privat oder geschäftlich einsetzen. Denn Sie zahlen nur für das, was Sie nutzen – in niedrigen, monatlichen Raten. So bleibt Geld frei für andere schöne Dinge. Außerdem fahren Sie immer ein neues Volkswagen Modell mit moderner und zuverlässiger Technik. Am Vertragsende geben Sie Ihren Volkswagen CC einfach zurück und leasen ein neues Modell. Und wenn Sie PrämieLight Plus wählen, bekommen Sie neben Ihrem neuen Volkswagen CC zu kleinen Monatsraten eine besonders günstige Kfz-Versicherung mit Garantie, die Sie weitreichend vor unerwarteten Reparaturkosten schützt. So können Sie sich jetzt mit PrämieLight Plus noch gründlicher gegen Kostenrisiken absichern: mit exklusiven Spartarifen, bequem und komplett aus einer Hand. Fragen Sie Ihren Volkswagen Partner.

Volkswagen VersicherungsService: Weg frei für Ihren Volkswagen CC

Starten Sie durch, wenn andere warten!

Der Volkswagen VersicherungsService bietet Ihnen alle Voraussetzungen für perfekte Leistungen rund um Ihren neuen Volkswagen CC.

Grünes Licht von Anfang an: Gleich beim Autokauf erwartet Sie eine, auf Ihre persönliche Versicherungssituation abgestimmte, umfassende Beratung.

Grünes Licht für clevere Rechner: Profitieren Sie von unseren günstigen Angeboten, die Ihre Kosten auf ein Minimum reduzieren.

Grünes Licht für Ihre Mobilität: Der Volkswagen Versicherungs-Service hilft Ihnen in ganz Europa. Tag und Nacht, das ganze Jahr und immer in Ihrer Nähe!

Grünes Licht, wenn andere Rot sehen: Unser Schadensservice sorgt für eine schnelle Reparatur, selbstverständlich mit Originalersatzteilen und Garantie.

Grüne Welle: Lassen Sie keine Frage offen. Ihr Volkswagen Partner informiert Sie gern.

Schauen Sie doch mal vorbei!
www.volkswagenbank.de

Der neue Volkswagen CC

Änderungen vorbehalten · Ausgabe: 26. April 2012

www.volkswagen.de