

Technik und Preise  
Gültig für das Modelljahr 2020



Volkswagen

# Der Golf GTI „Performance“



## Modell

Modell mit Ottomotor	Getriebe	Türen	Leistung kW (PS)	Kraftstoffverbrauch <sup>1)</sup>	CO <sub>2</sub> -Emission <sup>2)</sup>	Preis in €
Golf GTI „Performance“	2.0 TSI OPF 7-Gang-Doppelkupplungsgetriebe DSG	4	180 (245)	7,5–7,3/5,6–5,5/6,3–6,2	143–140	37.355,-

## Ausstattungsübersicht

### Ausstattung des Golf GTI „Performance“, zusätzlich bzw. abweichend zur Ausstattung des Trendline

<b>Exterieur und Räder</b>	- 4 Leichtmetallräder „Brooklyn“ 7,5 J x 17, Radsicherungen mit erweitertem Diebstahlschutz, Reifen 225/45 R 17, Abdeckungen für Leichtmetallräder
	- Bremssättel in Rot
	- Heckspoiler in Wagenfarbe
	- Kennzeichenbeleuchtung in LED-Technik
	- Kühlergrill in Wabenstruktur schwarz lackiert mit Leisten in Rot/Chrom und GTI-Schriftzug
	- LED-Scheinwerfer für Abblend- und Fernlicht, mit Tagfahrlicht
	- Rückleuchten in LED-Technik, dunkelrot, mit dynamischer Blinkleuchte
- Stoßfänger in sportlichem Design, Lufteinlässe in Wabenstruktur	
<b>Interieur</b>	- Ambientebeleuchtung
	- Chromeinfassung am Lichtdreheschalter, Chrom-Applikationen an Spiegeleinstell- und Fensterheberschaltern
	- Dachhimmel schwarz
	- Dekoreinlagen „Honeycombed Black“ für die Instrumententafel auf der Beifahrerseite sowie für die Türverkleidungen
	- Dekoreinlagen „Piano Black“ für die Instrumententafel auf der Fahrerseite sowie für die Mittelkonsole
	- Einstiegsleisten vorn, beleuchtet
	- Mittelarmlehne vorn mit Ablagebox und 2 Luftausströmern hinten
	- Multifunktions-Sportlenkrad in Leder, mit Schaltwippen und Alu-Dekor
	- Pedale und Fußstütze in Edelstahl gebürstet
	- Rücksitzlehne asymmetrisch geteilt umklappbar, mit Durchlademöglichkeit und Mittelarmlehne, 2 Becherhalter
	- Schalthebelknopf in Alu-Optik
	- Sitzbezüge der Vordersitze und der äußeren Rücksitzplätze in Stoff „Clark“
	- Top-Sportsitze vorn
- Textilfußmatten vorn und hinten	
- Vordersitze beheizbar, mit Höheneinstellung	

2.0 TSI OPF 180 kW (245 PS): Kraftstoffverbrauch in l/100 km: 7,5–7,3 (innerorts)/5,6–5,5 (außerorts)/6,3–6,2 (kombiniert), CO<sub>2</sub>-Emissionen in g/km: 143–140 (kombiniert)

1) Kraftstoffverbrauch in l/100 km: innerorts/außerorts/kombiniert

2) CO<sub>2</sub>-Emission in g/km: kombiniert

Die angegebenen Preise inkl. 19 % MwSt. sind unverbindliche Preisempfehlungen der Volkswagen AG ab Werk ohne Überführungskosten.

Alle aufgeführten Motoren entsprechen der Emissionsnorm Euro 6d-TEMP-EVAP-ISC oder Euro 6d-ISC und erhalten die grüne Feinstaubplakette.

Alle aufgeführten Ottomotoren sind mit einem Ottopartikelfilter OPF ausgestattet.

DSG®, GTI® und TSI® sind eingetragene Marken der Volkswagen AG und anderer Unternehmen der Volkswagen Gruppe in Deutschland sowie in weiteren Ländern.

Die Tatsache, dass ein Zeichen in diesem Dokument nicht mit ® versehen ist, kann nicht so ausgelegt werden, dass dieses Zeichen keine eingetragene Marke ist und/oder

dass dieses Zeichen ohne vorherige schriftliche Zustimmung der Volkswagen AG verwendet werden könnte.

iPad, iPhone und iPod sind eingetragene Marken von Apple Computer International.

Unsere Fahrzeuge sind serienmäßig mit Sommerreifen ausgestattet. Seit dem 04.12.2010 sind Sie in der Bundesrepublik Deutschland gesetzlich verpflichtet,

Ihr Fahrzeug winterlichen Witterungsbedingungen anzupassen. Ihr Volkswagen Partner informiert Sie gern.

Alle Angaben entsprechen den zum Zeitpunkt der Drucklegung vorhandenen Kenntnissen und basieren auf den Merkmalen des deutschen Marktes.

Technische und preisliche Änderungen vorbehalten.

## Ausstattungsübersicht

### Ausstattung des Golf GTI „Performance“, zusätzlich bzw. abweichend zur Ausstattung des Trendline

<b>Sicherheit</b>	<ul style="list-style-type: none"> <li>- Abbiegelicht, ohne Nebelscheinwerfer</li> <li>- Innenspiegel automatisch abblendend</li> </ul>
<b>Funktion</b>	<ul style="list-style-type: none"> <li>- 2 LED-Leseleuchten vorn und 2 hinten</li> <li>- 2 LED-Leuchten im Fußraum vorn</li> <li>- 8 Lautsprecher</li> <li>- 12-V-Steckdose im Gepäckraum</li> <li>- Active Info Display, mehrfarbig, verschiedene Info-Profile wählbar</li> <li>- Außenspiegel elektrisch einstell- und beheizbar, mit Beifahrerspiegelabsenkung</li> <li>- Einparkhilfe – Warnsignale bei Hindernissen im Front- und Heckbereich</li> <li>- Fahrlichtschaltung automatisch, mit Tagfahrlicht, „Leaving home“-Funktion und manueller „Coming home“-Funktion</li> <li>- Fußgängererkennung</li> <li>- Innenspiegel automatisch abblendend</li> <li>- Klimaanlage „Air Care Climatronic“ mit 2-Zonen-Temperaturregelung und Allergenfilter, regelt die Innenraumtemperatur gemäß der vorgewählten Wunschtemperatur mit automatischer Anpassung der Gebläsedrehzahl und Betätigung der Luftverteilungsklappen, gewährleistet bei allen Betriebs- und Witterungsverhältnissen ein angenehmes Klima mit möglichst zugfreier Durchströmung der Luft im Fahrgastraum</li> <li>- Lendenwirbelstützen vorn</li> <li>- Leuchtweitenregulierung dynamisch</li> <li>- Notbremsassistent „Front Assist“</li> <li>- Notruf-Service, keine Registrierung notwendig, Dienst ist bei Auslieferung aktiviert</li> <li>- Progressivlenkung, die Lenkübersetzung wird mit zunehmendem Lenkeinschlag progressiv gesteigert, das Lenkverhalten wird je nach Fahrsituation spürbar direkter, die Lenkradeinschläge deutlich reduziert und somit der Lenkkomfort erhöht</li> <li>- Radio „Composition Media“</li> <li>- Regensensor</li> <li>- Scheibenwaschdüsen vorn automatisch beheizt</li> <li>- Scheinwerfer-Reinigungsanlage</li> <li>- „Security &amp; Service Plus“<sup>1)</sup>, Laufzeit 1 Jahr inkl. „Security &amp; Service Basic“</li> <li>- Staub- und Pollenfilter mit Aktivkohleeinsatz</li> <li>- Telefonschnittstelle</li> <li>- USB-Schnittstelle auch für iPod/iPhone</li> <li>- Vorderachs-Differenzialsperre</li> <li>- Warnleuchte für Waschwasserstand</li> </ul>

2.0 TSI OPF 180 kW (245 PS): Kraftstoffverbrauch in l/100 km: 7,5–7,3 (innerorts)/5,6–5,5 (außerorts)/6,3–6,2 (kombiniert), CO<sub>2</sub>-Emissionen in g/km: 143–140 (kombiniert)

1) Zur Nutzung von Car-Net „Guide & Inform“ und „Security & Service“ ist ein separater Vertrag mit der Volkswagen AG online abzuschließen. Um die Dienste mit der vollen Laufzeit nutzen zu können, hat der Kunde nach Übergabe des Fahrzeugs 90 Tage Zeit, um das Fahrzeug unter [www.volkswagen.com/Car-Net](http://www.volkswagen.com/Car-Net) zu registrieren. Bei einer späteren Registrierung verkürzt sich die Dauer der unentgeltlichen Laufzeit.

Die Nutzung der mobilen Online-Dienste von Car-Net „Guide & Inform“ ist nur mit den optionalen Ausstattungen „Discover Media“ oder „Discover Pro“ möglich. Zusätzlich benötigen Sie ein mobiles, internetfähiges Endgerät (z. B. Smartphone), das die Fähigkeit besitzt, als mobiler WLAN-Hotspot zu agieren. Alternativ kann mit der Option Telefonschnittstelle „Business“ in Verbindung mit dem Navigationssystem „Discover Pro“ ein Mobiltelefon mit remote SIM Access Profile (rSAP) oder eine SIM-Karte mit Telefon- und Datenoption genutzt werden. Mit dem optionalen Car-Stick LTE kann in Verbindung mit dem Navigationssystem „Discover Media“ ebenfalls unkompliziert eine Internetverbindung für Ihr Navigationsgerät, sowie ein WLAN-Hotspot im Fahrzeug hergestellt werden. Die Car-Net-Dienste „Guide & Inform“ sind nur mit einem bestehenden oder separat abzuschließenden Mobilfunkvertrag zwischen Ihnen und Ihrem Mobilfunkprovider und nur innerhalb der Abdeckung des jeweiligen Mobilfunknetzes verfügbar. Durch den Empfang von Datenpaketen aus dem Internet können, abhängig von Ihrem jeweiligen Mobilfunktarif und insbesondere beim Betrieb im Ausland, zusätzliche Kosten (z. B. Roaming-Gebühren) entstehen. Aufgrund des im Rahmen der Nutzung der Car-Net-Dienste anfallenden Datenvolumens wird die Vereinbarung einer Daten-Flatrate mit Ihrem Mobilfunkprovider dringend empfohlen.

## Sonderausstattungen

		Preis in €
<b>„Sonderpakete“</b>	<b>„Business Premium“-Paket inkl. Navigation</b>	825,-
	- 2 USB-Schnittstellen, auch für iPod/iPhone; Automatische Distanzregelung ACC „stop & go“ mit Geschwindigkeitsbegrenzer; Car-Net „Guide & Inform“ <sup>1)</sup> , Laufzeit 3 Jahre; Navigationsfunktion „Discover Media“ (für Radio „Composition Media“); Notbremsassistent „Front Assist“ (für Automatische Distanzregelung ACC bis 210 km/h); Telefonschnittstelle „Comfort“ mit induktiver Ladefunktion	
<b>Airbags</b>	<b>Seitenairbags und Gurtstraffer für die äußeren Rücksitze, inkl. Seitenairbags vorn sowie Kopfairbagsystem</b>	375,-
	(nur in Verbindung mit proaktivem Insassenschutzsystem bestellbar)	
<b>Anhängevorrichtung</b>	anklappbar	880,-
<b>Anschlussgarantie</b>	<b>Anschlussgarantie, Laufzeit 1 Jahr im Anschluss an die Herstellergarantie</b>	
	..., maximale Gesamtlauflistung 30.000 km	215,-
	..., maximale Gesamtlauflistung 60.000 km	255,-
	..., maximale Gesamtlauflistung 90.000 km	315,-
	<b>Anschlussgarantie, Laufzeit 2 Jahre im Anschluss an die Herstellergarantie</b>	
	..., maximale Gesamtlauflistung 40.000 km	420,-
	..., maximale Gesamtlauflistung 80.000 km	510,-
	..., maximale Gesamtlauflistung 120.000 km	680,-
	<b>Anschlussgarantie, Laufzeit 3 Jahre im Anschluss an die Herstellergarantie</b>	
	..., maximale Gesamtlauflistung 50.000 km	610,-
..., maximale Gesamtlauflistung 100.000 km	790,-	
..., maximale Gesamtlauflistung 150.000 km	1.110,-	
<b>Ausstattung- und Designpakete</b>	<b>Top-Paket</b>	1.360,-
	- Diebstahlwarnanlage mit Innenraumüberwachung, Back-up-Horn und Abschleppschutz; Kennzeichenbeleuchtung in LED-Technik; Panorama-Ausstell-/Schiebedach; Schlüssellooses Schließ- und Startsystem „Keyless Access“ mit Safe-Sicherung (nicht in Verbindung mit Fahrerassistenzpaket „Plus“ bestellbar)	

2.0 TSI OPF 180 kW (245 PS): Kraftstoffverbrauch in l/100 km: 7,5–7,3 (innerorts)/5,6–5,5 (außerorts)/6,3–6,2 (kombiniert), CO<sub>2</sub>-Emissionen in g/km: 143–140 (kombiniert)

1) Zur Nutzung von Car-Net „Guide & Inform“ und „Security & Service“ ist ein separater Vertrag mit der Volkswagen AG online abzuschließen. Um die Dienste mit der vollen Laufzeit nutzen zu können, hat der Kunde nach Übergabe des Fahrzeugs 90 Tage Zeit, um das Fahrzeug unter [www.volkswagen.com/Car-Net](http://www.volkswagen.com/Car-Net) zu registrieren. Bei einer späteren Registrierung verkürzt sich die Dauer der unentgeltlichen Laufzeit.

Die Nutzung der mobilen Online-Dienste von Car-Net „Guide & Inform“ ist nur mit den optionalen Ausstattungen „Discover Media“ oder „Discover Pro“ möglich. Zusätzlich benötigen Sie ein mobiles, internetfähiges Endgerät (z. B. Smartphone), das die Fähigkeit besitzt, als mobiler WLAN-Hotspot zu agieren. Alternativ kann mit der Option Telefonschnittstelle „Business“ in Verbindung mit dem Navigationssystem „Discover Pro“ ein Mobiltelefon mit remote SIM Access Profile (rSAP) oder eine SIM-Karte mit Telefon- und Datenoption genutzt werden. Mit dem optionalen Car-Stick LTE kann in Verbindung mit dem Navigationssystem „Discover Media“ ebenfalls unkompliziert eine Internetverbindung für Ihr Navigationsgerät, sowie ein WLAN-Hotspot im Fahrzeug hergestellt werden. Die Car-Net-Dienste „Guide & Inform“ sind nur mit einem bestehenden oder separat abzuschließenden Mobilfunkvertrag zwischen Ihnen und Ihrem Mobilfunkprovider und nur innerhalb der Abdeckung des jeweiligen Mobilfunknetzes verfügbar. Durch den Empfang von Datenpaketen aus dem Internet können, abhängig von Ihrem jeweiligen Mobilfunktarif und insbesondere beim Betrieb im Ausland, zusätzliche Kosten (z. B. Roaming-Gebühren) entstehen. Aufgrund des im Rahmen der Nutzung der Car-Net-Dienste anfallenden Datenvolumens wird die Vereinbarung einer Daten-Flatrate mit Ihrem Mobilfunkprovider dringend empfohlen.

2) leitet einen Bremsengriff ein und kann die Schwere einer Kollision mindern bzw. eine Kollision gänzlich verhindern, reagiert zusätzlich auf Fußgänger

## Sonderausstattungen

		Preis in €
<b>Dachsysteme</b>	<b>Panorama-Ausstell-/Schiebedach</b>	1.080,-
<b>Diebstahlwarnanlage</b>	inkl. Zentralverriegelung mit Safe-Sicherung, Innenraumüberwachung, bordspannungsunabhängigem Back-up-Horn und Abschleppschutz	350,-
<b>Fahrerassistenzsysteme</b>	<b>Anhängerrangierassistent „Trailer Assist“<sup>1)</sup> inkl. Parklenkassistent „Park Assist“ und Einparkhilfe</b> (nur in Verbindung mit Anhängervorrichtung bestellbar)	525,-
	<b>Automatische Distanzregelung ACC<sup>2)</sup> „stop &amp; go“ bis 210 km/h inkl. Notbremsassistent „Front Assist“ mit Fußgängererkennung</b> - Automatische Distanzregelung ACC „stop & go“ bis 210 km/h inkl. Geschwindigkeitsbegrenzer; Fußgängererkennung; Notbremsassistent „Front Assist“ (für Automatische Distanzregelung ACC bis 210 km/h)	320,-
	<b>„Blind Spot“-Sensor mit Ausparkassistent<sup>3)</sup></b> - weist den Fahrer durch optische Signale im jeweiligen Außenspiegel auf Fahrzeuge hin, von denen beim Abbiegen oder beim Spurwechsel eine Gefahr ausgehen könnte	370,-
	<b>„Blind Spot“-Sensor „Plus“ mit Ausparkassistent<sup>3)</sup>, inkl. Spurhalteassistent „Lane Assist“<sup>4)</sup></b> - weist den Fahrer durch optische Signale im jeweiligen Außenspiegel auf Fahrzeuge hin, von denen beim Abbiegen oder beim Spurwechsel eine Gefahr ausgehen könnte	895,-
	<b>Fahrerassistenzpaket „Plus“</b> - Abbiegelicht, ohne Nebelscheinwerfer; Automatische Distanzregelung ACC stop & go bis 210 km/h inkl. Geschwindigkeitsbegrenzer; Diebstahlwarnanlage mit Innenraumüberwachung, Back-up-Horn und Abschleppschutz; Dynamische Fernlichtregulierung „Dynamic Light Assist“; Fahrlichtschaltung automatisch, mit Tagfahrlicht, „Leaving home“-Funktion und manueller „Coming home“-Funktion; Innenspiegel automatisch abblendend; LED-Scheinwerfer für Abblend- und Fernlicht, mit LED-Tagfahrlicht und Kurvenfahrlicht; Leuchtweitenregulierung dynamisch, mit dynamischem Kurvenfahrlicht; Regensensor; Stauassistent <sup>5)</sup> , Ausparkassistent, Spurhalteassistent „Lane Assist“, „Blind Spot“-Sensor, „Emergency Assist“ <sup>6)</sup> ; Notbremsassistent „Front Assist“ (für Automatische Distanzregelung ACC bis 210 km/h); Zentralverriegelung mit Safe-Sicherung, Funkfernbedienung und 2 Funkklappschlüsseln (nur für Modelle mit Doppelkupplungsgetriebe DSG bestellbar)	1.770,-
	..., in Verbindung mit „Business Premium“-Paket	1.545,-
	<b>Fahrerassistenzpaket „Plus“ in Verbindung mit Top-Paket</b> - Abbiegelicht, ohne Nebelscheinwerfer; Automatische Distanzregelung ACC stop & go bis 210 km/h inkl. Geschwindigkeitsbegrenzer; Dynamische Fernlichtregulierung „Dynamic Light Assist“; Fahrlichtschaltung automatisch, mit Tagfahrlicht, „Leaving home“-Funktion und manueller „Coming home“-Funktion; Innenspiegel automatisch abblendend; LED-Scheinwerfer für Abblend- und Fernlicht, mit LED-Tagfahrlicht und Kurvenfahrlicht; Leuchtweitenregulierung dynamisch, mit dynamischem Kurvenfahrlicht; Regensensor; Stauassistent <sup>5)</sup> , Ausparkassistent, Spurhalteassistent „Lane Assist“, „Blind Spot“-Sensor, „Emergency Assist“ <sup>6)</sup> ; Notbremsassistent „Front Assist“ (für automatische Distanzregelung ACC bis 210 km/h)	1.530,-
	..., in Verbindung mit „Business Premium“-Paket	1.305,-

2.0 TSI OPF 180 kW (245 PS): Kraftstoffverbrauch in l/100 km: 7,5–7,3 (innerorts)/5,6–5,5 (außerorts)/6,3–6,2 (kombiniert), CO<sub>2</sub>-Emissionen in g/km: 143–140 (kombiniert)

1) bietet dem Fahrer Unterstützung bei Rangiervorgängen mit Anhänger, Rangierrichtung wird über Spiegeleinstellschalter vorgegeben, Fahrzeug lenkt automatisch

2) passt als Weiterentwicklung der Geschwindigkeitsregelanlage die Geschwindigkeit bis zur eingestellten Höchstgeschwindigkeit automatisch der des vorausfahrenden Fahrzeugs an und hält dabei den vom Fahrer vorgegebenen Abstand ein

kann eine Notbremsung einleiten, um die Schwere einer Kollision zu mindern bzw. um eine Kollision gänzlich zu verhindern

3) überwacht beim Rückwärtsausparken den Bereich hinter und neben dem Fahrzeug; gibt optische und akustische Warnsignale aus, wenn ein Fahrzeug erkannt wird, das den Ausparkweg quert;

kann eine Notbremsung einleiten, um die Schwere einer Kollision zu mindern bzw. um eine Kollision gänzlich zu verhindern

4) warnt mit einem korrigierenden Lenkeingriff, wenn das Fahrzeug unbeabsichtigt die Spur verlässt

5) kann erkennen, wenn das Fahrzeug nicht mehr aktiv gesteuert wird, übernimmt Fahrzeug-Teilsteuerung bis zum Stillstand auf der aktuellen Fahrspur

6) ermöglicht eine teilautomatische Fahrfahrt in Stausituationen bei zäh fließendem Verkehr von 0–60 km/h; kann auf fahrende Hindernisse reagieren und übernimmt in der Staufahrt das Lenken, Beschleunigen und Bremsen

## Sonderausstattungen

		Preis in €
<b>Fahrerassistenzsysteme</b> (Fortsetzung)	<b>Parklenkassistent „Park Assist“ inkl. Einparkhilfe</b>	215,-
	- Warnsignale bei Hindernissen im Front- und Heckbereich; lenkt das Fahrzeug automatisch in Längs- und Querparklücken und parkt zudem aus Längsparklücken aus	
	<b>Proaktives Insassenschutzsystem</b>	155,-
	- bereitet Fahrzeuginsassen und das Fahrzeug auf einen möglichen Unfall vor, indem die vorderen, angelegten Sicherheitsgurte gestrafft, Fahrer sowie Beifahrer fixiert werden und offen stehende Fenster sowie Schiebedach bis auf einen Spalt geschlossen werden; erfasst kritische Verkehrssituationen mit erhöhtem Unfallpotenzial	
	<b>Rückfahrkamera „Rear View“</b>	295,-
	- Kamerabild im Display des Radios bzw. Navigationssystems zeigt den Bereich hinter dem Fahrzeug an	
	<b>Verkehrszeichenerkennung</b>	320,-
	- identifiziert durch eine Kamera Geschwindigkeitsbegrenzungs- und Überholverbotsschilder sowie deren Aufhebung und stellt diese im Display des Navigationssystems bzw. in der Multifunktionsanzeige „Plus“ oder „Premium“ dar (nur in Verbindung mit Navigationssystemen und Licht-und-Sicht-Paket oder Active Lighting System bestellbar)	
	..., in Verbindung mit Fahrerassistenzpaket „Plus“ in Kombination mit Navigationssystem	o. M.
<b>Fahrwerke</b>	<b>Adaptive Fahrwerksregelung DCC inkl. Fahrprofilauswahl</b>	1.045,-
	- lässt dem Fahrer per Knopfdruck die Wahl zwischen einer komfortablen, sportlichen oder normalen Fahrwerksabstimmung; reagiert permanent auf unterschiedliche Fahrsituationen und berücksichtigt Brems-, Lenk- und Beschleunigungsvorgänge, Sportfahrwerk	
	<b>Fahrprofilauswahl</b>	180,-
	- Möglichkeit zur Einstellung verschiedener Fahrzeugabstimmungen: Comfort <sup>2)</sup> , Normal, Sport, Eco und Individual; anpassbare Fahrzeugsysteme <sup>3)</sup> sind: Motor, Adaptive Fahrwerksregelung DCC, Doppelkupplungsgetriebe DSG, Lenkung, Start-Stopp-System, Kurvenfahrlicht, Dynamische Fernlichtregulierung „Dynamic Light Assist“, Automatische Distanzregelung ACC, Klimaanlage	
<b>Feuerlöscher</b>		60,-
<b>Klimaanlagen</b>	<b>Entfall der serienmäßigen Klimaanlage „Air Care Climatronic“</b>	o. M.
	- Entfall der Kühlmöglichkeit des Handschuhfaches	
<b>Konnektivität</b>	<b>App-Connect</b>	205,-
	- ausgewählte Apps für Android-Smartphones und Apple iPhones können auf dem Touchscreen des Radios bzw. des Navigationssystems dargestellt und bedient werden	
	<b>App-Connect und „Volkswagen Media Control“</b>	205,-
	- Tablet-PC/iPad kann per WLAN und mit einer App mit dem Infotainment-System des Fahrzeugs verbunden werden; folgende Funktionen sind möglich: Anzeige von Navigationsinformationen; Steuerung des Radios, des Media-Players und der Toneinstellungen; Ergebnisse der Google-Suche, Orte von Terminen im Kalender sowie Adressen von Telefonbuch-Kontakten im Tablet-PC/iPad können als Ziele an das Navigationssystem übermittelt werden (nur in Verbindung mit Navigationssystem „Discover Media“ bestellbar, Serie im Navigationssystem „Discover Pro“)	
	<b>CarStick LTE</b> (nur in Verbindung mit Navigationssystem „Discover Media“ bestellbar)	150,-

2.0 TSI OPF 180 kW (245 PS): Kraftstoffverbrauch in l/100 km: 7,5–7,3 (innerorts)/5,6–5,5 (außerorts)/6,3–6,2 (kombiniert), CO<sub>2</sub>-Emissionen in g/km: 143–140 (kombiniert)

1) leitet einen Bremsengriff ein und kann die Schwere einer Kollision mindern bzw. eine Kollision gänzlich verhindern, reagiert zusätzlich auf Fußgänger

2) Profil nur verfügbar in Verbindung mit Adaptiver Fahrwerksregelung DCC

3) umfasst teilweise auch Systeme, die nur als Sonderausstattung erhältlich sind

## Sonderausstattungen

		Preis in €
<b>Konnektivität</b> (Fortsetzung)	<b>Telefonschnittstelle „Business“</b>	490,-
	- Anwahl von auf dem Mobiltelefon gespeicherten Audiodateien über TFT-Touchscreen (AVRCP 1.3); Außenantennenanbindung über Kopplung mit remote SIM Access Profile (rSAP) oder Einbringung einer separaten SIM-Karte in den entsprechenden Kartenschacht; Bedienung und Anzeige über Multifunktionsanzeige „Plus“ oder „Premium“ und TFT-Touchscreen des Radios bzw. Navigationssystems sowie über das Multifunktionslenkrad; drahtlose Kommunikationsschnittstelle BLUETOOTH AUDIO (ausschließlich kompatibel mit advanced audio distribution profile A2DP); Einfach-Kopplung des Mobiltelefons über Secure Simple Pairing (SSP); einfacher Telefonbuchzugriff über Phone Book Access Profile (PBAP); fahrzeugeigenes GSM-/UMTS-Sende-/Empfangsteil mit SIM-Kartenschacht für zusätzliche SIM-Karte; Freisprecheinrichtung; für Mobiltelefone mit Bluetooth-Schnittstelle (hands free profile 1.5) und GSM 900/1800 MHz; gleichzeitige Anbindung von bis zu 2 Telefonen; SMS-Funktionen: Lesen <sup>1)</sup> , Vorlesen; Telefonkontakt-Adressdaten zur Verwendung für Navigations-Zieleingabe <sup>2)</sup> ; Telefonkontakte mit Bilddarstellung; WLAN-Hotspot <sup>3)</sup> ; zusätzliche Bluetooth-Schnittstelle remote SIM Access Profile (rSAP) <sup>4)</sup>	
	(nur in Verbindung mit Navigationssystem „Discover Pro“ bestellbar)	
	..., in Verbindung mit „Business Premium“-Paket	25,-
	<b>Telefonschnittstelle „Comfort“ mit induktiver Ladefunktion</b>	465,-
	- 2 USB-Schnittstellen auch für iPod/iPhone; Anwahl von auf dem Mobiltelefon gespeicherten Audiodateien über TFT-Touchscreen (AVRCP 1.3); Außenantennenanbindung; Bedienung und Anzeige über Multifunktionsanzeige „Premium“ und TFT-Touchscreen des Radios bzw. Navigationssystems sowie über das optionale Multifunktionslenkrad; drahtlose Kommunikationsschnittstelle BLUETOOTH AUDIO (ausschließlich kompatibel mit advanced audio distribution profile A2DP); Einfach-Kopplung des Mobiltelefons über Secure Simple Pairing (SSP); einfacher Telefonbuchzugriff über Phone Book Access Profile (PBAP); Freisprecheinrichtung; für Mobiltelefone mit Bluetooth-Schnittstelle (hands free profile 1.5) und GSM 900/1800 MHz; gleichzeitige Anbindung von bis zu 2 Telefonen; Telefonkontakt-Adressdaten zur Verwendung für Navigations-Zieleingabe <sup>5)</sup> ; Telefonkontakte mit Bilddarstellung	
<b>Lackierungen</b>	Pure White	o. M.
	Tornadorot	o. M.
	Metallic/Perleffekt	610,-
	Oryxweiß Perlmuttereffekt	1.025,-
<b>Lederausstattungen</b>	<b>Lederpaket „Vienna“ mit Top-Sportsitzen vorn</b>	1.725,-
	- Sitzmittelbahnen der Vordersitze und der äußeren Rücksitzplätze in Leder „Vienna“ gelocht, Sitzinnenwangen in Leder „Vienna“; Tür und Seitenverkleidung Schaumfolie, Insert in Kunstleder; Vordersitze beheizbar	

2.0 TSI OPF 180 kW (245 PS); Kraftstoffverbrauch in l/100 km: 7,5–7,3 (innerorts)/5,6–5,5 (außerorts)/6,3–6,2 (kombiniert), CO<sub>2</sub>-Emissionen in g/km: 143–140 (kombiniert)

1) über TFT-Touchscreen des Radios bzw. Navigationssystems

2) abhängig vom Mobiltelefon und der entsprechenden Software des jeweiligen Herstellers

3) Sie benötigen ein Bluetooth-fähiges Mobiltelefon mit remote SIM Access Profile (rSAP) oder eine SIM-Karte mit Telefon- und Datenoption. Durch den Empfang von Datenpaketen aus dem Internet können, abhängig von Ihrem jeweiligen Mobilfunktarif und insbesondere beim Betrieb im Ausland, zusätzliche Kosten (z. B. Roaming-Gebühren) entstehen. Aufgrund des eventuell anfallenden Datenvolumens wird die Vereinbarung einer Daten-Flatrate mit Ihrem Mobilfunkanbieter dringend empfohlen, soweit diese vom Mobilfunkanbieter angeboten wird.

4) Bitte prüfen Sie unbedingt, ob das jeweilige Mobiltelefon über eine Bluetooth-Schnittstelle mit remote SIM Access Profile (rSAP) verfügt und für die Telefonschnittstelle „Business“ geeignet ist. Weitere Informationen finden Sie auf [www.volkswagen-zubehoer.de](http://www.volkswagen-zubehoer.de).

5) nur in Verbindung mit Navigationsfunktion „Discover Media“ oder Navigationssystem „Discover Pro“ und abhängig vom Mobiltelefon und der entsprechenden Software des jeweiligen Herstellers

o. M. = ohne Mehrpreis

## Sonderausstattungen

	Preis in €	
<b>Radio- und Navigationssysteme</b>	<b>Navigationsfunktion „Discover Media“ für Radio „Composition Media“</b>	565,-
	- kostenlose Downloads der Navigations-Software-Updates bis maximal 5 Jahre nach Produktionsende der Gerätegeneration; Bedienungsoberfläche mit Annäherungssensorik; Car-Net „Guide & Inform“ <sup>1)</sup> , Laufzeit 1 Jahr; CD-Laufwerk, Doppel-Tuner mit Phasen-Diversity für bestmöglichen Radioempfang; Fahrzeug-Menü; geschwindigkeitsabhängige Lautstärkeanpassung; Karte in 2,5D-Darstellung (Vogelperspektive); Klangregelung 3-fach; mehrfarbiges TFT-Display mit Touchscreen-Bedienung (Bildschirmdiagonale 20,3 cm); MP3-Wiedergabefunktion mit Titel- und Albumcover-Anzeige; Navigationsdaten für Europa auf SD-Karte; SD-Kartenschacht; Telefonkontakt-Adressdaten zur Verwendung für Navigations-Zieleingabe; Telefonschnittstelle; USB-Schnittstelle auch für iPod/iPhone; Verkehrszeichenanzeige <sup>2)</sup> ; „Volkswagen Media Control“; Zielführung dynamisch über separaten RDS TMC-Tuner	
	..., in Verbindung mit „Business-Premium“-Paket	o. M.
	<b>Navigationssystem „Discover Pro“</b>	1.995,-
	- 8 Lautsprecher; kostenlose Downloads der Navigations-Software-Updates bis maximal 5 Jahre nach Produktionsende der Gerätegeneration; Bedienungsoberfläche mit Annäherungssensorik; Car-Net „Guide & Inform“ <sup>1)</sup> , Laufzeit 1 Jahr; Doppel-Tuner mit Phasen-Diversity für bestmöglichen Radioempfang; DVD-Laufwerk zur Wiedergabe von Audio-CDs (auch im MP3- und WMA-Format) und Audio-/Video-DVDs (Bild nur bei stehendem Fahrzeug); Fahrzeug-Menü; geschwindigkeitsabhängige Lautstärkeanpassung; Gestensteuerung; integrierte 32-GB-SSD-Festplatte zum Speichern des Navigationsdatenträgers sowie von Multimedia-Dateien (10 GB Speicherplatz nutzbar); Karte in topografischer 3D-Darstellung (Vogelperspektive) mit Gebäudedarstellung; Klangregelung 3-fach; mehrfarbiges TFT-Display mit Touchscreen-Bedienung (Bildschirmdiagonale 23,4 cm); MP3-Wiedergabefunktion mit Titel- und Albumcover-Anzeige; Navigationsdaten für Europa auf internem Speicher; SD-Kartenschacht; Sonderziele mit Bilddarstellung über SD-Karte abrufbar <sup>3)</sup> ; Sprachbedienung; Telefonkontakt-Adressdaten zur Verwendung für Navigations-Zieleingabe; Telefonschnittstelle; USB-Schnittstelle auch für iPod/iPhone; Verkehrszeichenanzeige <sup>2)</sup> ; „Volkswagen Media Control“ und App-Connect; Zielführung dynamisch über separaten RDS TMC-Tuner	
	..., in Verbindung mit „Business-Premium“-Paket	1.430,-
	<b>Digitaler Radioempfang DAB+</b>	245,-
	- Empfang von digital ausgestrahlten Radiosendern und Verkehrsinformationen zusätzlich zum analogen Senderangebot; Empfang ist abhängig von der lokalen Verfügbarkeit von digitalen Netzen; erweitertes Angebot an Hörfunkprogrammen; verbesserte Empfangsleistung	
	<b>Soundsystem „DYNAUDIO Excite“</b>	680,-
	- digitaler 10-Kanal-Verstärker mit 400 Watt Gesamtleistung, Subwoofer und 8 Lautsprechern	
<b>Sprachbedienung</b>	220,-	

2.0 TSI OPF 180 kW (245 PS); Kraftstoffverbrauch in l/100 km: 7,5–7,3 (innerorts)/5,6–5,5 (außerorts)/6,3–6,2 (kombiniert), CO<sub>2</sub>-Emissionen in g/km: 143–140 (kombiniert)

1) Zur Nutzung von Car-Net „Guide & Inform“ und „Security & Service“ ist ein separater Vertrag mit der Volkswagen AG online abzuschließen. Um die Dienste mit der vollen Laufzeit nutzen zu können, hat der Kunde nach Übergabe des Fahrzeugs 90 Tage Zeit, um das Fahrzeug unter [www.volkswagen.com/Car-Net](http://www.volkswagen.com/Car-Net) zu registrieren. Bei einer späteren Registrierung verkürzt sich die Dauer der unentgeltlichen Laufzeit.

Die Nutzung der mobilen Online-Dienste von Car-Net „Guide & Inform“ ist nur mit den optionalen Ausstattungen „Discover Media“ oder „Discover Pro“ möglich. Zusätzlich benötigen Sie ein mobiles, internetfähiges Endgerät (z. B. Smartphone), das die Fähigkeit besitzt, als mobiler WLAN-Hotspot zu agieren. Alternativ kann mit der Option Telefonschnittstelle „Business“ in Verbindung mit dem Navigationssystem „Discover Pro“ ein Mobiltelefon mit remote SIM Access Profile (rSAP) oder eine SIM-Karte mit Telefon- und Datenoption genutzt werden. Mit dem optionalen Car-Stick LTE kann in Verbindung mit dem Navigationssystem „Discover Media“ ebenfalls unkompliziert eine Internetverbindung für Ihr Navigationsgerät, sowie ein WLAN-Hotspot im Fahrzeug hergestellt werden. Die Car-Net-Dienste „Guide & Inform“ sind nur mit einem bestehenden oder separat abzuschließenden Mobilfunkvertrag zwischen Ihnen und Ihrem Mobilfunkprovider und nur innerhalb der Abdeckung des jeweiligen Mobilfunknetzes verfügbar. Durch den Empfang von Datenpaketen aus dem Internet können, abhängig von Ihrem jeweiligen Mobilfunktarif und insbesondere beim Betrieb im Ausland, zusätzliche Kosten (z. B. Roaming-Gebühren) entstehen. Aufgrund des im Rahmen der Nutzung der Car-Net-Dienste anfallenden Datenvolumens wird die Vereinbarung einer Daten-Flatrate mit Ihrem Mobilfunkprovider dringend empfohlen.

2) stellt die auf dem Navigationsdatenträger gespeicherten Verkehrszeichen im Display des Navigationssystems dar, die Aktualität der angezeigten Verkehrszeichen hängt vom Datenstand der verwendeten Navigationsdaten ab

3) Unter [www.volkswagen.de](http://www.volkswagen.de) > Service & Zubehör > Infotainment/Navigation können Ziele auf der SD-Karte mit Bild gespeichert werden.

o. M. = ohne Mehrpreis



## Sonderausstattungen

		Preis in €
<b>Raucherausführung</b>	- Aschenbecher und Zigarettenanzünder vorn	30,-
<b>Räder/Reifen - 18</b>	<b>„Milton Keynes“</b> - 4 Leichtmetallräder 7,5 J x 18, Oberfläche glanzgedreht, Reifen 225/40 R 18, Radsicherungen mit erweitertem Diebstahlschutz, Abdeckung für Leichtmetallräder	655,-
	<b>„Sevilla“ in Dark Graphite/Rot</b> - 4 Leichtmetallräder 7,5 J x 18 in Dark Graphite, Felgenhorn mit rotem Streifen, Reifen 225/40 R 18, Radsicherungen mit erweitertem Diebstahlschutz, Abdeckung für Leichtmetallräder	805,-
<b>Räder/Reifen - 19</b>	<b>„Brescia“, Volkswagen R</b> - 4 Leichtmetallräder 7,5 J x 19 in Schwarz, Oberfläche glanzgedreht, Reifen 225/35 R 19, Radsicherungen mit erweitertem Diebstahlschutz, Abdeckung für Leichtmetallräder; Individualeinbau	1.310,-
	<b>„Santiago“, Volkswagen R</b> - 4 Leichtmetallräder 7,5 J x 19, Oberfläche glanzgedreht, Reifen 225/35 R 19, Radsicherungen mit erweitertem Diebstahlschutz, Abdeckung für Leichtmetallräder; Individualeinbau	1.310,-
<b>Räder/Reifen - Reserveräder</b>	<b>Reserverad gewichts- und platzsparend 18 Zoll inkl. Bordwerkzeug und Wagenheber</b> (anstelle Tire Mobility Set)	105,-
<b>Räder/Reifen - Winterräder (zusätzlich)</b>	<b>„Dijon“</b> - 4 Leichtmetallräder 6 J x 17, Winterreifen 205/50 R 17 H, inkl. Bordwerkzeug und Wagenheber	1.350,-
	<b>„Salvador“</b> - 4 Leichtmetallräder 7,5 J x 18, Winterreifen 225/40 R 18 H, inkl. Bordwerkzeug und Wagenheber; Individualeinbau	1.670,-
<b>Scheiben</b>	<b>Frontscheibe drahtlos beheizbar und infrarot-reflektierend</b>	345,-
	<b>Seitenscheiben hinten und Heckscheibe abgedunkelt</b>	270,-
	<b>Seitenscheiben hinten und Heckscheibe abgedunkelt, zu 90% lichtabsorbierend</b>	340,-

2.0 TSI OPF 180 kW (245 PS): Kraftstoffverbrauch in l/100 km: 7,5–7,3 (innerorts)/5,6–5,5 (außerorts)/6,3–6,2 (kombiniert), CO<sub>2</sub>-Emissionen in g/km: 143–140 (kombiniert)  
 Unsere Fahrzeuge sind serienmäßig mit Sommerreifen ausgestattet. Seit dem 04.12.2010 sind Sie in der Bundesrepublik Deutschland gesetzlich verpflichtet,  
 Ihr Fahrzeug winterlichen Witterungsbedingungen anzupassen. Ihr Volkswagen Partner informiert Sie gern.

## Sonderausstattungen

		Preis in €
<b>Scheinwerfer</b>	<b>Active Lighting System</b>	750,-
	- Dynamische Fernlichtregulierung „Dynamic Light Assist“; Fahrlichtschaltung automatisch, mit Tagfahrlicht, „Leaving home“-Funktion und manueller „Coming home“-Funktion; Innenspiegel automatisch abblendend; LED-Scheinwerfer für Abblend- und Fernlicht mit LED-Tagfahrlicht und Kurvenfahrlicht; Leuchtweitenregulierung dynamisch, mit dynamischem Kurvenfahrlicht; Regensensor	
	<b>Nebelscheinwerfer und Abbiegelicht</b>	365,-
<b>Schließsysteme</b>	<b>Schlüsselloses<sup>1)</sup> Schließ- und Startsystem „Keyless Access“ mit Safe-Sicherung</b>	390,-
	- automatisches Schließ- und Startsystem, bei dem der Fahrzeugschlüssel zwar mitgeführt, aber nicht in die Hand genommen werden muss; führt man den Fahrzeugschlüssel mit sich und nähert sich dem Fahrzeug, wird dieses automatisch entriegelt; der Motorstart erfolgt bequem per Startknopf (nur in Verbindung mit Diebstahlwarnanlage oder Fahrerassistenzpaket „Plus“ bestellbar)	
<b>Sitze</b>	<b>Fahrersitz mit elektrischer Einstellung</b>	675,-
	- Außenspiegel elektrisch einstell-, anklapp- und beheizbar, mit Umfeldbeleuchtung und Beifahrerspiegelabsenkung, Memory-Funktion; Fahrersitz mit elektrischer Einstellung und Memory-Funktion; Beifahrersitz mit Höheneinstellung; Lendenwirbelstütze vorn, auf der Fahrerseite elektrisch einstellbar (nur in Verbindung mit Lederpaket bestellbar; nicht in Verbindung mit Außenspiegel elektrisch einstell-, anklapp- und beheizbar, mit Umfeldbeleuchtung und Beifahrerspiegelabsenkung bestellbar)	
	<b>Sitzbezüge in Stoff „Honeycomb“/Mikrovlies „ArtVelours“</b>	895,-
	- Sitzmittelbahnen der Vordersitze und der äußeren Rücksitzplätze in Stoff „Honeycomb“, Sitzwangeninnenseiten in Mikrovlies ArtVelours	
<b>Spiegel</b>	<b>Außenspiegel elektrisch einstell-, anklapp- und beheizbar, mit Umfeldbeleuchtung und Beifahrerspiegelabsenkung</b>	180,-
<b>Standheizung</b>	<b>Standheizung und -lüftung mit Funkfernbedienung und Vorwahluhr</b>	1.270,-
	- arbeitet an heißen Tagen als Standlüftung und befördert frische Außenluft in das parkende Fahrzeug; wärmt bei Kälte den Innenraum vor und sorgt für freie Scheiben (nicht in Verbindung mit Abwahl Klimaanlage „Air Care Climatronic“ bestellbar)	

2.0 TSI OPF 180 kW (245 PS); Kraftstoffverbrauch in l/100 km: 7,5–7,3 (innerorts)/5,6–5,5 (außerorts)/6,3–6,2 (kombiniert), CO<sub>2</sub>-Emissionen in g/km: 143–140 (kombiniert)

1)Die Funkfernbedienung dient als Sender und muss mitgeführt werden, damit das Fahrzeug ent- bzw. verriegelt und gestartet werden kann.

## Volkswagen Zubehör

	Artikelbezeichnung	Artikelnummer	Preis in €
<b>Exterieur</b>	<b>Volkswagen Original Dachkantenspoiler</b>	5G0.071.644.C .GRU	448,00
	- Einbauzeit Volkswagen Original Dachkantenspoiler ca. 50 ZE		
	<b>Volkswagen Original Dynamische Nabenkappen</b>	000.071.213.C	102,00
	Die Verwendbarkeit der dynamischen Nabenkappe ist radabhängig. Bitte fragen Sie dazu Ihren Volkswagen Partner.		
	<b>Volkswagen Original Spiegelkappe</b>		
	- Farbe: Chrom matt, 1 Satz = 2 Stück	5G0.072.530	179,00
	- Farbe: Schwarz Hochglanz, 1 Satz = 2 Stück	5G0.072.530.A	145,00
	- Einbauzeit Volkswagen Original Spiegelkappen ca. 50 ZE		
<b>Volkswagen Original Golf R LED-Rückleuchte 1 Satz = 2 Stück</b>	LED Rückleuchten nur für Lim. Modelle bestellbar	5G1.052.200.D	529,00
	- Einbauzeit Volkswagen Original Golf R LED-Rückleuchte 310 ZE		
<b>Infotainment</b>	<b>Volkswagen Original Soundsystem</b> , für die Reserveradmulde	000.051.419.B	421,00
	- Einbauzeit Volkswagen Original Plug & Play Soundsystem ca. 150 ZE		
	<b>Volkswagen Original Soundsystem</b> , für den Gepäckraum	000.051.419.C	390,00
	- Einbauzeit Volkswagen Original Plug & Play Soundsystem ca. 150 ZE		
	<b>Volkswagen Original USB Premium Kabel</b> , zum Anschluss eines Smartphones an das Infotainmentsystem im Fahrzeug		
	- USB-A auf Micro-USB, 30 cm Länge	000.051.446.R	25,70
	- USB-A auf Apple Lightning, 30 cm Länge	000.051.446.S	30,20
	- USB-A auf USB-C, 30 cm Länge	000.051.446.AS	25,20
	- USB-A auf Micro-USB, 70 cm Länge	000.051.446.AF	29,90
- USB-A auf Apple Lightning, 70 cm Länge	000.051.446.BN	34,90	
- USB-A auf USB-C, 70 cm Länge	000.051.446.BP	34,90	
<b>Trägersysteme</b>	<b>Volkswagen Original Grundträger</b>	5G4.071.126	244,00
	<b>Volkswagen Original Tragstäbe</b>	5G9.071.151.A	204,00
	- Lieferung inkl. leicht montierbarem Aero-Profil - Eigengewicht: 4,5 kg, Traglast: 70 kg, Lieferumfang: 1 Satz = 2 Stück		
<b>Aufbauten</b>	<b>Volkswagen Original Ski- und Snowboardhalter „Komfort“<sup>1),2)</sup></b> , für sechs Paar Ski oder vier Snowboards oder ein Wakeboard mit Ausziehfunktion	1T0.071.129	231,00
	<b>Volkswagen Original Dachbox<sup>1),2)</sup></b> , Tragfähigkeit: 75 kg, Farbe: Hochglanz-Schwarz		
	- Comfort 340, Maße: 1.900 x 750 x 390 mm (L x B x H), Volumen: 340 l, Eigengewicht: 19 kg	000.071.200.AD	485,00
	- Comfort 460, Maße: 2.300 x 750 x 390 mm (L x B x H), Volumen: 460 l, Eigengewicht: 21 kg	000.071.200.AE	587,00
	<b>Volkswagen Original Fahrradhalter<sup>1),2)</sup></b> , für ein Fahrrad	000.071.128.F	126,00
	- Max. Traglast 20 kg, Eigengewicht ca. 4,2 kg - Für Rahmendurchmesser bis 100 mm (oval) und bis 80 mm (rund) Fahrzeugabhängig können bis zu 4 Fahrradhalter nebeneinander auf dem Grundträger bzw. den Tragstäben montiert werden		

2.0 TSI OPF 180 kW (245 PS): Kraftstoffverbrauch in l/100 km: 7,5–7,3 (innerorts)/5,6–5,5 (außerorts)/6,3–6,2 (kombiniert), CO<sub>2</sub>-Emissionen in g/km: 143–140 (kombiniert)

1) Nur in Verbindung mit Grundträgern.

2) Bitte beachten Sie die maximal zulässige Dachlast.

Die angegebenen Einbauzeiten sind Richtwerte, 100 ZE (Zeiteinheiten) entsprechen einer Stunde. Die angegebenen Preise verstehen sich zzgl. Montagekosten und sind unverbindliche Preisempfehlungen inkl. Mehrwertsteuer.

## Volkswagen Zubehör

	Artikelbezeichnung	Artikelnummer	Preis in €
<b>Schutz</b>	<b>Volkswagen Original Gepäckraumschale</b>		
	- Für Golf GTI mit Golf Schriftzug	5G0.061.161	59,90
	<b>Volkswagen Original Gepäckraumeinlage</b>		
	- Für Golf GTI	5G0.061.160	45,90
	<b>Volkswagen Original Gepäckraumwanne</b>		
	- Für Golf GTI mit Golf Schriftzug und mit Trennelementen	5G0.061.162	163,00
	<b>Volkswagen Original Gepäcknetz</b>		
	- Für Golf GTI	5N0.065.111	60,80
	<b>Volkswagen Original Ladekantenschutz in Edelstahloptik</b>	5G0.061.195.B	109,00
	<b>Volkswagen Original Textilfußmatten Premium, mit Golf GTI Schriftzug</b>	5G1.061.270. .AHY	91,00
	- Für vorne und hinten, 1 Satz = 4 Stück		
	<b>Volkswagen Original Allwetterfußmatten, im GTI-Waben-Design</b>	5GV.061.550. .041	79,90
- Für vorne und hinten, 1 Satz = 4 Stück			
<b>Volkswagen Original Ventilkappen, 1 Satz = 4 Stück</b>			
- Für Gummi- und Metallventile	000.071.215	19,50	
- Für Aluminiumventile	000.071.215.A	19,50	
<b>Kindersitze</b>	<b>Volkswagen Original G0 plus</b>	5G0.019.900.A	274,00
	<b>Volkswagen Original G0 plus ISOFIX</b>	5G0.019.907.A	443,00
	<b>Volkswagen Original G1 ISOFIX DUO plus Top Tether</b>	5H0.019.909	443,00
	<b>Volkswagen Original G2-3 ISOFIT mit abnehmbarer Rückenlehne</b>	5H0.019.906	366,00
	<b>Volkswagen Original GTI Kindersitz G2-3 ISOFIT</b>	5HV.019.903	388,00
	<b>Volkswagen Original Sitzschoner, 2-teilig</b>	000.019.819.C	36,00
<b>Volkswagen Lifestyle</b>	<b>Armband-Uhr 3-Zeiger-Uhr, automatisches Uhrwerk</b>	5KA.050.800	225,00
	<b>Trinkflasche GTI Design</b>	5KA.069.601.B	25,50
	<b>Thermobecher Tornadorot, mit Lasergravur</b>	5KA.069.604	29,50
	<b>Baby Strampelanzug „MAKE SOME NOISE“, 68/74 + 80/86</b>	5KA.084.401.-A.573	30,50
	<b>Baby Strampelanzug „Living Legend. New born.“, 68/74 + 80/86</b>	5KA.084.401.-A.RDM	30,50
	<b>Sporttasche Schwarz, 3 Außentaschen</b>	5KA.087.318	62,90

2.0 TSI OPF 180 kW (245 PS): Kraftstoffverbrauch in l/100 km: 7,5–7,3 (innerorts)/5,6–5,5 (außerorts)/6,3–6,2 (kombiniert), CO<sub>2</sub>-Emissionen in g/km: 143–140 (kombiniert)

Die angegebenen Einbauzeiten sind Richtwerte, 100 ZE (Zeiteinheiten) entsprechen einer Stunde. Die angegebenen Preise verstehen sich zzgl. Montagekosten und sind unverbindliche Preisempfehlungen inkl. Mehrwertsteuer.

## Motoren

### 180 kW (245 PS) TSI mit Ottopartikelfilter

<b>Motor, Getriebe</b>	Motorbauart/Ventile pro Zylinder	4-Zylinder-Ottomotor/4
	Einspritzung/Aufladung	Direkteinspritzung/Abgasturbolader
	Hubraum, Liter/cm <sup>3</sup>	2,0/1.984
	max. Leistung, kW (PS)	180 (245)
	max. Drehmoment, Nm bei 1/min	370/1.600–4.300
	Emissionsnorm	Euro 6d-TEMP-EVAP-ISC <sup>5)</sup>
	Getriebevariante	7-Gang-Doppelkupplungsgetriebe DSG
<b>Gewichte, kg<sup>2)</sup></b>	Leergewicht, 2-türig bei Limousine <sup>1)</sup>	1.445
	zul. Gesamtgewicht	1.920
	Zuladung <sup>7)</sup>	429–560
	zul. Achslast vorn/hinten	1.070/900
	zul. Anhängelasten <sup>3)</sup> : gebremst bei 12%/8% Steigung	1.600/1.800
	ungebremst	720
	zul. Stützlast/zul. Dachlast	80/75
<b>Fahrleistungen<sup>8)</sup></b>	Höchstgeschwindigkeit, km/h	250
	Beschleunigung von 0–100 km/h, s	6,3
<b>Kraftstoffverbrauch, l/100 km<sup>4), 9)</sup></b>	Kraftstoff nach 99/100/EG	Benzin <sup>6)</sup>
	mit Doppelkupplungsgetriebe DSG: innerorts/außerorts/kombiniert	7,5–7,3/5,6–5,5/6,3–6,2
<b>CO<sub>2</sub>-Emission kombiniert, g/km<sup>4), 9)</sup></b>	mit Doppelkupplungsgetriebe DSG	143–140
<b>Tankvolumen, l</b>	Benzin	50
<b>Ausstattungsversionen</b>	erhältlich als	GTI „Performance“

Hinweise zu den Bemerkungen 1) - 8) finden Sie auf Seite 18 sowie 9) auf der Rückseite.

## Hinweise

- <sup>1)</sup> Fahrzeugleergewicht mit Fahrer 68 kg, 7 kg Gepäck und Kraftstoffbehälter zu 90 % gefüllt, ermittelt nach der RL 92/21/EWG in der gegenwärtig geltenden Fassung.
- <sup>2)</sup> Je nach Sonderausstattung ergeben sich individuelle Gewichte des Fahrzeugs und somit abweichende Verbräuche und CO<sub>2</sub>-Emissionen.
- <sup>3)</sup> Mit zunehmender Höhe verringert sich zwangsläufig die Motorleistung. Ab 1.000 m über Meereshöhe und je weitere 1.000 m sind daher jeweils 10 % vom Gespanngewicht (zul. Anhängelast + zul. Gesamtgewicht des Zugfahrzeuges) abzuziehen.
- <sup>4)</sup> Die angegebenen Werte wurden nach den gesetzlich vorgeschriebenen Messverfahren ermittelt. Die Angaben beziehen sich nicht auf ein einzelnes, individuelles Fahrzeug und sind nicht Bestandteil des Angebotes, sondern dienen allein Vergleichszwecken zwischen den verschiedenen Fahrzeugtypen. Der Kraftstoffverbrauch und die CO<sub>2</sub>-Emissionen eines Fahrzeugs hängen nicht nur von der effizienten Ausnutzung des Kraftstoffs durch das Fahrzeug ab, sondern werden auch vom Fahrverhalten und anderen nichttechnischen Faktoren (z. B. Umgebungsbedingungen) beeinflusst. Zusatzausstattungen und Zubehör (Anbauteile, Reifen usw.) können relevante Fahrzeugparameter, wie z. B. Gewicht, Rollwiderstand und Aerodynamik verändern und neben Witterungs- und Verkehrsbedingungen die Verbrauchs- und Fahrleistungswerte beeinflussen. Hinweis nach Richtlinie 1999/94/EG in der jeweils gegenwärtig geltenden Fassung: Weitere Informationen zum offiziellen Kraftstoffverbrauch und den offiziellen spezifischen CO<sub>2</sub>-Emissionen neuer Personenkraftwagen können dem „Leitfaden über den

Kraftstoffverbrauch, die CO<sub>2</sub>-Emissionen und den Stromverbrauch neuer Personenkraftwagen“ entnommen werden, der an allen Verkaufsstellen und bei der DAT Deutsche Automobil Treuhand GmbH, Hellmuth-Hirth-Straße 1, D-73760 Ostfildern oder unter [www.dat.de](http://www.dat.de) unentgeltlich erhältlich ist.

- <sup>5)</sup> Fahrzeuge der Emissionsnorm Euro 6d-TEMP-EVAP-ISC und Euro 6d-ISC erhalten die grüne Feinstaubplakette.
- <sup>6)</sup> Die Angaben zu Leistung und Verbrauch beziehen sich auf den Betrieb mit Superbenzin schwefelfrei ROZ 95 nach DIN EN 228. Kraftstoffqualität bleifrei mit ROZ 95 mit einem maximalen Ethanolanteil von 10 % (E10) ist grundsätzlich verwendbar. Detaillierte Informationen zur Verträglichkeit von E10-Kraftstoffen finden Sie unter [www.volkswagen.de](http://www.volkswagen.de) oder unter [www.dat.de/e10liste/e10vertraeglichkeit](http://www.dat.de/e10liste/e10vertraeglichkeit).
- <sup>7)</sup> Die Zuladung beinhaltet 68 kg für Fahrer und 7 kg für Gepäck.
- <sup>8)</sup> Die Werte gelten nur für Fahrzeuge mit einem eingefahrenen Motor und optimalen Fahrbahn- und Witterungsbedingungen.

### Zusätzliche Hinweise

Mit dem flexiblen Service setzt Volkswagen eine Technologie ein, mit der Sie nur dann einen Service vornehmen lassen müssen, wenn Ihr Fahrzeug ihn benötigt.

Das Besondere daran ist, dass zur Ermittlung des Zeitpunkts des Services die individuellen Einsatzbedingungen (persönlicher Fahrstil und Betriebsbedingungen) berücksichtigt werden sowie die Verwendung von LongLife-Motoröl.

Die Service-Intervall-Anzeige im Display des Kombi-Instruments dient als Erinnerung für die Fälligkeit des nächsten Service-Ereignisses:

- Inspektion mit Ölwechsel:  
nach Service-Intervall-Anzeige (max. 30.000 km/2 Jahre)
- Inspektion mit erweitertem Umfang:  
nach Service-Intervall-Anzeige (max. 60.000 km/3 Jahre)

### Rücknahme und Verwertung von Altfahrzeugen

Volkswagen stellt sich den Herausforderungen der modernen Gesellschaft und berücksichtigt sie in allen neuen Produkten der Marke Volkswagen. Dies gilt natürlich auch für den Umwelt- und Ressourcenschutz. Daher sind alle Volkswagen umweltfreundlich verwertbar und können grundsätzlich kostenlos\* zurückgegeben werden. Nähere Informationen zu Rücknahme und Verwertung von Altfahrzeugen erhalten Sie bei Ihrem Volkswagen Partner, im Internet unter [www.volkswagen.de](http://www.volkswagen.de) und über die kostenlose Hotline 0800-VOLKSWAGEN (0800 86 55 79 24 36).

2.0 TSI OPF 180 kW (245 PS); Kraftstoffverbrauch in l/100 km: 7,5–7,3 (innerorts)/5,6–5,5 (außerorts)/6,3–6,2 (kombiniert), CO<sub>2</sub>-Emissionen in g/km: 143–140 (kombiniert)  
\* bei Erfüllung der nationalen gesetzlichen Voraussetzungen

## Reifenlabel

Sommerreifen	Größe	Kraftstoffeffizienzklasse/ Rollwiderstand	Nasshaftungsklasse	Externes Rollgeräusch/ Geräuschemission
	225/45 R 17	B	A	69 dB 
	225/40 R 18	C - B	B - A	70 - 69 dB  - 
	225/35 R 19	C	A	71 dB 

Winterreifen	Größe	Kraftstoffeffizienzklasse/ Rollwiderstand	Nasshaftungsklasse	Externes Rollgeräusch/ Geräuschemission
	205/50 R 17	E	B	68 dB 
	225/40 R 18	F - E	E	71 - 69 dB  - 



Kraftstoffeffizienzklasse/Rollwiderstand – der richtige Reifen hilft Ihnen, Kraftstoff zu sparen.



Nasshaftung – ein kürzerer Bremsweg erhöht Ihre Sicherheit.



Externes Rollgeräusch/Geräuschemission – ein leiserer Reifen erhöht Ihren Fahrkomfort und entlastet die Umwelt durch geringere Geräusentwicklung.

### Doppelkupplungsgetriebe DSG

Das Doppelkupplungsgetriebe DSG ist für Drehmomente von bis zu 370 Nm ausgelegt. Es ist ein automatisiertes Getriebe mit Doppelkupplungstechnik.

Das DSG besteht aus zwei voneinander unabhängigen Teilgetrieben. Über die Doppelkupplung, zwei in einem Ölbad laufende Lamellenkupplungen, die in einem gemeinsamen Gehäuse zusammengefasst sind, werden die beiden Getriebe über zwei Antriebswellen je nach Gangstufe abwechselnd mit dem Motor kraftschlüssig verbunden. Die hydraulischen Aktuatoren der Doppelkupplung erlauben dabei einen automatischen Schaltvorgang ohne Zugkraftunterbrechung. Gesteuert wird das Getriebe über ein sogenanntes Mechatronikmodul, in dem das elektronische Getriebesteuergerät, verschiedene Sensoren und die hydraulische Steuereinheit als eine kompakte Einheit zusammengefasst sind.

Das Doppelkupplungsgetriebe DSG verfügt über zwei Fahrprogramme: den Normal- und den Sportmodus. Im Sportbetrieb fährt das DSG die Gänge weiter aus und schaltet bei Bedarf früher zurück. Die Gänge können jedoch auch manuell über die Tiptronic sequenziell geschaltet werden. Besonders sportlich ist dies über den Tiptronic-Schalter am Multifunktionslenkrad möglich. Das Kuppeln erfolgt jedoch immer vollautomatisch.

### Kraftübertragung

- Frontantrieb
- 7-Gang-Doppelkupplungsgetriebe DSG

### Fahrwerk

- Elektronisches Stabilisierungsprogramm inkl. Antiblockiersystem mit Bremsassistent, Antriebsschlupfregelung, Vorderachs-Differenzialsperre und Motorschleppmomentregelung
- Federung vorn durch Schraubenfedern mit Gasdruckstoßdämpfern; alle Elemente in Federbeinen integriert
- Federung hinten mit Gasdruckstoßdämpfern und separaten Federn
- Radführung: vorn durch Federbeine und (untere) Dreiecksquerlenker (spurstabilisierender Lenkrollradius)
- Radführung: hinten durch Vierlenkerachse mit Einzelradaufhängung
- Sportfahrwerk
- Stabilisatoren vorn und hinten

### Lenkung

- Elektromechanische Servolenkung
- Lenkrad höhen- und längseinstellbar
- Zusammenschiebbare Sicherheitslenksäule

### Bremsanlage

- Elektronisch geregeltes Antiblockiersystem mit Elektronischer Bremskraftverteilung
- Zweikreis-Bremssystem mit innenbelüfteten Scheibenbremsen vorn und Scheibenbremsen hinten
- Bremskraftverstärker mit Dual-Rate-Funktion (mechanischer Bremsassistent)

### Aufbau

- Airbagsystem für Fahrer und Beifahrer
- Knieairbag für Fahrer
- Kopfairbagsystem
- Seitenairbag für Fahrer und Beifahrer
- Selbsttragende Karosserie mit formstabilem Sicherheitsfahrgehaube
- Versteifungsprofile in den Türen und Seitenstrukturen zur Erhöhung der seitlichen Kollisionssicherheit
- Verformungszonen vorn und hinten

### Korrosionsschutz

- Karosserie-Verzinkung
- Langzeit-Hohlraumkonservierung durch Heißwachs
- Radhausschalen vorn und hinten
- Dauerschutzkonservierung für Unterboden und Radhäuser



# Abmessungen

## Golf GTI „Performance“

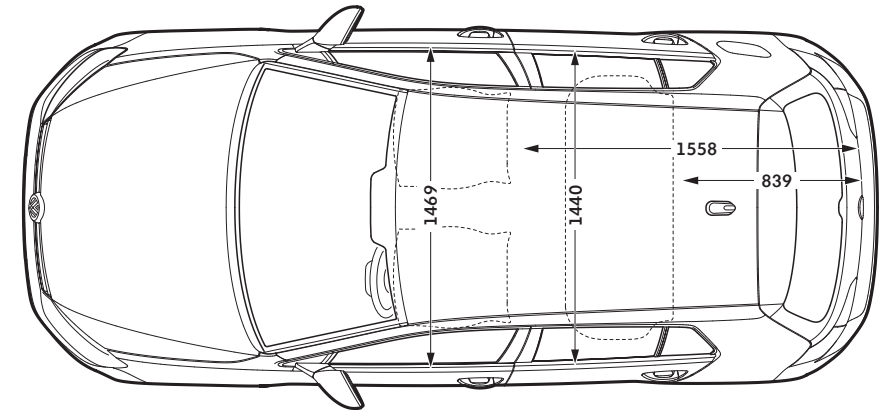
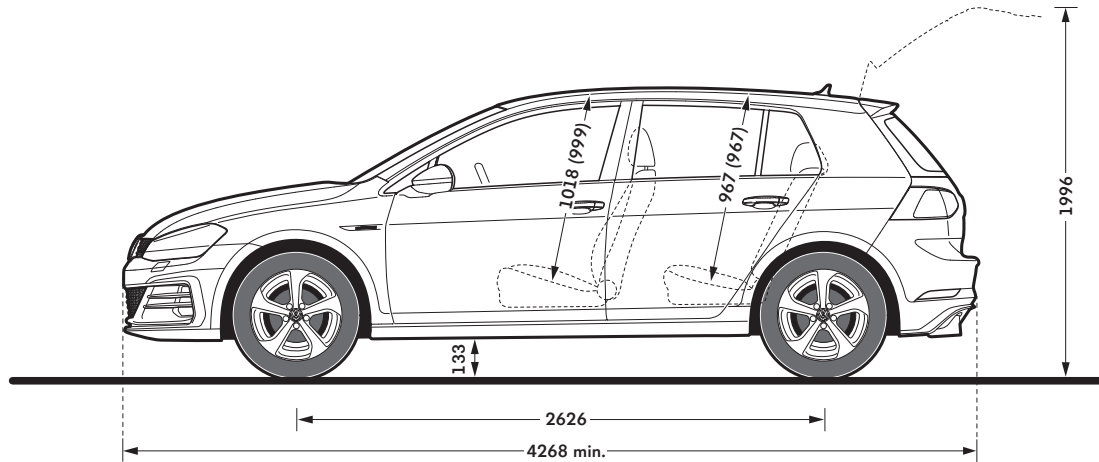

### Gepäckraumvolumen, l

380 - 1.270

### Wendekreis, mm

ca. 10.900

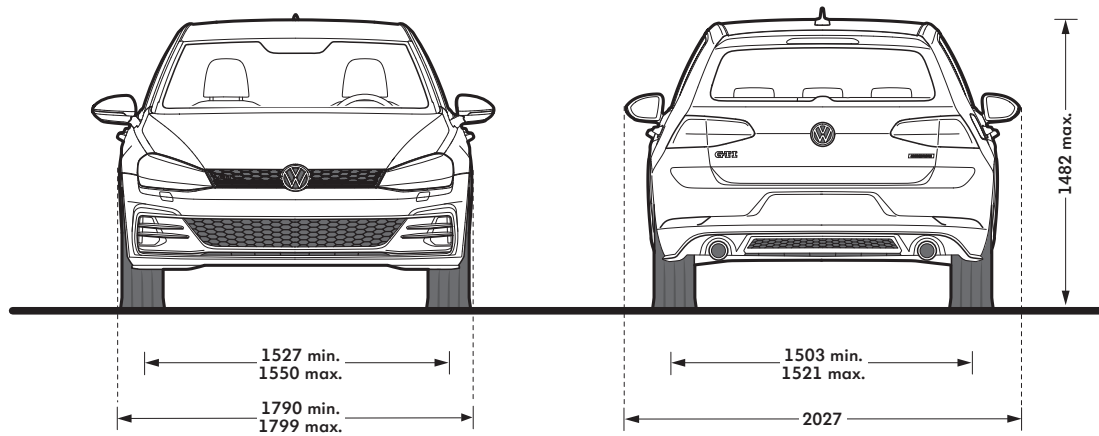

2.0 TSI OPF 180 kW (245 PS); Kraftstoffverbrauch in l/100 km: 7,5–7,3 (innerorts)/5,6–5,5 (außerorts)/6,3–6,2 (kombiniert), CO<sub>2</sub>-Emissionen in g/km: 143–140 (kombiniert)  
Klammerwerte gelten bei Schiebe-/Ausstell-Glaskdach.

# Rechenbeispiel

**Ihr Grundmodell**

\_\_\_\_\_ €

**Gewünschte Sonderausstattungen**

\_\_\_\_\_ €

\_\_\_\_\_ €

\_\_\_\_\_ €

\_\_\_\_\_ €

\_\_\_\_\_ €

**Ihr Kaufpreis**

\_\_\_\_\_ €

**Finanzierung**

Anzahlung/Gebrauchtwagen \_\_\_\_\_ €

Ihr Kreditwunsch \_\_\_\_\_ €

effektiver Jahreszins \_\_\_\_\_ %

\_\_\_\_\_ Monatsraten zu jeweils \_\_\_\_\_ €

Schlussrate \_\_\_\_\_ €

\_\_\_\_\_ Monate Vertragsdauer

\_\_\_\_\_ jährliche Fahrleistung/km

**Leasing**

Sonderzahlung \_\_\_\_\_ €

monatliche Leasingrate \_\_\_\_\_ €

\_\_\_\_\_ Monate Vertragsdauer

\_\_\_\_\_ jährliche Fahrleistung/km

**Ihr Grundmodell**

\_\_\_\_\_ €

**Gewünschte Sonderausstattungen**

\_\_\_\_\_ €

\_\_\_\_\_ €

\_\_\_\_\_ €

\_\_\_\_\_ €

\_\_\_\_\_ €

**Ihr Kaufpreis**

\_\_\_\_\_ €

**Finanzierung**

Anzahlung/Gebrauchtwagen \_\_\_\_\_ €

Ihr Kreditwunsch \_\_\_\_\_ €

effektiver Jahreszins \_\_\_\_\_ %

\_\_\_\_\_ Monatsraten zu jeweils \_\_\_\_\_ €

Schlussrate \_\_\_\_\_ €

\_\_\_\_\_ Monate Vertragsdauer

\_\_\_\_\_ jährliche Fahrleistung/km

**Leasing**

Sonderzahlung \_\_\_\_\_ €

monatliche Leasingrate \_\_\_\_\_ €

\_\_\_\_\_ Monate Vertragsdauer

\_\_\_\_\_ jährliche Fahrleistung/km

2.0 TSI OPF 180 kW (245 PS): Kraftstoffverbrauch in l/100 km: 7,5–7,3 (innerorts)/5,6–5,5 (außerorts)/6,3–6,2 (kombiniert), CO<sub>2</sub>-Emissionen in g/km: 143–140 (kombiniert)

# Der Golf GTI „Performance“

Änderungen und Irrtümer vorbehalten · Ausgabe: 03. Oktober 2019

[www.volkswagen.de](http://www.volkswagen.de)

- 9) Die angegebenen Verbrauchs- und Emissionswerte wurden nach den gesetzlich vorgeschriebenen Messverfahren ermittelt. Seit dem 1. September 2017 werden bestimmte Neuwagen bereits nach dem weltweit harmonisierten Prüfverfahren für Personenwagen und leichte Nutzfahrzeuge (Worldwide Harmonized Light Vehicles Test Procedure, WLTP), einem realistischeren Prüfverfahren zur Messung des Kraftstoffverbrauchs und der CO<sub>2</sub>-Emissionen, typgenehmigt. Ab dem 1. September 2018 wird der WLTP schrittweise den neuen europäischen Fahrzyklus (NEFZ) ersetzen. Wegen der realistischeren Prüfbedingungen sind die nach dem WLTP gemessenen Kraftstoffverbrauchs- und CO<sub>2</sub>-Emissionswerte in vielen Fällen höher als die nach dem NEFZ gemessenen. Dadurch können sich ab 1. September 2018 bei der Fahrzeugbesteuerung entsprechende Änderungen ergeben. Weitere Informationen zu den Unterschieden zwischen WLTP und NEFZ finden Sie unter [www.volkswagen.de/wltp](http://www.volkswagen.de/wltp).
- Aktuell sind noch die NEFZ-Werte verpflichtend zu kommunizieren. Soweit es sich um Neuwagen handelt, die nach WLTP typgenehmigt sind, werden die NEFZ-Werte von den WLTP-Werten abgeleitet. Die zusätzliche Angabe der WLTP-Werte kann bis zu deren verpflichtender Verwendung freiwillig erfolgen. Soweit die NEFZ-Werte als Spannen angegeben werden, beziehen sie sich nicht auf ein einzelnes, individuelles Fahrzeug und sind nicht Bestandteil des Angebotes. Sie dienen allein Vergleichszwecken zwischen den verschiedenen Fahrzeugtypen. Zusatzausstattungen und Zubehör (Anbauteile, Reifenformat usw.) können relevante Fahrzeugparameter, wie z. B. Gewicht, Rollwiderstand und Aerodynamik verändern und neben Witterungs- und Verkehrsbedingungen sowie dem individuellen Fahrverhalten den Kraftstoffverbrauch, den Stromverbrauch, die CO<sub>2</sub>-Emissionen und die Fahrleistungswerte eines Fahrzeugs beeinflussen.
- Weitere Informationen zum offiziellen Kraftstoffverbrauch und den offiziellen, spezifischen CO<sub>2</sub>-Emissionen neuer Personenkraftwagen können dem „Leitfaden über den Kraftstoffverbrauch, die CO<sub>2</sub>-Emissionen und den Stromverbrauch neuer Personenkraftwagen“ entnommen werden, der an allen Verkaufsstellen und bei der DAT Deutsche Automobil Treuhand GmbH, Hellmuth-Hirth-Str. 1, 73760 Ostfildern-Scharnhausen ([www.dat.de/co2](http://www.dat.de/co2)) unentgeltlich erhältlich ist.