

Technik und Preise  
Gültig für das Modelljahr 2021



# Der Passat Alltrack



## Modelle

Modell mit Dieselmotor		Getriebe	Türen	Leistung kW (PS)	Kraftstoffverbrauch <sup>1)</sup>	CO <sub>2</sub> -Emission <sup>2)</sup>	Effizienzklasse <sup>3)</sup>	Preis in €
Passat Alltrack	2.0 TDI SCR 4MOTION	7-Gang-Doppelkupplungsgetriebe DSG	4	147 (200)	6,3-6,1/4,5-4,3/5,2-5,0	137-131	A	48.627,38

## Ausstattungsübersicht

### Ausstattung des Passat Alltrack, zusätzlich bzw. abweichend zur Ausstattung des Passat Variant

<b>Exterieur und Räder</b>	- 4 Leichtmetallräder „Ancona“ 8 J x 17, AirStop®-Reifen 225/55 R 17, Radsicherungen mit erweitertem Diebstahlschutz
	- Chromleisten an den Seitenfenstern
	- Dachreling silbern eloxiert
	- Seitliche Leisten unten in Wagenfarbe
	- Triebwerkunterschutz
<b>Interieur</b>	- Ausströmer vorn, Spiegeleinstell-, Lichtdreh- und Fensterheberschalter beleuchtet, mit Chromeinfassung
	- Dekoreinlagen „Piano Black“ für die Mittelkonsole
	- Dekoreinlagen „Tracks“ für die Instrumententafel und die Türverkleidungen
	- Einstiegsleisten vorn und hinten in Edelstahl
	- Komfortsitze vorn
	- Lendenwirbelstützen vorn, auf der Fahrerseite elektrisch einstellbar
	- Multifunktions-Sportlenkrad in Leder, mit Schaltwippen
	- Schalthebelknauf in Leder
	- Sitzmittelbahnen der Vordersitze und der äußeren Rücksitzplätze in Stoff „7 Summits“
	- Textilfußmatten vorn und hinten
- Vordersitze höheneinstellbar, ergoComfort-Sitz auf der Fahrerseite, mit elektrischer Lehneinstellung	

Die in den Technik und Preisen genannten Preise basieren auf dem Mehrwertsteuersatz von 16 %. Diese Preise gelten bei Auslieferungen vor dem 01.01.2021.

Auslieferungen ab dem 01.01.2021 werden mit dem ursprünglichen Mehrwertsteuersatz von 19 % berechnet.

2.0 TDI SCR 4MOTION 147 kW/200 PS: Kraftstoffverbrauch in l/100 km: 6,3-6,1 (innerorts)/4,5-4,3 (außerorts)/5,2-5,0 (kombiniert), CO<sub>2</sub>-Emissionen in g/km: 137-131 (kombiniert), Effizienzklasse A

1) Kraftstoffverbrauch in l/100 km: innerorts/außerorts/kombiniert

2) CO<sub>2</sub>-Emission in g/km: kombiniert

3) Effizienzklassen bewerten Fahrzeuge anhand der CO<sub>2</sub>-Emissionen unter Berücksichtigung des Fahrzeugleergewichts. Fahrzeuge, die dem Durchschnitt entsprechen, werden mit D eingestuft.

Fahrzeuge, die besser sind als der heutige Durchschnitt, werden mit A+, A, B oder C eingestuft. Fahrzeuge, die schlechter als der Durchschnitt sind, werden mit E, F oder G beschrieben.

Die angegebenen Preise inkl. 16 % MwSt. sind unverbindliche Preisempfehlungen der Volkswagen AG ab Werk ohne Überführungskosten.

Der aufgeführte Motor entspricht der Emissionsnorm Euro 6d-ISC-FCM und erhält die grüne Feinstaubplakette.

Der aufgeführte Dieselmotor ist mit einem mehrstufigen Abgasnachbehandlungssystem (Dieselpartikelfilter und SCR-Katalysator) ausgestattet.

4MOTION®, DSG® und TDI® sind eingetragene Marken der Volkswagen AG und anderer Unternehmen der Volkswagen Gruppe in Deutschland sowie in weiteren Ländern. Die Tatsache, dass ein Zeichen in diesem Dokument

nicht mit ® versehen ist, kann nicht so ausgelegt werden, dass dieses Zeichen keine eingetragene Marke ist und/oder dass dieses Zeichen ohne vorherige schriftliche Zustimmung der Volkswagen AG verwendet werden könnte.

iPad, iPhone und iPod sind eingetragene Marken von Apple Computer International.

Unsere Fahrzeuge sind serienmäßig mit Sommerreifen ausgestattet. Seit dem 04.12.2010 sind Sie in der Bundesrepublik Deutschland gesetzlich verpflichtet, Ihr Fahrzeug winterlichen Witterungsbedingungen anzupassen. Ihr Volkswagen Partner informiert Sie gern.

Alle Angaben entsprechen den zum Zeitpunkt der Drucklegung vorhandenen Kenntnissen und basieren auf den Merkmalen des deutschen Marktes.

Technische und preisliche Änderungen vorbehalten.

## Ausstattungsübersicht

### Ausstattung des Passat Alltrack, zusätzlich bzw. abweichend zur Ausstattung des Passat Variant

<b>Sicherheit</b>	- Einparkhilfe - Warnsignale bei Hindernissen im Front- und Heckbereich
	- Einstiegs-/Warnleuchten in LED-Technik in den Türen vorn
	- Innenspiegel automatisch abblendend
	- LED-Nebelscheinwerfer und Abbiegelicht
	- Sicherheitsoptimierte Kopfstützen vorn, längs- und höheneinstellbar
	- 12-V-Steckdose an der Mittelkonsole hinten und im Gepäckraum
	- Außenspiegel mit Umfeldbeleuchtung und Beifahrerspiegelabsenkung, anklapp- und beheizbar, auf der Fahrerseite abblendend
	- Berganfahr- und Bergabfahrassistent
	- Entfall Tire Mobility Set
	- Fahrlichtschaltung automatisch, mit Tagfahrlicht, „Leaving home“-Funktion und manueller „Coming home“-Funktion
	- Innenleuchten mit Abschaltverzögerung und Dimmfunktion, je 2 LED-Leseleuchten vorn und hinten
	- LED-Leuchte im Fußraum vorn
	- Make-up-Spiegel in den Sonnenblenden, beleuchtet, Sonnenblenden ausziehbar
	- Multifunktionsanzeige „Premium“ mit mehrfarbigem Display
	- Regensensor

## Sonderausstattungen

		Preis in €
<b>„Sonderpakete“</b>	<b>„Business Premium“-Paket inkl. Navigation</b> - 2 USB-C-Schnittstelle vorn, 1 USB-C-Ladebuchse an der Mittelkonsole hinten; 230-V-Steckdose an der Mittelkonsole hinten App-Connect Wireless für Apple CarPlay und Android Auto; Fahrassistent „Travel Assist“ und Spurhalteassistent „Lane Assist“; Klimaanlage „Air Care Climatronic“ mit Aktiv-Kombifilter, 3-Zonen-Temperaturregelung und Bedienungselementen hinten; Lendenwirbel-stützen vorn auf der Fahrerseite elektrisch einstellbar, Massagefunktion auf der Fahrerseite; Navigationssystem „Discover Media“ inkl. „Streaming & Internet“; Rückfahrkamera „Rear View“; Scheibenwaschdüsen vorn automatisch beheizt; Telefonschnittstelle „Comfort“ mit induktiver Ladefunktion; Vordersitze beheizbar; Vorbereitet für We Connect und We Connect Plus <sup>1)</sup>	1.627,90
<b>Airbags</b>	<b>Knieairbag auf der Fahrerseite, Seitenairbags und Gurtstraffer hinten</b> - Airbag für Fahrer und Beifahrer, mit Beifahrerairbag-Deaktivierung, inkl. Knie-Airbag auf der Fahrerseite; Dreipunkt-Automatiksicherheitsgurte mit Gurtstraffer für die äußeren Rücksitzplätze; Seitenairbags für die äußeren Rücksitze, inkl. Seitenairbags vorn sowie Kopfairbagsystem	497,14
<b>Anhängevorrichtung</b>	<b>Anhängevorrichtung anklappbar, mit elektrischer Entriegelung</b>	901,68
<b>Anzeigen und Displays</b>	<b>Digital Cockpit</b> , mehrfarbig, verschiedene Info-Profile wählbar (Nur in Verbindung mit Navigationssystem „Discover Media“ inkl. „Streaming & Internet“ bestellbar; das Digital Cockpit ist bereits im Navigationssystem „Discover Pro“ inkl. „Streaming & Internet“ enthalten)	497,14
	<b>Head-up-Display</b> - stellt für den Fahrer fahrrelevante Informationen im direkten Blickfeld dar: Geschwindigkeits-, Navigations- und Fahrerassistenz-Informationen sowie Warnmeldungen (nur in Verbindung mit Klima-und-Energie-Paket „Fond“, Klima-und-Energie-Paket „Fond Plus“ oder „Business Premium“-Paket inkl. Navigation und nur in Verbindung mit Fahrerassistenzpaket „Plus“ inkl. IQ.LIGHT - LED-Matrix-Scheinwerfer oder IQ.LIGHT - LED-Matrix-Scheinwerfer bestellbar; nur in Verbindung mit Navigationssystem „Discover Media“ inkl. „Streaming & Internet“ oder Navigationssystem „Discover Pro“ inkl. „Streaming & Internet“ bestellbar)	550,76

2.0 TDI SCR 4MOTION 147 kW/200 PS: Kraftstoffverbrauch in l/100 km: 6,3–6,1 (innerorts)/4,5–4,3 (außerorts)/5,2–5,0 (kombiniert), CO<sub>2</sub>-Emissionen in g/km: 137–131 (kombiniert), Effizienzklasse A

1) Zur Nutzung der We Connect Leistungen benötigen Sie ein Volkswagen ID Benutzerkonto und müssen sich mit Benutzername und Passwort bei We Connect anmelden. Des Weiteren ist ein separater We Connect- bzw. We Connect Plus Vertrag mit der Volkswagen AG online abzuschließen.

Für We Connect Plus haben Sie nach Übergabe des Fahrzeugs 90 Tage Zeit, um das Fahrzeug unter [www.portal.volkswagen-we.com](http://www.portal.volkswagen-we.com) zu registrieren und die Dienste für die volle Dauer der vereinbarten unentgeltlichen Laufzeit zu nutzen. Die Nutzung der mobilen Online-Dienste von We Connect wird über eine integrierte Internetverbindung ermöglicht. Die damit verbundenen, innerhalb Europas anfallenden Datenkosten werden im Rahmen der Netzabdeckung mit Ausnahme der „Streaming & Internet“ Dienste von der Volkswagen AG getragen. Für die Nutzung der „Streaming & Internet“ Dienste, sowie des WLAN-Hotspots können kostenpflichtige Datenpakete über den externen Mobilfunkpartner „Cubic Telecom“ bezogen und im Bereich der Netzabdeckung innerhalb zahlreicher europäischer Länder genutzt werden. Informationen zu Preisen und unterstützten Ländern finden Sie unter <https://vw.cubictelcom.com>. Alternativ ist die Nutzung von Webradio, Hybrid-Radio und Medien-Streaming über ein mobiles Endgerät (z. B. Smartphone) mit der Fähigkeit, als mobiler WLAN-Hotspot zu agieren, möglich. In diesem Fall sind die entsprechenden Dienste nur mit einem bestehenden oder separat abzuschließenden Mobilfunkvertrag zwischen Ihnen und Ihrem Mobilfunkprovider und nur innerhalb der Abdeckung des jeweiligen Mobilfunknetzes verfügbar. Durch den Empfang von Datenpaketen aus dem Internet können, abhängig von Ihrem jeweiligen Mobilfunktarif und insbesondere beim Betrieb im Ausland, zusätzliche Kosten (z. B. Roaming-Gebühren) entstehen. Zur Nutzung der kostenfreien We Connect App wird ein Smartphone mit geeignetem iOS oder Android Betriebssystem und eine SIM-Karte mit Datenoption mit einem bestehenden oder separat abzuschließenden Mobilfunkvertrag zwischen Ihnen und Ihrem Mobilfunkprovider benötigt.

Die Verfügbarkeit der in den Paketen beschriebenen einzelnen Dienste von We Connect und We Connect Plus kann länderabhängig unterschiedlich ausfallen. Die Dienste stehen für die jeweils vereinbarte Vertragslaufzeit zur Verfügung und können während der Vertragslaufzeit inhaltlichen Änderungen unterliegen, bzw. eingestellt werden. Nähere Informationen erhalten Sie unter [www.connect.volkswagen-we.com](http://www.connect.volkswagen-we.com) und bei Ihrem Volkswagen Partner. Informationen zu Mobilfunk-Tarifbedingungen erhalten Sie bei Ihrem Mobilfunkanbieter.

## Sonderausstattungen

		Preis in €
<b>Ausstattungs- und Designpakete</b>	<b>Ambientebeleuchtung</b>	224,20
	- Ambientebeleuchtung, einfarbig; Einstiegs-/Warnleuchten in allen Türen in LED-Technik	
	<b>Ambientebeleuchtung „Plus“</b>	487,40
	Umfang wie Ambientebeleuchtung, jedoch zusätzlich mit	
	- Ambientebeleuchtung, mehrfarbig; Innenleuchten mit Abschaltverzögerung und Dimmfunktion, je 2 LED-Leseleuchten vorn und hinten	
<b>Dachhimmel</b>	<b>Dachhimmel in Titanschwarz</b>	258,32
	- mit Individualeinbau	
<b>Dachsysteme</b>	<b>Dachreling silbern eloxiert mit 2 Tragestäben silbern eloxiert mit Diebstahlschutz und in Stautasche beigelegt</b>	209,58
	<b>Panorama-Ausstell-/Schiebedach mit Panoramadach hinten</b>	1.296,47
<b>Dekoreinlagen</b>	<b>Dekoreinlagen in Aluminium gebürstet für die Instrumententafel und die Türverkleidungen</b>	506,89
	<b>Dekoreinlagen in Edelmholz „Silver Birch“ für die Instrumententafel und die Türverkleidungen</b>	604,37
<b>Diebstahlwarnanlage</b>	<b>Diebstahlwarnanlage mit Innenraumüberwachung, bordspannungsunabhängiges Back-up-Horn und Abschleppschutz</b>	404,54
	(nur in Verbindung mit „Easy Open“-Paket inkl. Safe-Sicherung, Schlüssellooses Schließ- und Startsystem „Keyless Access“ mit Safe-Sicherung oder Schlüssellooses Startsystem „Keyless Start“ mit Safe-Sicherung bestellbar)	
<b>Fahrerassistenzsysteme</b>	<b>Anhängerrangierassistent „Trailer Assist“ inkl. Parklenkassistent „Park Assist“ und Einparkhilfe</b>	618,99
	- bietet dem Fahrer Unterstützung bei Rangiervorgängen mit Anhänger; Rangierrichtung wird über Spiegeleinstellschalter vorgegeben, Fahrzeug lenkt automatisch	
	(nur in Verbindung mit Anhängervorrichtung und Rückfahrkamera „Rear View“ oder Umgebungsansicht „Area View“ inkl. Rückfahrkamera „Rear View“ und nur in Verbindung mit Navigationssystem „Discover Media“ inkl. „Streaming & Internet“ und App-Connect Wireless oder Navigationssystem „Discover Pro“ inkl. „Streaming & Internet“ bestellbar)	
	..., in Verbindung mit Fahrerassistenzpaket „Plus“ inkl. IQ.LIGHT - LED-Matrix-Scheinwerfer	365,55
..., in Verbindung mit Fahrerassistenzpaket inkl. „Emergency Assist“	365,55	

## Sonderausstattungen

	Preis in €	
<b>Fahrerassistenzsysteme</b> (Fortsetzung)	<b>Elektronische Differenzialsperre XDS</b>	209,58
	<b>Fahrerassistenzpaket inkl. „Emergency Assist“<sup>1)</sup></b>	926,05
	- Automatische Distanzregelung ACC „stop & go“-Funktion, mit Geschwindigkeitsbegrenzer; Fahrassistent „Travel Assist“ <sup>2)</sup> , Spurhalteassistent „Lane Assist“ <sup>3)</sup> und „Emergency Assist“ <sup>1)</sup> ; Notbremsassistent „Front Assist“ (für automatische Distanzregelung ACC bis 210 km/h); Parklenkassistent „Park Assist“ inkl. Einparkhilfe; Spurwechsellassistent „Side Assist“ <sup>4)</sup> und Ausparkassistent <sup>5)</sup>	
	(nur in Verbindung mit Proaktivem Insassenschutzsystem und Spurwechsellassistent „Side Assist“ bestellbar)	
	<b>Fahrerassistenzpaket „Plus“ inkl. IQ.LIGHT - LED-Matrix-Scheinwerfer</b>	2.680,67
	- Dynamische Fernlichtregulierung „Dynamic Light Assist“ für LED-Matrix-Scheinwerfer; Fahrassistent „Travel Assist“ <sup>2)</sup> , Spurhalteassistent „Lane Assist“ <sup>3)</sup> und „Emergency Assist“ <sup>1)</sup> ; IQ.LIGHT - LED-Matrix-Scheinwerfer mit LED-Tagfahrlicht, Kurvenfahrlicht und dynamischer Blinkleuchte; LED-Rückleuchten dunkelrot, mit dynamischer Blinkleuchte; Leuchtweitenregulierung dynamisch, mit dynamischem Kurvenfahrlicht; mit Individualeinbau; Nebelschlusslicht beidseitig, Rückfahrlicht beidseitig; Parklenkassistent „Park Assist“ inkl. Einparkhilfe; Spurwechsellassistent „Side Assist“ <sup>4)</sup> und Ausparkassistent <sup>5)</sup>	
	(nur in Verbindung mit Proaktives Insassenschutzsystem und Spurwechsellassistent „Side Assist“ bestellbar)	
	..., in Verbindung mit „Business Premium“-Paket inkl. Navigation	2.510,09
	<b>Fernlichtregulierung „Light Assist“</b>	151,09
	- erkennt vorausfahrende und entgegenkommende Fahrzeuge und blendet automatisch ab, bevor der Fahrer geblendet wird; schaltet bei Dunkelheit ab 65 km/h das Fernlicht selbstständig ein	
	<b>Proaktives Insassenschutzsystem und Spurwechsellassistent „Side Assist“<sup>6)</sup></b>	565,37
	- Proaktives Insassenschutzsystem in Verbindung mit „Front Assist“ und Spurwechsellassistent „Side Assist“; Spurwechsellassistent „Side Assist“ und Ausparkassistent; bereitet Fahrzeuginsassen und das Fahrzeug auf einen möglichen Unfall vor, indem die vorderen, angelegten Sicherheitsgurte gestrafft und Fahrer sowie Beifahrer fixiert werden und offen stehende Fenster sowie Schiebedach bis auf einen Spalt geschlossen werden; erfasst kritische Verkehrssituationen mit erhöhtem Unfallpotenzial	
	..., in Verbindung mit Fahrerassistenzpaket „Plus“ inkl. IQ.LIGHT - LED-Matrix-Scheinwerfer	o. M.
	..., in Verbindung mit Fahrerassistenzpaket inkl. „Emergency Assist“	o. M.
	<b>Rückfahrkamera „Rear View“</b>	399,67
- Kamerabild im Display des Radios bzw. Navigationssystems zeigt den Bereich hinter dem Fahrzeug an		
(nur in Verbindung mit Navigationssystem „Discover Media“ inkl. „Streaming & Internet“ oder Navigationssystem „Discover Pro“ inkl. „Streaming & Internet“ bestellbar)		
<b>Umgebungsansicht „Area View“ inkl. Rückfahrkamera „Rear View“</b>	848,06	
- unterstützt beim Ausfahren aus unübersichtlichen Ausfahrten oder Seitenstraßen, beim Ein- und Ausparken aus Parklücken sowie beim Rangieren mit Anhänger; zeigt die Umgebung des Fahrzeugs in Echtzeit im Display des Radio-Navigationssystems an		
(nur in Verbindung mit Navigationssystem „Discover Media“ inkl. „Streaming & Internet“ oder Navigationssystem „Discover Pro“ inkl. „Streaming & Internet“ bestellbar)		
..., in Verbindung mit „Business Premium“-Paket inkl. Navigation	448,40	

2.0 TDI SCR 4MOTION 147 kW/200 PS: Kraftstoffverbrauch in l/100 km: 6,3–6,1 (innerorts)/4,5–4,3 (außerorts)/5,2–5,0 (kombiniert), CO<sub>2</sub>-Emissionen in g/km: 137–131 (kombiniert), Effizienzklasse A

1) kann erkennen, wenn das Fahrzeug nicht mehr aktiv gesteuert wird, übernimmt Fahrzeug-Teilsteuerung bis zum Stillstand auf der aktuellen Fahrspur

2) ermöglicht auf Autobahnen und gut ausgebauten Landstraßen eine teilautomatische Folgefahrt im gesamten Geschwindigkeitsbereich der automatischen Distanzregelung ACC; kann auf fahrende Hindernisse reagieren und übernimmt das Lenken, Beschleunigen und Bremsen

3) warnt mit einem korrigierenden Lenkeingriff, wenn das Fahrzeug unbeabsichtigt die Spur verlässt

4) weist den Fahrer durch optische Signale im jeweiligen Außenspiegel auf Fahrzeuge hin, von denen beim Spurwechsel eine Gefahr ausgehen könnte

5) überwacht beim Rückwärtsausparken den Bereich hinter und neben dem Fahrzeug; gibt optische und akustische Warnsignale aus, wenn ein Fahrzeug erkannt wird, das den Ausparkweg quert;

kann eine Notbremsung einleiten, um die Schwere einer Kollision zu mindern bzw. um eine Kollision gänzlich zu verhindern

o. M. = ohne Mehrpreis

## Sonderausstattungen

		Preis in €
<b>Fahrwerke</b>	<b>Adaptive Fahrwerksregelung DCC inkl. Fahrprofilauswahl</b>	1.121,01
	- ECO-Funktion; Karosserie tiefergelegt; lässt dem Fahrer per Knopfdruck die Wahl zwischen einer komfortablen, sportlichen oder normalen Fahrwerksabstimmung; reagiert permanent auf unterschiedliche Fahrsituationen und berücksichtigt Brems-, Lenk- und Beschleunigungsvorgänge; Freilauf für Doppelkupplungsgetriebe DSG; Personalisierung	
<b>Feuerlöscher</b>	<b>Feuerlöscher</b>	112,10
<b>Gepäckraum</b>	<b>Gepäckmanagement-Paket</b>	370,42
	- Fixierband und auf 4 Schienen fixierbare Verzurrösen, verschiebbarer Gepäckraumboden; Ladekantenschutz in Edelstahl	
	<b>Gepäcknetz</b>	97,47
	<b>Gepäckraum-Schutzmatte, herausnehmbar, Rückseite der Rücksitzbanklehne mit Gummibelag in Schwarz</b> (nicht in Verbindung mit Gepäckmanagement-Paket bestellbar)	63,36
	<b>Gepäckraumteiler-Paket</b>	93,58
	- Gepäckraumboden teilbar, ohne Staufächer in der Reserveradmulde; Ladekantenschutz in Edelstahl (nur in Verbindung mit Soundsystem „DYNAUDIO Confidence“ oder Reserverädern und nicht in Verbindung mit Gepäckmanagement-Paket bestellbar)	
<b>Klimaanlagen</b>	<b>Klima-und-Energie-Paket „Fond“</b>	672,60
	- 2 USB-C-Schnittstellen vorn, 1 USB-C-Ladebuchse an der Mittelkonsole hinten; Klimaanlage „Air Care Climatronic“ mit Aktiv-Kombifilter, Bedienungselementen hinten und 3-Zonen-Temperaturregelung <sup>1)</sup>	
	<b>Klima-und-Energie-Paket „Fond Plus“</b>	794,45
	- 2 USB-C-Schnittstellen vorn, 1 USB-C-Ladebuchse an der Mittelkonsole hinten; 230-V-Steckdose an der Mittelkonsole hinten; Klimaanlage „Air Care Climatronic“ mit Aktiv-Kombifilter, Bedienungselementen hinten und 3-Zonen-Temperaturregelung <sup>1)</sup>	

2.0 TDI SCR 4MOTION 147 kW/200 PS: Kraftstoffverbrauch in l/100 km: 6,3–6,1 (innerorts)/4,5–4,3 (außerorts)/5,2–5,0 (kombiniert), CO<sub>2</sub>-Emissionen in g/km: 137–131 (kombiniert), Effizienzklasse A

1) 3-Zonen-Temperaturregelung: Fahrersitz, Beifahrersitz, Fahrgastraum ab Rücksitzbank/2. Sitzreihe; regelt die Innenraumtemperatur gemäß der vorgewählten Wunschtemperatur mit automatischer Anpassung der Gebläsedrehzahl und Betätigung der Luftverteilungsklappen; gewährleistet bei allen Betriebs- und Witterungsverhältnissen ein angenehmes Klima mit möglichst zugfreier Durchströmung der Luft im Fahrgastraum

## Sonderausstattungen

		Preis in €
<b>Konnektivität</b>	<b>App-Connect inkl. App-Connect Wireless für Apple CarPlay und Android Auto</b>	o. M.
	- ausgewählte Apps für Android-Smartphones und Apple iPhones können auf dem Touchscreen des Radios bzw. des Navigationssystems dargestellt und bedient werden (nur in Verbindung mit Navigationssystem „Discover Media“ bestellbar)	
	<b>Telefonschnittstelle „Comfort“ mit induktiver Ladefunktion</b>	453,28
	- Anwahl von auf dem Mobiltelefon gespeicherten Audiodateien über TFT-Touchscreen (AVRCP 1.5); Außenantennenanbindung; Bedienung und Anzeige über Multifunktionsanzeige „Premium“ und TFT-Touchscreen des Radios bzw. Navigationssystems sowie über das Multifunktionslenkrad; drahtlose Kommunikationsschnittstelle BLUETOOTH AUDIO (ausschließlich kompatibel mit advanced audio distribution profile A2DP); einfacher Telefonbuchzugriff über Phone Book Access Profile (PBAP); Einfach-Kopplung des Mobiltelefons über Secure Simple Pairing (SSP); Freisprecheinrichtung; für Mobiltelefone mit Bluetooth-Schnittstelle (hands free profile 1.5) und GSM 900/1800 MHz; gleichzeitige Anbindung von bis zu 2 Telefonen; Telefonkontakt-Adressdaten zur Verwendung für Navigations-Zieleingabe <sup>1)</sup> ; Telefonkontakte mit Bilddarstellung (nur in Verbindung mit Navigationssystem „Discover Media“ inkl. „Streaming & Internet“ oder Navigationssystem „Discover Pro“ inkl. „Streaming & Internet“ bestellbar)	
	<b>Vorbereitung für Online-Dienste für Flotten-Management</b>	243,69
<b>Lackierungen</b>	<b>Pure White oder Tornadorot</b>	272,94
	<b>Uranograu</b>	o. M.
	<b>Metallic/Perleffekt</b>	638,49
	<b>Aquamarinblau Metallic</b>	784,71
	<b>Oryxweiß Perlmutteffekt</b>	1.150,26
<b>Lederausstattungen</b>	<b>Lederpaket „Nappa“</b>	2.539,33
	- Sitzmittelbahnen und Sitzwangeninnenseiten der Vordersitze und der äußeren Rücksitzplätze in Leder „Nappa“; Scheibenwaschdüsen vorn automatisch beheizt; Sport-Komfortsitze vorn; Vordersitze beheizbar (nur mit den Innenausstattungen Florence-Titanschwarz, Mistral oder Titanschwarz bestellbar; die Innenausstattung Florence-Titanschwarz ist nur mit schwarzem Dachhimmel bestellbar) ..., in Verbindung mit „Business Premium“-Paket inkl. Navigation	
		2.217,64
	<b>Lederpaket „Vienna“ mit Top-Komfortsitzen vorn</b>	2.354,12
	- Sitzmittelbahnen und Sitzwangeninnenseiten der Vordersitze und der äußeren Rücksitzplätze in Leder „Vienna“; Scheibenwaschdüsen vorn automatisch beheizt; Sport-Komfortsitze vorn; Vordersitze beheizbar (in Verbindung mit Innenausstattungen Mistral nur mit Klima-und-Energie-Paket „Fond“, Klima-und-Energie-Paket „Fond Plus“, „Business Premium“-Paket inkl. Navigation, Klimaanlage „Air Care Climatronic“ mit 3-Zonen-Temperaturregelung und Allergen-Filter oder Head-up-Display bestellbar) ..., in Verbindung mit „Business Premium“-Paket inkl. Navigation	
	2.032,44	
<b>Lenkräder</b>	<b>Multifunktions-Sportlenkrad in Leder, beheizbar, mit Schaltwippen</b>	151,09
	(nur in Verbindung mit Klima-und-Energie-Paket „Fond“, Klima-und-Energie-Paket „Fond Plus“ oder „Business Premium“-Paket inkl. Navigation bestellbar)	

2.0 TDI SCR 4MOTION 147 kW/200 PS: Kraftstoffverbrauch in l/100 km: 6,3–6,1 (innerorts)/4,5–4,3 (außerorts)/5,2–5,0 (kombiniert), CO<sub>2</sub>-Emissionen in g/km: 137–131 (kombiniert), Effizienzklasse A

<sup>1)</sup>nur in Verbindung mit Navigationsfunktion „Discover Media“ inkl. „Streaming & Internet“ oder Navigationssystem „Discover Pro“ inkl. „Streaming & Internet“ und abhängig vom Mobiltelefon und der entsprechenden Software des jeweiligen Herstellers  
o. M. = ohne Mehrpreis



## Sonderausstattungen

	Preis in €	
<b>Radio- und Navigationssysteme</b>	<b>Navigationssystem „Discover Media“ inkl. „Streaming &amp; Internet“</b>	1.096,64
	- 4 x 20 Watt; Bedienungsoberfläche mit Annäherungssensorik; Doppel-Tuner mit Phasen-Diversity für bestmöglichen Radioempfang; Fahrzeug-Menü; geschwindigkeitsabhängige Lautstärkeanpassung; Karte in 2D-Darstellung; Klangregelung 3-fach; mehrfarbiges TFT-Display mit Touchscreen-Bedienung (Bildschirmdiagonale 20,3 cm); Navigationssystem „Discover Media“ inkl. „Streaming & Internet“; MP3-Wiedergabefunktion mit Titel- und Albumcover-Anzeige; Radio; Telefonkontakt-Adressdaten zur Verwendung für Navigations-Zieleingabe; Telefonschnittstelle; 2 USB-Schnittstellen (Typ-C) auch für iPod/iPhone; Verkehrszeichenerkennung <sup>1</sup> ; „Volkswagen Media Control“; Vorbereitet für We Connect und We Connect Plus <sup>2</sup>	
	(nur in Verbindung mit App-Connect Wireless bestellbar)	
	..., in Verbindung mit „Business Premium“-Paket inkl. Navigation	o. M.
	<b>Navigationssystem „Discover Pro“ inkl. „Streaming &amp; Internet“</b>	2.914,63
	- 4 x 20 Watt; App-Connect Wireless; Digital Cockpit, mehrfarbig, verschiedene Info-Profile wählbar; Bedienungsoberfläche mit Annäherungssensorik; Doppel-Tuner mit Phasen-Diversity für bestmöglichen Radioempfang; Digitaler Radioempfang DAB+; Fahrzeug-Menü; geschwindigkeitsabhängige Lautstärkeanpassung; Gestensteuerung; Karte in 2D-Darstellung; Klangregelung 3-fach; mehrfarbiges TFT-Display mit Touchscreen-Bedienung (Bildschirmdiagonale 23,4 cm); MP3-Wiedergabefunktion mit Titel- und Albumcover-Anzeige; Navigationsdaten für Europa auf internem Speicher; Sprachbedienung; Telefonkontakt-Adressdaten zur Verwendung für Navigations-Zieleingabe; Telefonschnittstelle „Comfort“ mit induktiver Ladefunktion; 2 USB-Schnittstellen (Typ-C) auch für iPod/iPhone; Verkehrszeichenerkennung <sup>1</sup> ; Vorbereitet für We Connect und We Connect Plus <sup>2</sup> ; Vorbereitung Mobiler Schlüssel, für den Fahrzeugzugang per Smartphone	
	..., in Verbindung mit „Business Premium“-Paket	1.364,71
	<b>Soundsystem „DYNAUDIO Confidence“</b>	1.291,60
	- 1 Center-Lautsprecher; digitaler 16-Kanal-Verstärker; 10 eigenresonanzarme Lautsprecher, speziell auf die Leistung abgestimmt; fahrzeugspezifische Klangabstimmung; Gesamtleistung 700 Watt; Subwoofer	
	(nur in Verbindung mit Klima-und-Energie-Paket „Fond“ oder Klima-und-Energie-Paket „Fond Plus“ bestellbar; „Business Premium“-Paket inkl. Navigation oder Klimaanlage „Air Care Climatronic“ mit 3-Zonen-Temperaturregelung und Allergen-Filter oder „Business Premium“-Paket inkl. Navigation und nur in Verbindung mit Navigationssystem „Discover Media“ inkl. „Streaming & Internet“ oder Navigationssystem „Discover Pro“ inkl. „Streaming & Internet“ bestellbar)	
<b>Sprachbedienung</b>	219,33	

2.0 TDI SCR 4MOTION 147 kW/200 PS: Kraftstoffverbrauch in l/100 km: 6,3–6,1 (innerorts)/4,5–4,3 (außerorts)/5,2–5,0 (kombiniert), CO<sub>2</sub>-Emissionen in g/km: 137–131 (kombiniert), Effizienzklasse A

1) identifiziert durch eine Kamera Geschwindigkeitsbegrenzungs- und Überholverbotschilder sowie deren Aufhebung und stellt diese im Display des Navigationssystems bzw. in der Multifunktionsanzeige „Plus“ oder „Premium“ dar

2) Zur Nutzung der We Connect Leistungen benötigen Sie ein Volkswagen ID Benutzerkonto und müssen sich mit Benutzername und Passwort bei We Connect anmelden. Des Weiteren ist ein separater We Connect- bzw. We Connect Plus Vertrag mit der Volkswagen AG online abzuschließen.

Für We Connect Plus haben Sie nach Übergabe des Fahrzeugs 90 Tage Zeit, um das Fahrzeug unter [www.portal.volkswagen-we.com](http://www.portal.volkswagen-we.com) zu registrieren und die Dienste für die volle Dauer der vereinbarten unentgeltlichen Laufzeit zu nutzen. Die Nutzung der mobilen Online-Dienste von We Connect wird über eine integrierte Internetverbindung ermöglicht. Die damit verbundenen, innerhalb Europas anfallenden Datenkosten werden im Rahmen der Netzabdeckung mit Ausnahme der „Streaming & Internet“ Dienste von der Volkswagen AG getragen. Für die Nutzung der „Streaming & Internet“ Dienste, sowie des WLAN-Hotspots können kostenpflichtige Datenpakete über den externen Mobilfunkpartner „Cubic Telecom“ bezogen und im Bereich der Netzabdeckung innerhalb zahlreicher europäischer Länder genutzt werden. Informationen zu Preisen und unterstützten Ländern finden Sie unter <https://vw.cubiclecom.com>. Alternativ ist die Nutzung von Webradio, Hybrid-Radio und Medien-Streaming über ein mobiles Endgerät (z.B. Smartphone) mit der Fähigkeit, als mobiler WLAN-Hotspot zu agieren, möglich. In diesem Fall sind die entsprechenden Dienste nur mit einem bestehenden oder separat abzuschließenden Mobilfunkvertrag zwischen Ihnen und Ihrem Mobilfunkprovider und nur innerhalb der Abdeckung des jeweiligen Mobilfunknetzes verfügbar. Durch den Empfang von Datenpaketen aus dem Internet können, abhängig von Ihrem jeweiligen Mobilfunktarif und insbesondere beim Betrieb im Ausland, zusätzliche Kosten (z.B. Roaming-Gebühren) entstehen. Zur Nutzung der kostenfreien We Connect App wird ein Smartphone mit geeignetem iOS oder Android Betriebssystem und eine SIM-Karte mit Datenoption mit einem bestehenden oder separat abzuschließenden Mobilfunkvertrag zwischen Ihnen und Ihrem Mobilfunkprovider benötigt.

Die Verfügbarkeit der in den Paketen beschriebenen einzelnen Dienste von We Connect und We Connect Plus kann länderabhängig unterschiedlich ausfallen. Die Dienste stehen für die jeweils vereinbarte Vertragslaufzeit zur Verfügung und können während der Vertragslaufzeit inhaltlichen Änderungen unterliegen, bzw. eingestellt werden. Nähere Informationen erhalten Sie unter [www.connect.volkswagen-we.com](http://www.connect.volkswagen-we.com) und bei Ihrem Volkswagen Partner. Informationen zu Mobilfunk-Tarifbedingungen erhalten Sie bei Ihrem Mobilfunkanbieter.

o. M. = ohne Mehrpreis

## Sonderausstattungen

		Preis in €
<b>Raucherausführung</b>	- Aschenbecher und Zigarettenanzünder vorn	38,99
<b>Räder/Reifen</b>	<b>Reifendruck-Kontrollsystem für Fahrbereifung</b>	175,46
	- Fahrbereifung mit Sensoren für das Reifendruck-Kontrollsystem (nur in Verbindung mit Leichtmetallrädern bestellbar)	
	<b>Reifendruck-Kontrollsystem für Fahrbereifung und Winterräder</b>	292,44
	Umfang wie Reifendruck-Kontrollsystem für Fahrbereifung, jedoch Winterräder mit Sensoren für das Reifendruck-Kontrollsystem (nur in Verbindung mit Winterrädern und Leichtmetallrädern bestellbar)	
<b>Räder/Reifen - 18</b>	<b>„Kalamata“</b> - 4 Leichtmetallräder 8 J x 18, AirStop®-Reifen 245/45 R 18, Rollwiderstandsklasse A	638,49
<b>Räder/Reifen - 19</b>	<b>„Albertville“, Volkswagen R</b> - 4 Leichtmetallräder 8 J x 19 in Dark Graphite, Oberfläche glanzgedreht, AirStop®-Reifen 245/40 R 19	1.223,36
<b>Räder/Reifen - Reserveräder</b>	<b>Reserverad in Fahrbereifung, Leichtmetall</b>	
	..., ein Reserve-Leichtmetallrad für Räder 8 J x 17	346,05
	..., ein Reserve-Leichtmetallrad für Räder 8 J x 18	463,03
	..., ein Reserve-Leichtmetallrad für Räder 8 J x 19 (Die Reserve-Leichtmetallräder entsprechen den serienmäßigen bzw. den optional erhältlichen Leichtmetallrädern.)	580,00
<b>Räder/Reifen - Winterräder</b> (zusätzlich)	<b>Winterräder „Stavanger“</b> inkl. Radschlüssel und Wagenheber - 4 Leichtmetallräder 7 J x 17, AirStop®-Winterreifen 215/55 R 17 H	1.437,82
	<b>Winterräder „Kalamata“</b> inkl. Radschlüssel und Wagenheber - 4 Leichtmetallräder 8 J x 18, AirStop®-Winterreifen 245/45 R 18 H (nur in Verbindung mit Leichtmetallrädern 8 J x 18 oder 8 J x 19 bestellbar)	1.749,74
<b>Scheiben</b>	<b>Frontscheibe drahtlos beheizbar und infrarot-reflektierend</b>	375,29
	- die Beheizung der Scheibe erfolgt ohne sichtbare Drähte; eine infrarot-reflektierende Schicht reduziert die Aufheizung des Innenraums bei hohen Außentemperaturen (nur in Verbindung mit „Business Premium“-Paket inkl. Navigation, Navigationssystem „Discover Pro“ oder Navigationssystem „Discover Media“ inkl. „Streaming & Internet“ oder Telefonschnittstelle „Comfort“ bestellbar)	
	<b>Seitenscheiben hinten und Heckscheibe abgedunkelt</b>	331,42
	<b>Verbundsicherheitsglas geräuschkämmend für Seiten- und Heckscheibe; Heck- und Seitenscheiben hinten abgedunkelt</b>	687,23

2.0 TDI SCR 4MOTION 147 kW/200 PS: Kraftstoffverbrauch in l/100 km: 6,3–6,1 (innerorts)/4,5–4,3 (außerorts)/5,2–5,0 (kombiniert), CO<sub>2</sub>-Emissionen in g/km: 137–131 (kombiniert), Effizienzklasse A

Unsere Fahrzeuge sind serienmäßig mit Sommerreifen ausgestattet. Seit dem 04.12.2010 sind Sie in der Bundesrepublik Deutschland gesetzlich verpflichtet, Ihr Fahrzeug winterlichen Witterungsbedingungen anzupassen. Ihr Volkswagen Partner informiert Sie gern.

## Sonderausstattungen

		Preis in €
<b>Scheinwerfer</b>	<b>IQ.LIGHT - LED-Matrix-Scheinwerfer</b>	2.134,79
	- Dynamische Fernlichtregulierung „Dynamic Light Assist“ für LED-Matrix-Scheinwerfer; IQ.LIGHT - LED-Matrix-Scheinwerfer mit LED-Tagfahrlicht, Kurvenfahrlicht und dynamischer Blinkleuchte LED-Nebelscheinwerfer und Abbiegelicht; LED-Rückleuchten mit dynamischer Blinkleuchte; Leuchtweitenregulierung dynamisch, mit dynamischem Kurvenfahrlicht; Nebelschlusslicht und Rückfahrlicht beidseitig	
	(nicht in Verbindung mit Fahrerassistenzpaket „Plus“ inkl. IQ.LIGHT - LED-Matrix-Scheinwerfer bestellbar)	
	<b>IQ.LIGHT - LED-Matrix-Scheinwerfer inkl. LED-Rückleuchten, dunkelrot</b>	2.222,53
	Umfang wie IQ.LIGHT - LED-Matrix-Scheinwerfer zusätzlich: - LED-Rückleuchten dunkelrot mit dynamischer Blinkleuchte; Individualeinbau (nicht in Verbindung mit Fahrerassistenzpaket „Plus“ inkl. IQ.LIGHT - LED-Matrix-Scheinwerfer bestellbar)	
<b>Schließsysteme</b>	<b>„Easy Open &amp; Close“-Paket inkl. Safe-Sicherung</b>	940,67
	- Gepäckraumabdeckung auszieh- und herausnehmbar, mit elektrischer Öffnung; Heckklappe mit sensorgesteuerter Öffnung und Schließung, mit Fernentriegelung; Schlüsselloses <sup>1)</sup> Schließ- und Startsystem „Keyless Access“ mit Safe-Sicherung (nur in Verbindung mit Diebstahlwarnanlage bestellbar)	
	<b>Heckklappe mit elektrischer Öffnung und Schließung, elektrische Öffnung für Gepäckraumabdeckung</b>	502,01
	- Gepäckraumabdeckung auszieh- und herausnehmbar, mit elektrischer Öffnung; Heckklappe mit elektrischer Öffnung und Schließung	
	<b>Schlüsselloses<sup>1)</sup> Schließ- und Startsystem „Keyless Access“ mit Safe-Sicherung</b>	467,90
- automatisches Schließ- und Startsystem, bei dem der Fahrzeugschlüssel zwar mitgeführt, aber nicht in die Hand genommen werden muss; führt man den Fahrzeugschlüssel mit sich und nähert sich dem Fahrzeug, wird dieses automatisch entriegelt; der Motorstart erfolgt bequem per Startknopf (nur in Verbindung mit Diebstahlwarnanlage bestellbar)		
<b>Schlüsselloses<sup>2)</sup> Startsystem „Keyless Start“ mit Safe-Sicherung</b>	o. M.	
(nur in Verbindung mit Diebstahlwarnanlage bestellbar)		
<b>Sitze</b>	<b>Beifahrersitzlehne komplett umklappbar</b>	97,47
	(nicht in Verbindung mit ergoComfort Sitz mit elektrischer 14-Wege-Einstellung mit Memory-Funktion und Massagefunktion auf der Fahrerseite oder Vordersitze mit elektrischer 12-Wege-Einstellung, aktiver Klimatisierung und Fahrersitz mit Massagefunktion bestellbar)	
	<b>Lendenwirbelstützen vorn, auf der Fahrerseite elektrisch einstellbar inkl. Massagefunktion, Beifahrerseite manuell einstellbar</b>	185,21
	<b>Vordersitze mit elektrischer 12-Wege-Einstellung, aktiver Klimatisierung und Fahrersitz mit Massagefunktion</b>	1.330,59
	- Außenspiegel elektrisch anklappbar, auf der Fahrerseite abblendend, Umfeldbeleuchtung und Memory-Funktion; Lendenwirbelstützen vorn elektrisch einstellbar; Massagefunktion auf Fahrerseite; Vordersitze elektrisch einstellbar, Fahrersitz mit Memory-Funktion und Komforteinstieg; Vordersitze mit aktiver Klimatisierung (nur in Verbindung mit Klima-und-Energie-Paket „Fond“ bzw. „Fond Plus“, „Business Premium“-Paket oder Klimaanlage „Air Care Climatronic“ mit 3-Zonen-Temperaturregelung und Allergen-Filter bestellbar)	
	..., in Verbindung mit „Business Premium“-Paket	1.145,37
<b>ergoComfort Sitz mit elektrischer 14-Wege-Einstellung mit Memory-Funktion und Massagefunktion auf der Fahrerseite</b>	1.018,65	
- Außenspiegel elektrisch anklappbar, auf der Fahrerseite abblendend, Umfeldbeleuchtung und Memory-Funktion; Lendenwirbelstützen vorn elektrisch einstellbar; Massagefunktion auf Fahrerseite; Vordersitze elektrisch einstellbar, ergoComfort Sitz auf Fahrerseite, mit Memory-Funktion, Komforteinstieg ..., in Verbindung mit „Business Premium“-Paket	833,45	

2.0 TDI SCR 4MOTION 147 kW/200 PS: Kraftstoffverbrauch in l/100 km: 6,3–6,1 (innerorts)/4,5–4,3 (außerorts)/5,2–5,0 (kombiniert), CO<sub>2</sub>-Emissionen in g/km: 137–131 (kombiniert), Effizienzklasse A

1)Die Funkfernbedienung dient als Sender und muss mitgeführt werden, damit das Fahrzeug ent- bzw. verriegelt und gestartet werden kann.

2)Die Funkfernbedienung dient als Sender und muss mitgeführt werden, damit das Fahrzeug gestartet werden kann.

o. M. = ohne Mehrpreis

## Sonderausstattungen

		Preis in €
<b>Sonnenschutzrollos</b>	<b>Sonnenschutzrollo an den Türscheiben hinten</b>	112,10
<b>Standheizung</b>	<b>Standheizung und -lüftung mit Funkfernbedienung und Vorwahrer</b>	1.598,65
	- arbeitet an heißen Tagen als Standlüftung und befördert frische Außenluft in das parkende Fahrzeug; wärmt bei Kälte den Innenraum vor und sorgt für freie Scheiben (nur in Verbindung mit Winterpaketen, Klimaanlage „Air Care Climatronic“ mit 3-Zonen-Temperaturregelung und Allergen-Filter oder Klima-und-Energie-Paketen bestellbar)	
<b>Volkswagen Anschlussgarantie</b>	<b>Anschlussgarantie, Laufzeit 1 Jahr im Anschluss an die Herstellergarantie, maximale Gesamtlauflistung 30.000 km</b>	268,06
	<b>Anschlussgarantie, Laufzeit 1 Jahr im Anschluss an die Herstellergarantie, maximale Gesamtlauflistung 60.000 km</b>	346,05
	<b>Anschlussgarantie, Laufzeit 1 Jahr im Anschluss an die Herstellergarantie, maximale Gesamtlauflistung 90.000 km</b>	463,03
	<b>Anschlussgarantie, Laufzeit 2 Jahre im Anschluss an die Herstellergarantie maximale Gesamtlauflistung 40.000 km</b>	419,15
	<b>Anschlussgarantie, Laufzeit 2 Jahre im Anschluss an die Herstellergarantie maximale Gesamtlauflistung 80.000 km</b>	575,13
	<b>Anschlussgarantie, Laufzeit 2 Jahre im Anschluss an die Herstellergarantie maximale Gesamtlauflistung 120.000 km</b>	809,08
	<b>Anschlussgarantie, Laufzeit 3 Jahre im Anschluss an die Herstellergarantie maximale Gesamtlauflistung 50.000 km</b>	760,33
	<b>Anschlussgarantie, Laufzeit 3 Jahre im Anschluss an die Herstellergarantie maximale Gesamtlauflistung 100.000 km</b>	1.033,28
	<b>Anschlussgarantie, Laufzeit 3 Jahre im Anschluss an die Herstellergarantie maximale Gesamtlauflistung 150.000 km</b>	1.501,18
<b>Winterpaket</b>	- Scheibenwaschdüsen vorn automatisch beheizt; Vordersitze beheizbar	321,68
	..., in Verbindung mit Lederpaket „Vienna“ mit Top-Komfortsitzen vorn oder Lederpaket „Nappa“	o. M.
	..., zusätzlich mit beheizbaren äußeren Rücksitzen (nur in Verbindung mit Klima-und-Energie-Paketen oder „Business Premium“-Paket bestellbar)	594,63
	..., in Verbindung mit Lederpaket „Vienna“ mit Top-Komfortsitzen vorn oder Lederpaket „Nappa“	272,94
	..., in Verbindung mit „Business Premium“-Paket	272,94

2.0 TDI SCR 4MOTION 147 kW/200 PS: Kraftstoffverbrauch in l/100 km: 6,3–6,1 (innerorts)/4,5–4,3 (außerorts)/5,2–5,0 (kombiniert), CO<sub>2</sub>-Emissionen in g/km: 137–131 (kombiniert), Effizienzklasse A  
o. M. = ohne Mehrpreis

## Volkswagen Zubehör

	Artikelbezeichnung	Artikelnummer	Preis in €
<b>Komfort</b>	<b>Volkswagen Original Kühl- und Warmhaltebox</b>	000.065.400.F	154,01
	<b>Reise- und Komfortsystem</b>		
	- Basismodul	000.061.122	19,40
	- Klapp Tisch mit Becherhalter	000.061.124	83,83
	- Taschenhaken	000.061.126.B	24,27
	- Kleiderbügel <sup>1)</sup>	000.061.127.B	55,56
	- Tablethalter für Apple iPad 2-4 <sup>2)</sup>	000.061.125.A	125,75
	- Tablethalter für Apple iPad Air 1-2 <sup>2)</sup>	000.061.125.E	125,75
	- Tablethalter für Apple iPad mini <sup>2)</sup>	000.061.125.B	116,00
	- Tablethalter für Samsung Galaxy Tab 3/4 10.1 <sup>2)</sup>	000.061.125.D	125,75
	- Universeller Tablethalter (nur in Verbindung mit Safety Cases verwendbar)	000.061.125.N	89,68
	- Safety Case für Apple iPad 2 <sup>2)</sup>	000.061.125.K	46,31
	- Safety Case für Apple iPad mini 4 <sup>2)</sup>	000.061.125.M	46,31
	- Safety Case für Samsung Galaxy Tab S2 <sup>2)</sup>	000.061.125.L	46,31
	- Actionkamera-Halter	000.061.125.J	96,50
<b>Trägersysteme</b>	<b>Volkswagen Original Tragstäbe</b> , aus aerodynamisch geformtem Aluminiumprofil	3G9.071.151	218,36
	- Lieferung inkl. leicht montierbarem Aero-Profil		
	- Eigengewicht: 4,5 kg, Traglast: 70 kg, Lieferumfang: 1 Satz = 2 Stück		
	<b>Volkswagen Original Fahrradträger Premium</b> für die Anhängervorrichtung, klappbar, für zwei Fahrräder	000.071.105.J	603,40
	- Eigengewicht ca. 13 kg, max. Traglast bis 60 kg		
	- Maße: 69 x 118 x 56 cm (H x B x T), Maße geklappt 20 x 61 x 60 cm (H x B x T).		
	- Max. Rohrdurchmesser der Fahrradrahmen: Rundrohr 75 mm, Ovalrohr 75 x 45 mm. Auch für E-Bikes geeignet.		
	Bitte um Beachtung der Stützlast der fahrzeugspezifischen AHV. Nicht in Verbindung mit Anhängervorrichtung mit ALU-Kugelkopf.		
<b>Volkswagen Original Auffahrschiene, für Volkswagen Original Fahrradträger Premium</b> , teilbar, inkl. Tasche	000.071.123	99,42	
Über weitere Transportmöglichkeiten informiert Sie Ihr Volkswagen Partner im Autohaus.			
<b>Volkswagen Original Aufbewahrungstasche für Fahrradträger Premium</b>	000.071.226.A	38,99	

2.0 TDI SCR 4MOTION 147 kW/200 PS: Kraftstoffverbrauch in l/100 km: 6,3-6,1 (innerorts)/4,5-4,3 (außerorts)/5,2-5,0 (kombiniert), CO<sub>2</sub>-Emissionen in g/km: 137-131 (kombiniert), Effizienzklasse A

1) Nur verwendbar, wenn auf dem dahinterliegenden Platz der Rücksitzbank kein Passagier sitzt.

2) iPod/iPhone/iPad/iPad mini/iPad Air sind eingetragene Markenzeichen von Apple Computer International. Galaxy Tab ist ein eingetragenes Markenzeichen von Samsung Electronics Co., Ltd.

Die angegebenen Einbauzeiten sind Richtwerte, 100 ZE (Zeiteinheiten) entsprechen einer Stunde. Die angegebenen Preise verstehen sich zzgl. Montagekosten und sind unverbindliche Preisempfehlungen inkl. Mehrwertsteuer.

## Volkswagen Zubehör

	Artikelbezeichnung	Artikelnummer	Preis in €
<b>Aufbauten</b>	<b>Volkswagen Original Fahrradhalter<sup>1),2)</sup></b> , für ein Fahrrad	000.071.128.F	122,82
	- Max. Traglast: 20 kg, Eigengewicht: 4,2 kg		
	- Für Rahmendurchmesser für 100 mm (oval) und für 80 mm (rund)		
	Fahrzeugabhängig können bis zu 4 Fahrradhalter nebeneinander auf dem Grundträger bzw. den Tragstäben montiert werden.		
	<b>Volkswagen Original Dachbox<sup>1),2)</sup></b> , Tragfähigkeit: 75 kg, Farbe: Schwarz Hochglanz	000.071.200.AE	572,20
- Comfort 460, Maße: 2.300 x 750 x 390 mm (L x B x H), Volumen: 460 l, Eigengewicht: 21 kg			
<b>Surfbrett-Halter</b>		000.071.120.HA	96,50
	- Für 1 Surfbrett mit max. 2 Masten		
<b>Anhängevorrichtung</b>	<b>Volkswagen Original Anhängevorrichtung</b> , inkl. Elektro-Einbausatz <sup>3)</sup>		
	- starr, mit Elektro-Einbausatz 13-polig	3G0.092.103.B	466,92
	- abnehmbar, mit Elektro-Einbausatz 13-polig	3G0.092.150.B	603,40
	Einbauzeit Volkswagen Original Anhängevorrichtung inkl. Elektro-Einbausatz ca. 500 ZE		
<b>Schutz</b>	<b>Volkswagen Original Gepäckraumwanne</b> , mit Passat Schriftzug	3G9.061.162	197,88
	<b>Volkswagen Original Trenngitter</b>	3G9.017.221	271,96
	<b>Volkswagen Original Tür-Windabweiser</b> , für 4-Türer, für vorne, 1 Satz = 2 Stück	3G0.072.193.A	62,98
	<b>Volkswagen Original Schmutzfänger</b>		
	- Für vorne, 1 Satz = 2 Stück	3G0.075.111.A	48,74
	<b>Volkswagen Original Textilfußmatten Premium</b> ,		
	Farbe: Schwarz, mit Passat Schriftzug vorne, 1 Satz für vorne und hinten = 4 Stück	3G1.061.270. .WGK	98,45
<b>Volkswagen Original Einstiegsleistenfolie in Schwarz/Silber</b> ,			
- Für 4-Türer, 1 Satz = 4 Stück	3G0.071.310. .BXF	65,31	
<b>Volkswagen Original Ladekantenschutz in Edelstahloptik</b>	3G9.061.195	108,20	
<b>Kindersitze</b>	<b>Volkswagen Original G0 plus</b>	5G0.019.900.A	267,09
	<b>Volkswagen Original G0 plus ISOFIX</b>	5G0.019.907.A	431,83
	<b>Volkswagen Original G1 ISOFIX Duo Plus</b>	5H0.019.909	431,83
	<b>Volkswagen Original G2-3 ISOFIT mit abnehmbarer Rückenlehne</b>	5H0.019.906	356,77
	<b>Volkswagen Original Sitzschoner</b>	000.019.819.C	35,09
	<b>Volkswagen Original Zusatz-Innenspiegel</b>	000.072.549.A	15,79

2.0 TDI SCR 4MOTION 147 kW/200 PS: Kraftstoffverbrauch in l/100 km: 6,3–6,1 (innerorts)/4,5–4,3 (außerorts)/5,2–5,0 (kombiniert), CO<sub>2</sub>-Emissionen in g/km: 137–131 (kombiniert), Effizienzklasse A

1) Nur in Verbindung mit Grundträgern oder Tragstäbe mit T-Nut Profil.

2) Bitte beachten Sie die maximal zulässige Dachlast.

3) Bei gewerblicher Nutzung des Fahrzeugs mit Anhängevorrichtung benötigen Sie unter bestimmten Voraussetzungen ein EG-Kontrollgerät. Bezüglich der Nachrüstbarkeit sprechen Sie bitte Ihren Volkswagen Partner an.

Die angegebenen Einbauzeiten sind Richtwerte, 100 ZE (Zeiteinheiten) entsprechen einer Stunde. Die angegebenen Preise verstehen sich zzgl. Montagekosten und sind unverbindliche Preisempfehlungen inkl. Mehrwertsteuer.

## Motor

### 147 kW (200 PS) TDI SCR<sup>7)</sup> 4MOTION

<b>Motor, Getriebe</b>	Motorbauart/Ventile pro Zylinder	4-Zylinder-Dieselmotor/4
	Einspritzung/Aufladung	Common Rail/Abgasturbolader
	Hubraum, Liter/cm <sup>3</sup>	2,0/1.968
	max. Leistung, kW (PS) bei 1/min	147 (200)
	max. Drehmoment, Nm bei 1/min	400/1.750–3.500
	Emissionsnorm	Euro 6d-ISC-FCM <sup>5)</sup>
	Getriebevariante	7-Gang-Doppelkupplungsgetriebe DSG
<b>Gewichte, kg<sup>2)</sup></b>	Leergewicht <sup>1)</sup>	1.709
	zul. Gesamtgewicht	2.280
	zul. Achslast vorn/hinten	1.130/1.200
	zul. Anhängelasten <sup>3)</sup> : gebremst bei 12%/8% Steigung	2.200/-
	ungebremst	750
	zul. Stützlast/zul. Dachlast	90/100
<b>Fahrleistungen<sup>8)</sup></b>	Höchstgeschwindigkeit, km/h	228
	Beschleunigung von 0–100 km/h, s	–
<b>Kraftstoffverbrauch, l/100 km<sup>4), 9)</sup></b>	Kraftstoff nach 99/100/EG	Diesel <sup>6)</sup>
	mit Doppelkupplungsgetriebe DSG: innerorts/außerorts/kombiniert	6,3–6,1/4,5–4,3/5,2–5,0
<b>CO<sub>2</sub>-Emission kombiniert, g/km<sup>4), 9)</sup></b>	mit Doppelkupplungsgetriebe DSG	137–131
<b>Effizienzklasse<sup>4), 9)</sup></b>	mit Doppelkupplungsgetriebe DSG	A

Hinweise zu den Bemerkungen 1) - 8) finden Sie auf Seite 16 sowie 9) auf der Rückseite.

## Hinweise

- <sup>1)</sup> Fahrzeugleergewicht mit Fahrer 68 kg, 7 kg Gepäck und Kraftstoffbehälter zu 90% gefüllt, ermittelt nach der RL 92/21/EWG in der gegenwärtig geltenden Fassung.
- <sup>2)</sup> Je nach Sonderausstattung ergeben sich individuelle Gewichte des Fahrzeugs und somit abweichende Verbräuche und CO<sub>2</sub>-Emissionen.
- <sup>3)</sup> Mit zunehmender Höhe verringert sich zwangsläufig die Motorleistung. Ab 1.000 m über Meereshöhe und je weitere 1.000 m sind daher jeweils 10% vom Gespanngewicht (zul. Anhängelast + zul. Gesamtgewicht des Zugfahrzeugs) abzuziehen.
- <sup>4)</sup> Die angegebenen Werte wurden nach den gesetzlich vorgeschriebenen Messverfahren ermittelt. Die Angaben beziehen sich nicht auf ein einzelnes, individuelles Fahrzeug und sind nicht Bestandteil des Angebotes, sondern dienen allein Vergleichszwecken zwischen den verschiedenen Fahrzeugtypen. Der Kraftstoffverbrauch und die CO<sub>2</sub>-Emissionen eines Fahrzeugs hängen nicht nur von der effizienten Ausnutzung des Kraftstoffs durch das Fahrzeug ab, sondern werden auch vom Fahrverhalten und anderen nichttechnischen Faktoren (z. B. Umgebungsbedingungen) beeinflusst. Zusatzausstattungen und Zubehör (Anbauteile, Reifen usw.) können relevante Fahrzeugparameter, wie z. B. Gewicht, Rollwiderstand und Aerodynamik verändern und neben Witterungs- und Verkehrsbedingungen die Verbrauchs- und Fahrleistungswerte beeinflussen. Hinweis nach Richtlinie 1999/94/EG in der jeweils gegenwärtig geltenden Fassung: Weitere Informationen zum offiziellen Kraftstoffverbrauch und den offiziellen spezifischen CO<sub>2</sub>-Emissionen neuer Personenkraftwagen können dem „Leitfaden über den Kraftstoffverbrauch, die CO<sub>2</sub>-Emissionen und den Stromverbrauch neuer Personenkraftwagen“ entnommen werden, der an allen Verkaufsstellen und bei der DAT Deutsche Automobil Treuhand GmbH, Hellmuth-Hirth-Straße 1, D-73760 Ostfildern oder unter [www.dat.de](http://www.dat.de) unentgeltlich erhältlich ist.

Effizienzklassen bewerten Fahrzeuge anhand der CO<sub>2</sub>-Emissionen unter Berücksichtigung des Fahrzeugleergewichts. Fahrzeuge, die dem Durchschnitt entsprechen, werden mit D eingestuft. Fahrzeuge, die besser sind als der heutige Durchschnitt, werden mit A+, A, B oder C eingestuft. Fahrzeuge, die schlechter als der Durchschnitt sind, werden mit E, F oder G beschrieben.

- <sup>5)</sup> Fahrzeuge der Emissionsnorm Euro 6d-ISC-FCM erhalten die grüne Feinstaubplakette.
- <sup>6)</sup> Die Verwendung von RME- sowie FAME-Kraftstoff (Biodiesel) ist nicht möglich.
- <sup>7)</sup> Dieser Motor ist mit einem mehrstufigen Abgasnachbehandlungssystem (Dieselpartikelfilter und SCR-Katalysator) ausgestattet. Der SCR-Katalysator (Selective Catalytic Reduction) wandelt die Abgaskomponente Stickoxid (NO<sub>x</sub>) ohne Bildung von unerwünschten Nebenprodukten selektiv zu Stickstoff (N<sub>2</sub>) und Wasser (H<sub>2</sub>O) um. Die Umwandlung erfolgt dabei unter Verwendung einer synthetisch hergestellten, wässrigen Harnstofflösung, z. B. AdBlue® (ISO 22241-1/AUS 32), die in einem Zusatztank mitgeführt wird. Je nach Fahrzeug muss der Kunde auch zwischen den Serviceintervallen den Betriebsstoff AdBlue® selbstständig nachfüllen oder durch die Vertragswerkstatt nachfüllen lassen.
- <sup>8)</sup> Die Werte gelten nur für Fahrzeuge mit einem eingefahrenen Motor und optimalen Fahrbahn- und Witterungsbedingungen.

### Zusätzliche Hinweise

Mit dem flexiblen Service setzt Volkswagen eine Technologie ein, mit der Sie nur dann einen Service vornehmen lassen müssen, wenn Ihr Fahrzeug ihn benötigt.

Die Service-Intervall-Anzeige im Display des Kombi-Instruments dient als Erinnerung für die Fälligkeit des nächsten Service-Ereignisses:

- Inspektion: nach Service-Intervall-Anzeige (spätestens nach zwei Jahren oder 30.000 km)

### Rücknahme und Verwertung von Altfahrzeugen

Volkswagen stellt sich den Herausforderungen der modernen Gesellschaft und berücksichtigt sie in allen neuen Produkten der Marke Volkswagen. Dies gilt natürlich auch für den Umwelt- und Ressourcenschutz. Daher sind alle Volkswagen umweltfreundlich verwertbar und können grundsätzlich kostenlos\* zurückgegeben werden. Nähere Informationen zu Rücknahme und Verwertung von Altfahrzeugen erhalten Sie bei Ihrem Volkswagen Partner, im Internet unter [www.volkswagen.de](http://www.volkswagen.de) und über die kostenlose Hotline 0800-VOLKSWAGEN (0800 86 55 79 24 36).

2.0 TDI SCR 4MOTION 147 kW/200 PS: Kraftstoffverbrauch in l/100 km: 6,3–6,1 (innerorts)/4,5–4,3 (außerorts)/5,2–5,0 (kombiniert), CO<sub>2</sub>-Emissionen in g/km: 137–131 (kombiniert), Effizienzklasse A

\* bei Erfüllung der nationalen gesetzlichen Voraussetzungen



## Reifenlabel

Sommerreifen	Größe	Kraftstoffeffizienzklasse/ Rollwiderstand	Nasshaftungsklasse	Externes Rollgeräusch/ Geräuschemission
	215/55 R 17	C-A	B-A	72-70 dB 
	235/45 R 18	C-B	A	71 dB 
	235/40 R 19	C	A	72 dB 
Winterreifen	Größe	Kraftstoffeffizienzklasse/ Rollwiderstand	Nasshaftungsklasse	Externes Rollgeräusch/ Geräuschemission
	215/55 R 17	C	B	72 dB 
	235/45 R 18	C	A	72 dB 



Kraftstoffeffizienzklasse/Rollwiderstand – der richtige Reifen hilft Ihnen, Kraftstoff zu sparen.



Nasshaftung – ein kürzerer Bremsweg erhöht Ihre Sicherheit.



Externes Rollgeräusch/Geräuschemission – ein leiserer Reifen erhöht Ihren Fahrkomfort und entlastet die Umwelt durch geringere Geräusentwicklung.

### 4MOTION

Die Technik des 4MOTION-Allradantriebs bei Volkswagen basiert auf einer elektronisch gesteuerte Lamellenkupplung, deren besondere Merkmale die blitzschnelle Reaktion auf sich ändernde Traktionsverhältnisse und die elektronische Steuerung der Sperrwirkung sind. Dabei werden bis zu 50% der Kraft auf die Hinterachse übertragen. Die Lamellenkupplung ist zwischen Kardanwelle und Hinterachsdifferenzial eingebaut. Im Inneren ihres Gehäuses befindet sich das für die Kraftverteilung zuständige Bauteil, ein im Ölbad laufendes Lamellenpaket. Durch geregelten hydraulischen Druck werden die Lamellen bei Bedarf zusammengepresst, was eine variable Sperrwirkung zwischen Vorder- und Hinterachse ermöglicht. Je stärker der Druck auf die Lamellenkupplung wird, desto mehr Antriebsmoment kann auf die Hinterachse übertragen werden. Für das Zusammenpressen des Lamellenpaketes benötigten Druck sorgt eine elektromotorisch angetriebene Axialkolbenpumpe. Durch einen Fliehkraftregler wird das Moment je nach Fahrsituation bedarfsgerecht eingestellt. Das Steuergerät nutzt dazu unterschiedliche Informationen, unter anderem Radgeschwindigkeit, ABS-Bremsfunktionen und Motormanagement.

### 7-Gang-Doppelkupplungsgetriebe DSG

Das 7-Gang-Doppelkupplungsgetriebe DSG ist für Drehmomente von bis zu 400 Nm ausgelegt. Es ist ein automatisiertes Getriebe mit Doppelkupplungstechnik. Das DSG besteht aus zwei voneinander unabhängigen Teilgetrieben. Über die Doppelkupplung, zwei in einem Ölbad laufende Lamellenkupplungen, die in einem gemeinsamen Gehäuse zusammengefasst sind, werden die beiden Getriebe über zwei Antriebswellen je nach Gangstufe abwechselnd mit dem Motor kraftschlüssig verbunden. Die hydraulischen Aktuatoren der Doppelkupplung erlauben dabei einen automatischen Schaltvorgang ohne Zugkraftunterbrechung. Gesteuert wird das Getriebe über ein sogenanntes Mechatronikmodul, in dem das elektronische Getriebesteuergerät, verschiedene Sensoren und die hydraulische Steuereinheit als eine kompakte Einheit zusammengefasst sind.

Das Doppelkupplungsgetriebe DSG verfügt über zwei Fahrprogramme: den Normal- und den Sportmodus. Im Sportbetrieb fährt das DSG die Gänge weiter aus und schaltet bei Bedarf früher zurück. Die Gänge können jedoch auch manuell über die Tiptronic sequenziell geschaltet werden. Besonders sportlich ist dies über den Tiptronic-Schalter am Multifunktionslenkrad möglich. Das Kuppeln erfolgt jedoch immer vollautomatisch.

### Kraftübertragung

- 7-Gang-Doppelkupplungsgetriebe DSG mit Tiptronic-Funktion
- 4MOTION: permanenter Allradantrieb

### Fahrwerk

- Elektronisches Stabilisierungsprogramm inkl. Elektronischer Differenzialsperre und Antriebsschlupfregelung
- Federung vorn durch Schraubenfedern mit Teleskopstoßdämpfern; alle Elemente in Federbeine integriert
- Federung hinten mit Gasdruckstoßdämpfern und separaten Federn
- Radführung vorn durch Federbeine und (untere) Dreiecksquerlenker (spurstabilisierender Lenkrollradius)
- Radführung hinten durch Vierlenkerachse mit Einzelradaufhängung
- Stabilisatoren vorn und hinten

### Lenkung

- Elektromechanische Servolenkung
- Lenkrad höhen- und längseinstellbar
- Zusammenschiebbare Sicherheitslenksäule

### Bremsanlage

- Elektronisch geregeltes Antiblockiersystem mit hydraulischer Bremskraftverteilung
- Diagonal-Zweikreis-Bremssystem mit innenbelüfteten Scheibenbremsen vorn und Scheibenbremsen hinten
- Komfort-Bremsassistent
- Elektronische Parkbremse

### Aufbau

- Airbag für Fahrer und Beifahrer
- Kopfairbagsystem für Front- und Fondpassagiere inkl. Seitenairbags vorn
- Selbsttragende Karosserie mit formstabilem Sicherheitsfahrgeäst
- Versteifungsprofile in den Türen und Seitenstrukturen zur Erhöhung der seitlichen Kollisionssicherheit
- Verformungszonen vorn und hinten

### Korrosionsschutz

- Verzinkte Karosserie
- Langzeit-Hohlraumkonservierung durch Heißwachs
- Kunststoff-Radhausschalen vorn und hinten
- Dauerschutzkonservierung für Unterboden und Radhäuser

# Abmessungen

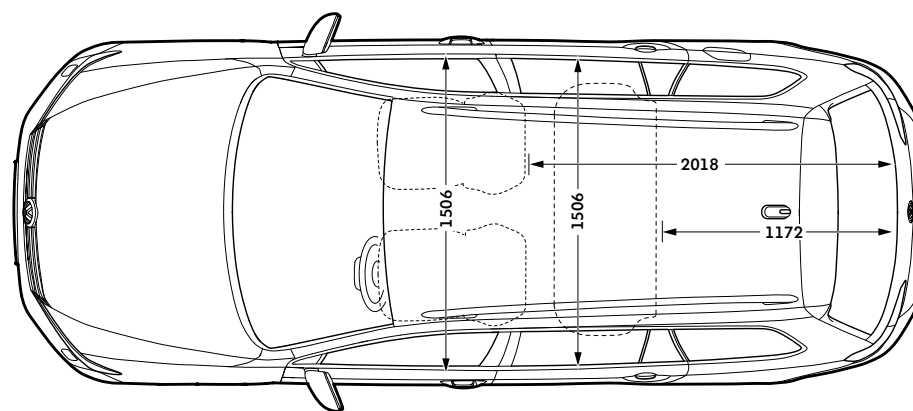
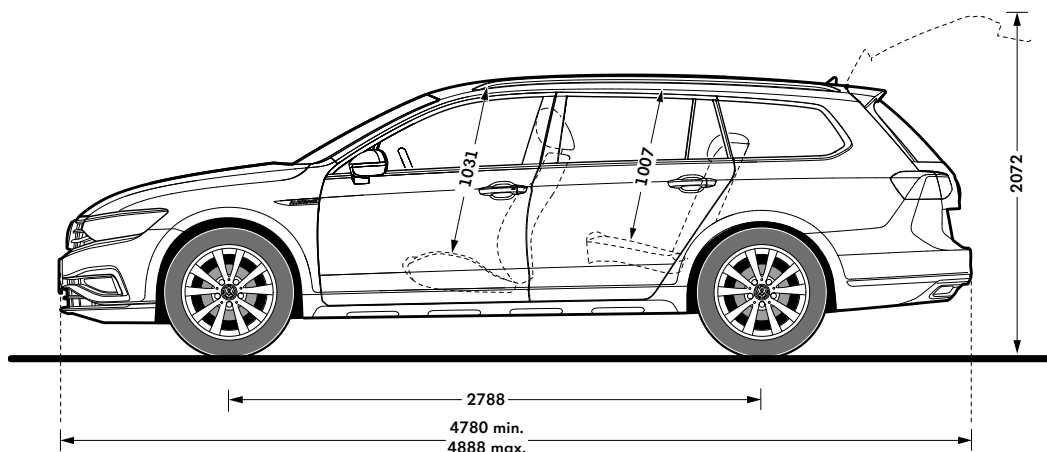

**Gepäckraumvolumen  
Rücksitzbank aufgestellt, l**  
639

**Gepäckraumvolumen  
Rücksitzbank geklappt, l**  
1.769

**Wendekreis, mm**  
ca. 11.700

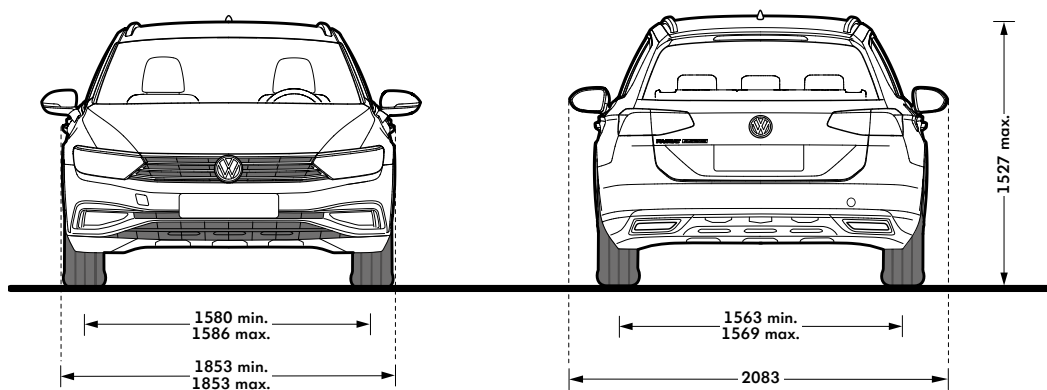

2.0 TDI SCR 4MOTION 147 kW/200 PS: Kraftstoffverbrauch in l/100 km: 6,3–6,1 (innerorts)/4,5–4,3 (außerorts)/5,2–5,0 (kombiniert), CO<sub>2</sub>-Emissionen in g/km: 137–131 (kombiniert), Effizienzklasse A  
Klammerwerte in der oberen Skizze gelten bei Panorama-Ausstell-/Schiebedach mit Panoramadach hinten.

# Der Passat Alltrack

Ausgabe: 01. Oktober 2020

Änderungen und Irrtümer vorbehalten

volkswagen.de

- 9) Die angegebenen Verbrauchs- und Emissionswerte wurden nach den gesetzlich vorgeschriebenen Messverfahren ermittelt. Seit dem 1. September 2017 werden bestimmte Neuwagen bereits nach dem weltweit harmonisierten Prüfverfahren für Personenwagen und leichte Nutzfahrzeuge (Worldwide Harmonized Light Vehicles Test Procedure, WLTP), einem realistischeren Prüfverfahren zur Messung des Kraftstoffverbrauchs und der CO<sub>2</sub>-Emissionen, typgenehmigt. Ab dem 1. September 2018 wird der WLTP schrittweise den neuen europäischen Fahrzyklus (NEFZ) ersetzen. Wegen der realistischeren Prüfbedingungen sind die nach dem WLTP gemessenen Kraftstoffverbrauchs- und CO<sub>2</sub>-Emissionswerte in vielen Fällen höher als die nach dem NEFZ gemessenen. Dadurch können sich ab 1. September 2018 bei der Fahrzeugbesteuerung entsprechende Änderungen ergeben. Weitere Informationen zu den Unterschieden zwischen WLTP und NEFZ finden Sie unter [www.volkswagen.de/wltp](http://www.volkswagen.de/wltp).
- Aktuell sind noch die NEFZ-Werte verpflichtend zu kommunizieren. Soweit es sich um Neuwagen handelt, die nach WLTP typgenehmigt sind, werden die NEFZ-Werte von den WLTP-Werten abgeleitet. Die zusätzliche Angabe der WLTP-Werte kann bis zu deren verpflichtender Verwendung freiwillig erfolgen. Soweit die NEFZ-Werte als Spannen angegeben werden, beziehen sie sich nicht auf ein einzelnes, individuelles Fahrzeug und sind nicht Bestandteil des Angebotes. Sie dienen allein Vergleichszwecken zwischen den verschiedenen Fahrzeugtypen. Zusatzausstattungen und Zubehör (Anbauteile, Reifenformat usw.) können relevante Fahrzeugparameter, wie z. B. Gewicht, Rollwiderstand und Aerodynamik verändern und neben Witterungs- und Verkehrsbedingungen sowie dem individuellen Fahrverhalten den Kraftstoffverbrauch, den Stromverbrauch, die CO<sub>2</sub>-Emissionen und die Fahrleistungswerte eines Fahrzeugs beeinflussen.
- Weitere Informationen zum offiziellen Kraftstoffverbrauch und den offiziellen, spezifischen CO<sub>2</sub>-Emissionen neuer Personenkraftwagen können dem „Leitfaden über den Kraftstoffverbrauch, die CO<sub>2</sub>-Emissionen und den Stromverbrauch neuer Personenkraftwagen“ entnommen werden, der an allen Verkaufsstellen und bei der DAT Deutsche Automobil Treuhand GmbH, Hellmuth-Hirth-Str. 1, 73760 Ostfildern-Schornhausen ([www.dat.de/co2](http://www.dat.de/co2)) unentgeltlich erhältlich ist.